

89138

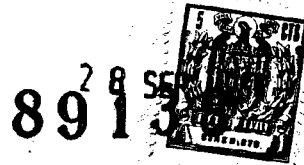

89138

MODELO DE UTILIDAD

por veinte años,

para todo el territorio español, por "BORRADOR MECANICO", cuyo privilegio se solicita a favor de los Sres. CARLOS JOSE LAZO GRAELLS, de nacionalidad venezolana, y FRANCISCO BLANCH SALAT, de nacionalidad española, residentes en BARCELONA, calle Galileo, 307-bajos.

MEMORIA DESCRIPTIVA

5 El borrador mecánico que constituye, conforme indica su enunciado, el objeto del presente expediente, servirá para su uso en aquellos casos en que sea preciso conseguir un borrado rápido y eficiente, y sobre todo cuando dicha operación se halla limitada a pequeñas zonas del papel, consiguiéndose asimismo que la superficie del papel no quede modificada de manera apreciable, dada la rápida y suave acción con que trabaja el elemento borrador.



28 SEP

89138

5 Una vez realizada la operación, se presenta la dificultad de conseguir eliminar, sin pérdida apreciable de tiempo, todos aquellos residuos que quedan como efecto del borrado, circunstancia que viene obviada por el dispositivo que se preconiza, puesto que dicha operación se efectúa inmediatamente después de borrados los trazos que interesen, sin que por ello deba efectuarse maniobra especial alguna.

10 El Modelo que se preconiza presenta, además, la ventaja de poder cambiar, cuando el uso excesivo lo requiera, los elementos destinados al borrado y limpieza del papel.

15 De conformidad con un detalle del propio Modelo, se ha considerado conveniente que el mismo esté constituido por un eje adaptado por uno de sus extremos a un pequeño motor, mientras en la región libre se dispone una pieza que puede ser cambiable, la cual presenta, en su zona más alejada del eje un conjunto de cerdas a modo de cepillo, y en el extremo libre del citado eje, se dispone, coaxialmente con el mismo, un dispositivo que permite sujetar un elemento borrador dispuesto coaxialmente con el eje motor, cuya superficie de base actúa rozando sobre el papel, el cual se halla dispuesto perpendicularmente al eje citado.

20

25

Otros detalles y características del Modelo, cuyo Registro se solicita, se irán poniendo de manifiesto en el transcurso de la descripción que se da a continuación y que hace referencia a la lámina de dibujos

28 SEP



89138

que a esta Memoria se acompaña, en la que, de manera un tanto esquemática, y tan sólo por vía de ejemplo, se representan los detalles preferidos del Modelo.

5 Estos detalles se refieren a un posible caso de realización práctica pero el Modelo no queda limitado exactamente a los detalles que se exponen, por cuanto esta descripción debe ser considerada desde un punto de vista ilustrativo y sin limitación de ninguna clase.

10 La figura 1 representa el extremo del eje con el conjunto de borrador y cepillo.

La figura 2 representa el dispositivo durante la operación de borrado y la figura 3 representa la posición del mecanismo durante la operación de limpieza.

15 Como se ha indicado, el dispositivo borrador consta de un eje 11 acoplado por uno de sus extremos a un motor 12.

20 En la otra zona del eje 11 se dispone una pieza cambiante 13 la cual presenta en sus zonas más alejadas del eje 11, un conjunto de cerdas 14, suaves y flexibles.

25 A continuación, y en la zona extrema del citado eje 11, se dispone un órgano o pieza de soporte 15 que permite que se le acople un elemento borrador o goma 16 que viene dispuesto coaxialmente con el eje accionador 11.

La operación de borrado se efectuará de una forma sumamente sencilla, como se desprende de la explicación que se dará a continuación. Para efectuar la operación



89138

con la máxima seguridad, se dispondrá el eje 11 en posición perpendicular al plano del papel 17, apoyando la base 16' del elemento borrador sobre aquella línea, raya o zona del papel en que desee efectuar la operación de borrado.

5

A continuación se pulsará el mando 18 que pone en movimiento el motor 12 de manera que el eje 11 se vé obligado a girar a gran velocidad, con lo cual la zona plana 16' del elemento borrador 16 roza suavemente y a gran velocidad sobre la superficie del papel 17, eliminando aquellos trazos existentes en la zona limitada por el contorno de dicha base 16' sin que dicha acción de borrado sobrepase dichos límites.

10

A continuación y sin parar el motor 12, mediante un simple cambio de posición, se dispondrá el eje 11 en posición sensiblemente paralela al papel 17 de modo que el cepillo constituido por el conjunto de cerdas 14, frote suavemente sobre la superficie borrada del papel 17 eliminando así todos aquellos residuos que hayan podido quedar de la operación anterior.

15

20

Se hace constar, a los efectos oportunos, que en el presente Modelo de Utilidad podrán introducirse todas aquellas variaciones y modificaciones de detalles que las circunstancias y la práctica pudieran aconsejar, siempre y cuando, con las variantes que se introduzcan, no se altere o modifique la esencialidad del objeto descrito, que queda resumida en las siguientes reivindicaciones que constituyen la

25

8913885



NOTA REIVINDICATORIA

5 1ª - BORRADOR MECANICO, que se caracteriza por estar
constituído por un eje giratorio prolongación, por uno
de sus extremos del eje de un pequeño motor, mientras
en su zona libre dicho eje lleva adaptada una pieza,
preferentemente cambiabile, la cual presenta, en su zo-
na más alejada del eje, un conjunto de cerdas a modo
de cepillo, y en el extremo libre del citado eje,
queda dispuesto, coaxialmente con el mismo, un dispo-
10 sitivo para sujetar un elemento borrador, como una
goma, dispuesto asimismo coaxialmente con el eje motor,
el cual en su giro arrastra las piezas citadas, y es-
pecialmente el borrador, cuya superficie de base ac-
túa rozando sobre la zona deseada del papel que se de-
15 sea borrar.

2ª - "BORRADOR MECANICO".

20 Todo tal y conforme queda descrito y reivindicado
en la Memoria descriptiva que antecede y que consta
de cinco hojas escritas a máquina por una sola de sus
caras y un plano que la ilustra.

MADRID, 28 de Septiembre de 1961

CARLOS JOSE LAZO GRAELLS,
FRANCISCO BLANCH SALAT,

P.A.,

Firmado: J. J. MORGADES Y BRANER

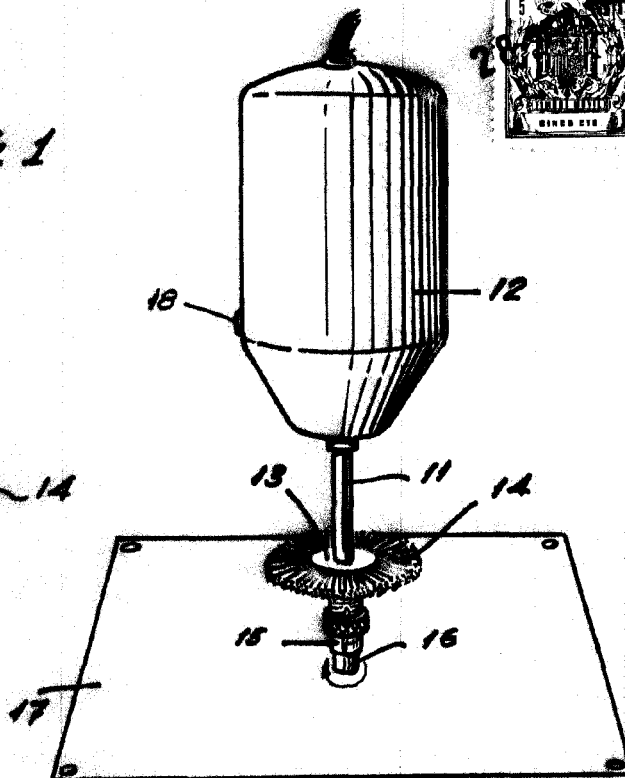
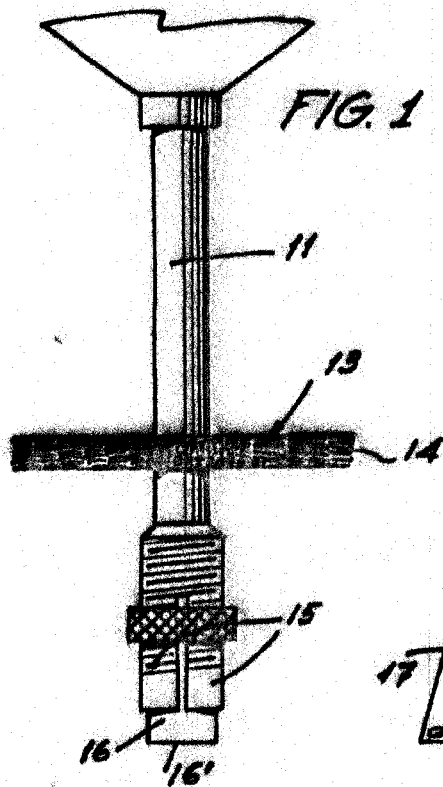

89138

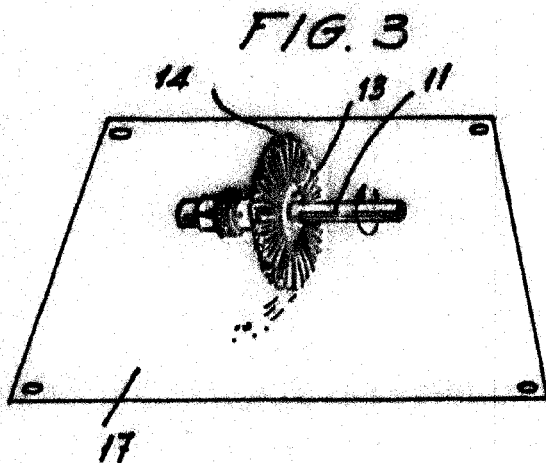

MADRID
P. O. J. J. MOPGADOS GRANER
P. P.

ESCALA VARIABLE