



89109

M O D E L O
D E
U T I L I D A D

a favor de Don Rafael COLOMER SALVANY, de nacionalidad española, residente en Barcelona, Calle Mandri, 34, por "MACETA DECORATIVA".

- . -

MEMORIA DESCRIPTIVA

La presente invención se refiere a una maceta decorativa, apta tanto para exteriores como para interiores, la cual se caracteriza esencialmente por el hecho de que su estructura constitutiva proporciona a la tierra en que asientan las plantas una perfecta y racional humidificación, al propio tiempo que elimina el riesgo de que por exceso de agua o por exudación gotee aquélla.

La indicada maceta consiste esencialmente en un receptáculo de paredes impermeables provisto de una



89109

- rejilla intermedia que sostiene la tierra de cultivo y forma un depósito de agua inferior, a cuya rejilla está unida una banda absorbente cuyos extremos se sumergen en el agua de dicho depósito, que está provisto de
5. dos aberturas laterales en las que ajustan sendos tubos flexibles y transparentes, con sus extremos libres unidos amoviblemente a respectivos salientes del borde del receptáculo, uno de los cuales es receptor de un embudo de carga y el otro constituye un nivel y vertedero.
10. Dicho receptáculo puede estar dotado, además de aletas salientes lateralmente de su fondo, formando soportes estabilizadores y de dispositivos de fijación laterales para su suspensión en un soporte de montaje.
- Para la mejor comprensión de cuanto se indica en la presente memoria descriptiva, se acompaña un dibujo en el que, tan sólo a título de ejemplo, se representa un caso práctico de realización de una maceta, de acuerdo con la descripción indicada anteriormente.
15. En dicho dibujo, la figura 1 muestra una vista en perspectiva parcialmente seccionada; y la figura 2 una vista análoga a la anterior en la que se observa una pluralidad de macetas como la descrita dispuestas sobre un soporte común.
20. La maceta aludida, está constituida por un receptáculo metálico -1-, alargado y de sección sensiblemente en "V" en el caso particular que nos ocupa, el cual presenta doblemente acodado su borde determinando una a modo de acanaladura invertida -2- en su periferia por el
- 25.

203

89109



- que es susceptible de ser suspendido. Por una de las paredes laterales y a altura conveniente, por lo general a ras del fondo, parten dos conductos -3- y -4-, de los que el primero, destinado a la carga de recipiente, termina en un embudo -5- o es receptor del mismo y queda solidarizado mediante un collarín -6- en el reborde -2-. El conducto -4-, que debe partir siempre del fondo, es de naturaleza flexible y transparente, siendo su misión la de servir de vertedor para un eventual desagüe y particularmente actuar de indicador de nivel. Para la sujeción en la debida posición dispone el tubo -4-, sobre el reborde -2-, de un alojamiento -7- en el que es susceptible de ser acoplado. Suspendida dentro del receptáculo -1- a conveniente altura del fondo va colocada una rejilla -8-, que sirve de sostén para la capa de tierra de cultivo -9- y en contacto con una cualquiera de las caras de esta rejilla se encuentra una vanda -10- de material absorbente cuyos extremos penden libremente y penetran en el agua -11-, contenida en la cámara formada debajo de dicha rejilla. El receptáculo -1- lleva dispuestas sobre el fondo del conjunto de calzas -12- coincidentes por lo general con el arranque de los conductos -3- y -4- por las cuales se aseguran la estabilidad de aquél para su apoyo.
5. 10. 15. 20. 25.
- Como se deduce de la descripción hecha y por la observación del dibujo, el empleo de la maceta objeto de la invención es en un todo semejante al de las macetas corrientes por lo que afecta a la forma de recibir



89109

a las plantas -13- que se asientan en la capa de tierra -9-, recibiendo las mismas la necesaria humedad a través de la banda esponjosa -10- la cual toma el agua que se introduce en el receptáculo por el embudo -5-, permitiendo la transparencia del conducto -4- regular el nivel de agua. Para que el conducto -4- actúe como vertedor basta sólo con sacarlo del alojamiento -7- y dirigirlo hacia abajo. La maceta descrita, puede ser suspendida en un soporte, como el -14- de la figura 2 apto para una pluralidad de ellas o bien quedar apoyada por medio de la calzas -12- previstas en ambos laterales de su fondo.

Independientemente del aspecto decorativo que ofrece la maceta dispone ésta de otra característica esencial cual es la de no gotear, debido a la impermeabilidad de sus paredes y conservar por largo tiempo, el grado de humedad necesario para las plantas.

Se comprende que serán independientes del objeto de la invención, los materiales empleados en los diferentes elementos que la integran, así como la forma y dimensiones, tanto absolutas como relativas, de la misma y. en general, todo cuanto no afecte a su esencialidad.



NOTA

89109

Se reivindica como objeto del presente modelo de utilidad:

5. 1. Maceta decorativa, que se caracteriza por estar constituida por un receptáculo de paredes impermeables, provisto de una rejilla intermedia que sostiene la tierra de cultivo y forma un depósito de agua inferior a cuya rejilla está unida una banda absorbente cuyos extremos se sumergen en el agua de dicho depósito, que está provisto de dos aberturas laterales
10. en las que ajustan sendos tubos flexibles y transparentes, con sus extremos libres unidos amoviblemente a respectivos salientes del borde del receptáculo, uno de los cuales es receptor de un embudo de carga y el otro constituye un nivel y vertedero.
15. 2. Maceta decorativa, según la reivindicación anterior, que se caracteriza por el hecho de que el receptáculo está dotado, además de las aletas salientes, lateralmente de su fondo, formando soportes estabilizadores y de dispositivos de fijación laterales para suspensión en un soporte de montaje.
- 20.

3. Maceta decorativa.

La presente memoria descriptiva consta de cinco hojas foliadas, escritas a máquina por una sola cara.

Barcelona, a 20 de septiembre de 1961.

Rafael COLOMER SALVANY

p.as

20 SEP



Fig. 1

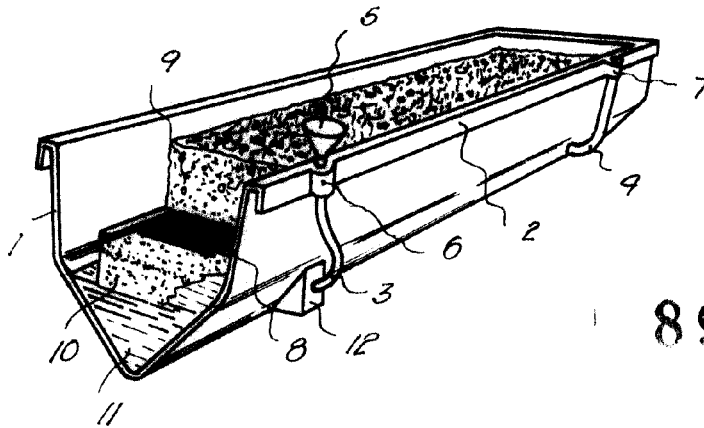

89109

8391



Fig. 2

Barcelona, 20 Septiembre 1961
Rafael Colomer Salvany
i.a.