



89067

MEMORIA DESCRIPTIVA

correspondiente a la solicitud de

MODELO DE UTILIDAD

por veinte años

para todo el territorio español

A favor de:

D. ALFONSO BURGOS SALINAS

de nacionalidad española

Residente en:

JALEN, c/. Arquitecto Berges, 8

Por:

"UN TUBO LUMINOSO PUBLICITARIO"

====:: o o o ::====

89067



- De acuerdo con el enunciado, la presente memoria corresponde a la descripción de un tubo luminoso publicitario cuya instalación determina el aumento del factor llamativo, variando radicalmente no sólo el aspecto que
- 5. pueda ofrecer un tubo luminiscente a la mirada directa, sino también la distribución de la radiación luminosa, siendo posible variar la composición espectral de ésta con la introducción de sales o pigmentos convenientemente estudiados, todo ello especialmente concebido
 - 10. para la creación de un cuerpo luminoso que supongan un efectivo reclamo comercial o publicitario con su correspondiente texto o leyenda, con la particularidad de que tales resultados se logran sin introducir ninguna alteración en el conjunto de los circuitos de alimentación, ni en la organización interna del o de los tubos
 - 15. de descarga presentes en la instalación afectada por la adaptación del objeto que se describe.

Se trata en esencia de la adaptación de una cubierta o manguito exterior a un tubo de descarga o haz paralelo a ellos, de forma que se crea un recinto intermedio de aire limitado exteriormente por el aludido manguito, transparente totalmente o cubierto de las correspondientes sustancias fluorescentes encargadas de modificar la composición espectral de la radiación.

Esta composición depende naturalmente del o de los tubos encerrados en la cubierta indicada.

Una leyenda, inscripción o motivo publicitario, construido por doblado del tubo de descarga queda curiosamente realizado con la repetida disposición y serán posibles diversas é interesantes combinaciones.

89067

22 SEP



35. A continuación se describirá el objeto de esta descripción con referencia a los dibujos que se acompañan, en los que se representa, sencilla y esquemáticamente, y solo a título de ejemplo, no limitativo, una forma preferente de realización, susceptible de cuantas modificaciones de detalle no la alteren fundamentalmente.

En dichos dibujos:

40. La Fig. 1ª, es una perspectiva frontal del conjunto luminoso que se describe, seccionado parcialmente para hacer visible la organización interior.

La Fig. 2ª, es una sección transversal del mismo conjunto.

45. De acuerdo con todo ello, un tubo -1- del tipo de descarga luminiscente contiene en su interior un gas noble o vapor de mercurio, de metal alcalino, etc., altamente enrarecido -2-.

50.- Por doblado del tubo -1- se ha creado la correspondiente inscripción, tema o reclamo publicitario u ornamental -3-.

55. El tubo exterior -4- cubre al -1- en forma de funda o manguito, estando rematado en los extremos por las piezas anulares -5- de material dieléctrico, a las que se acoplan los casquillos laterales -6- que al propio tiempo aseguran el contacto eléctrico de los terminales del tubo con los correspondientes cables -7- de alimentación, y cierran el recinto del tubo -4-.

60. El tubo -4-, opalino o cubierto de sustancia fluorescente, hace aparecer sobre su propia superficie la inscripción o motivo -3- del tubo -1- cuando éste se



halla encendido, comunicando una gran vistosidad.

65. Podrán admitirse variaciones dentro del cuadro de la concepción puesta de manifiesto, siempre que no se altere, cambie o modifique lo que constituye la esencialidad característica de aquélla. Así por ejemplo, podrá ser variable el número de tubos luminiscentes y los colores de sus radiaciones.

NOTA

70. En resumen: La Patente de Modelo de Utilidad, recaerá sobre las particularidades de las siguientes:

REIVINDICACIONES

75. 1.- UN TUBO LUMINOSO PUBLICITARIO, caracterizado por disponerse en el interior de un tubo transparente, cubierto de una sustancia fluorescente, una fuente luminosa constituida por un tubo de descarga eléctrica en gases enrarecidos, que presenta, conformada por doblado de su cristal una inscripción, estando cerradas las bases del tubo exterior mediante sendos casquillos que al mismo tiempo aseguran el contacto eléctrico con las porciones exteriores del circuito.

85. 2.- "UN TUBO LUMINOSO PUBLICITARIO", sustancialmente como se describe y reivindica en la presente memoria que consta de cuatro hojas escritas a máquina por una sola cara y se ilustra en los dibujos que a la misma se acompañan.

Madrid 22 de Septiembre de 1.961

ALFONSO BURGOS SALINAS

P.A.

El Agente Oficial

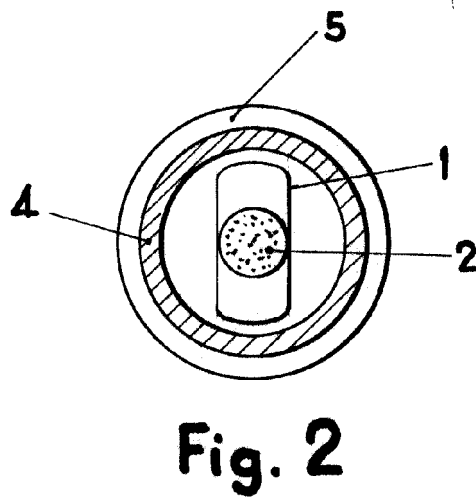
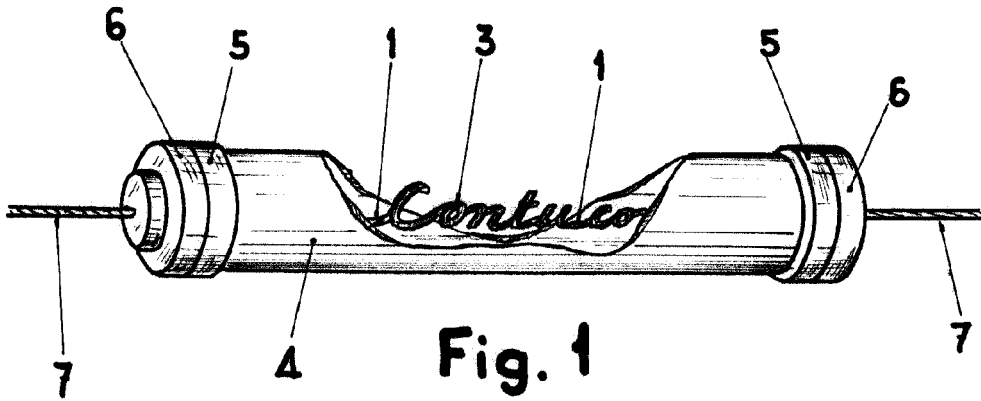

80067

Madrid, 22 de Septiembre 1.961

A handwritten signature in dark ink, written over a circular stamp. The signature is stylized and difficult to read. The stamp is partially obscured by the signature.

ESCALA VARIABLE