



89046

MODELO DE UTILIDAD

por "Un aro-broche para corbatas"

a favor de Don Joaquín Marqués Crós, de nacionalidad española,
domiciliado en Barcelona, calle de Enrique Granados, nº 44.

=====

5

MEMORIA DESCRIPTIVA

Se refiere el presente modelo de utilidad a un aro-broche para corbatas que sustituyendo al corriente nudo, permite mantenerla permanentemente en disposición de uso y regular la amplitud del bucle o cerco que se adapta al cuello de la camisa, con lo cual la operación de ponerse y quitarse la corbata, ya abro-



89046

chada, resulta fácil y rapidísima.

En la hoja de dibujos que acompaña a la presente memoria, aparece representado el aro-broche para corbatas, que nos ocupa, mostrándole: Fig. 1, de frente; Fig. 2, de lado; Fig. 3 en planta estando cerrado; Fig. 4, en planta estando abierto; 5 Fig. 5, en sección poniendo de manifiesto la manera de ir colocada la corbata en el mismo, a los efectos perseguidos; y Fig. 6, de frente poniendo de manifiesto su aspecto al estar en uso.

Constituye el aro-broche para corbatas, de referencia, 10 un armazón del que forma parte una pinza interior cuyas ramas elásticas 1 y 1' determinan un hueco central elíptico 2 cual eje mayor pasa por el punto de unión de aquéllas, y un broche externo asimismo elíptico cuyas partes anterior 3 y posterior 3', siendo laminares, están articuladas entre sí mediante un 15 eje 4 situado transversalmente en la unión de las ramas así mismo laminares de la pinza interna, cual broche va provisto de un cierre o enganche 5, dándose la circunstancia de quedar entre las ramas de la pinza interna y las partes del correspondiente lado del broche, respectivos espacios 6 anterior y 7 posterior 20 apropiados para poder pasar por ellos la corbata 8, viniendo ésta colocada de manera que su parte delantera o pala, pende del aro-broche quedando aprisionada en el espacio 6 y retenida mediante una presilla 11 por la que pasa la rama 1 de la pinza; pasa luego por el hueco central elíptico 2 y sigue 25 en ida y vuelta por el espacio 7 pudiendo deslizar formando un bucle o anillo 9 por el que la corbata se coloca en el cuello de la camisa, bastando tirar del extremo 10 para reducirlo hasta perfecta adaptación en aquél.

89046¹ SEP.



Aunque el aro-broche descrito podrá adaptarse a cualquier corbata proveyéndola de la presilla 11, tiene mejor aplicación a aquéllas cuya pala tiene una anchura ya calculada para el efecto perseguido, y en cuanto al broche, podrá ser de cualquier material, tener un perfil cualesquiera y llevar cualquier clase de ornamentación o decorado.

N O T A

Se reivindica como objeto del presente modelo de utilidad:

10 12.- Un aro-broche para corbatas, que permitiendo la supresión del nudo, está constituido por un armazón del que forma parte una pinza interior cuyas ramas curvas determinan un hueco central elíptico, y un broche externo, asimismo elíptico, cuyas partes anterior y posterior, siendo laminares, están articuladas entre sí mediante un eje situado en la unión de las
15 ramas de la pinza referida, cual broche va provisto de un cierre o enganche, dándose además la circunstancia de quedar entre las ramas de la pinza interna y las partes del correspondiente lado del broche externo, respectivos espacios por los que puede
20 pasar la corbata, viniendo ésta colocada de manera que su pala,

89046



pende del aro-broche aprisionada en el espacio de delante que queda entre pinza y broche y es retenida mediante una presilla por la que pasa la rama de la pinza; pasa luego por el hueco central elíptico y sigue en ida y vuelta por el espacio posterior que queda entre pinza y broche pudiendo deslizar formando un bucle o anillo por el que la corbata se coloca en el cuello de la camisa, y se ajusta tirando de su extremo.

2º.- UN ARO-BROCHE PARA CORBATAS.

Y todo cuanto afecte a la esencialidad de lo mostrado en el adjunto dibujo y descrito en la presente memoria que consta de cuatro hojas foliadas y mecanografiadas por una sola cara.

Barcelona, 14 de Septiembre de 1.961

Don Joaquín MARQUES CROS

p/a.



FIG. 1

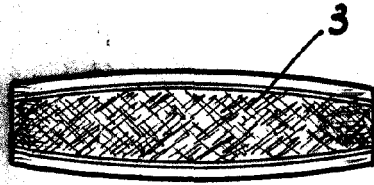

FIG. 2

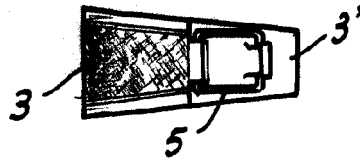

FIG. 3

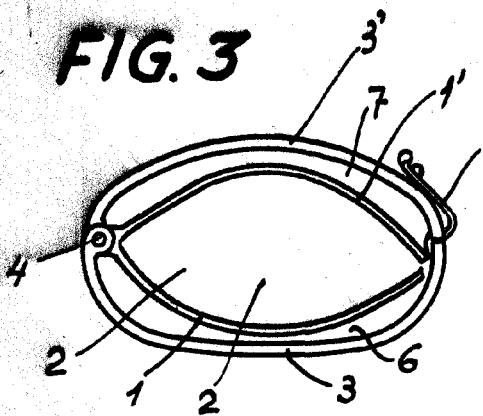

FIG. 4

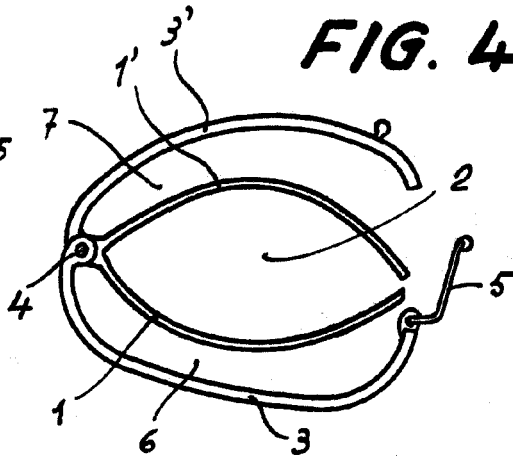

FIG. 6

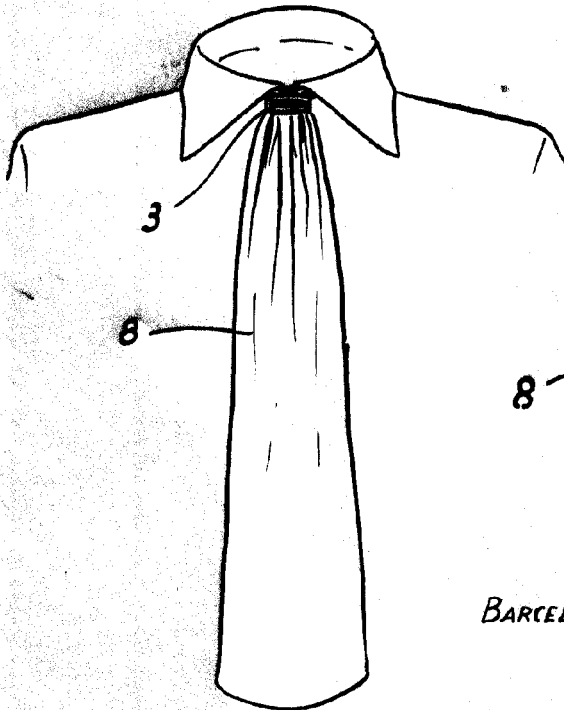
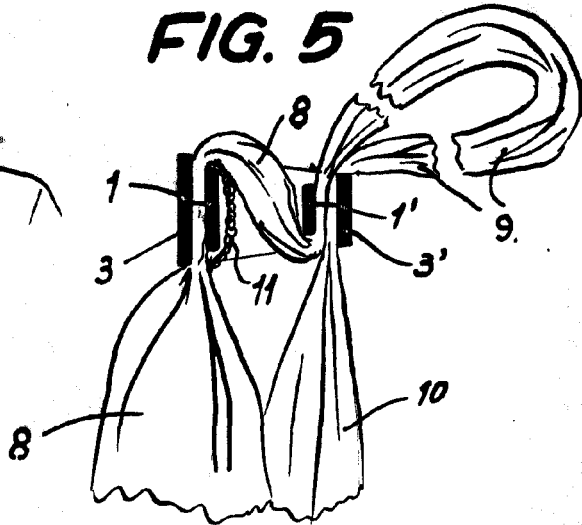

FIG. 5



BARCELONA, 14 SEPTIEMBRE DE 1961.
P.F.