



89045

M O D E L O  
D E  
U T I L I D A D

para «UNA BANDEJA DE FUNCIÓN AUXILIAR PARA CONDUCTORES DE VEHICULOS AUTOMÓVILES», a favor de D. JOSÉ ORDEIG SALAS domiciliado en Barcelona, calle San Elias, 34.

= . =

MEMORIA DESCRIPTIVA

El presente modelo de utilidad se refiere a una bandeja de función auxiliar para conductores de vehículos automóviles.

5. El conductor que va al volante de un coche, se ve necesitado muchas veces de tomar las gafas de sol, de consultar una guía o un mapa turístico y precisa tenerlo tan alcance de la mano que no le exija distraer la atención ni abandonar apenas el volante. De aquí la especial realización del presente modelo, pues en él se ha previsto una bandeja  
10. con fondo plano y con reborde destacado, cuya amplitud en



82045

209

sentido transversal es tal, que pueda quedar insertada en el borde superior del tablero entre éste y el volante de dirección.

5. En esta disposición, un pequeño desplazamiento de la mano, alcanzará la bandeja y podrá tomar de ella los objetos que convenga.

10. Ello aventaja a la conocida disposición de estantes situados bajo el tablero, los cuales más bien vienen a ser utilizados para colocar gamuzas u otros artículos de limpieza, que por su presencia ya estorban la presencia de objetos de uso personal.

15. Con el fin de facilitar la explicación se acompaña a la presente memoria una lámina de dibujos en la cual se ha representado un caso de realización que se cita a título de ejemplo.

En el dibujo:

La figura muestra en vista perspectiva la bandeja y su disposición particular.

20. Consiste esencialmente en una bandeja 1, con fondo plano y borde elevado 2, siguiendo un contorno convexo cuya amplitud es tal que no rebase en mucho la zona anterior al volante V, resultando de hecho situada en el borde superior del tablero a la altura del marce inferior del parabrisas B.

25. La utilidad del modelo se destaca fácilmente con la sola inspección del diseño que se acompaña, prestando un servicio valioso a todo conductor de vehículos automóviles de cualquier clase.

30. El modelo dentro de su esencialidad, puede ser llevado a la práctica en otras formas que difieran en detalle de la indicada a título de ejemplo para la descripción, utilizando



los materiales más adecuados por quedar todo ello comprendido en el espíritu de las reivindicaciones.

= . =

89045

N O T A

Descrito el objeto y utilidad de la invención, lo que se declara como no divulgado ni practicado en España, comprende las siguientes reivindicaciones:

5. 1. Una bandeja de función auxiliar para conductores de vehículos automóviles, caracterizada esencialmente por el hecho de estar constituida por una placa plana que actúa como fondo, con borde elevado en su contorno, siendo la anchura de esta bandeja adecuada para situarse en el borde superior del tablero, entre éste y el volante de dirección y en amplitud adecuada para que los objetos colocados en ella puedan ser alcanzados por el conductor con breve movimiento de la mano.
10. 2. Una bandeja de función auxiliar para conductores de vehículos automóviles.
15. Según se describe y reivindica en la presente memoria descriptiva que consta de tres hojas foliadas y escritas a máquina por una sola cara, acompañadas de una lámina de dibujos.
- 20.

Madrid, a 20 SEP. 1961

JOSE MARIA ORDEIG SALAS

P.a.

JAIMÉ ISERN MIRALLES

P.P.



1 89045

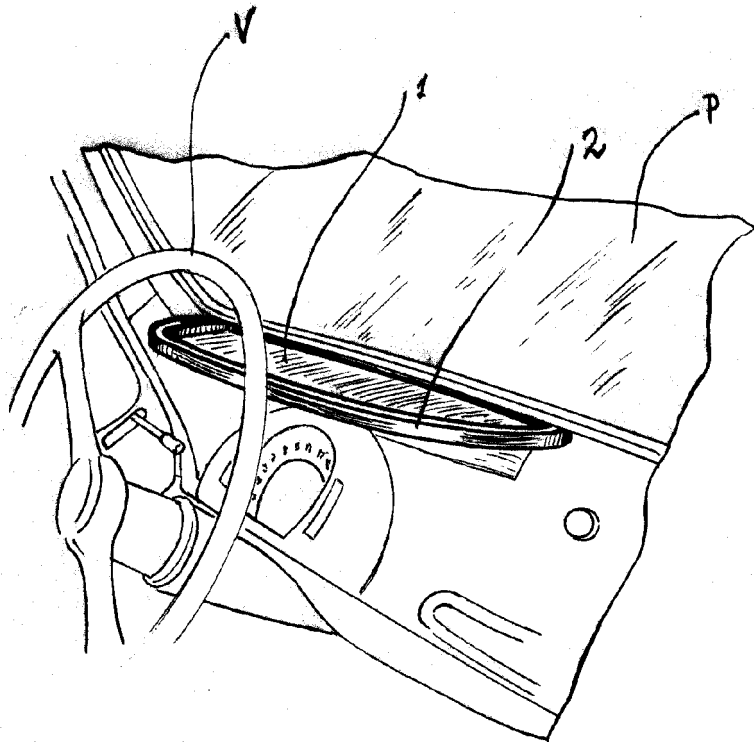

Madrid, a 25 JUN. 1901

Jaime Isern

P. P.

B