

MODELO DE UTILIDAD

=====



89038

MEMORIA DESCRIPTIVA

Sobre:

"NUEVO FAROL DE SEÑALES"

Solicitante: D. OCTAVIO ALVAREZ SUAREZ, domiciliado en Fray Ceferino González, 58 y D. RICARDO GALLEGO BOYERIZO, domiciliado en Fray Ceferino González, 13, ambos de nacionalidad española, residentes en G I J O N.-

La presente memoria corresponde, de acuerdo con su enunciado, a la descripción de un nuevo farol de señales en el que se han adeptado las disposiciones y convenientes modi



89038

5. ficaciones respecto a lo conocido en la materia para lograr una eliminación de los defectos habituales en semejantes elementos, ya sea por inadaptación funcional procedente de un incompleto estudio del proyecto, ya se trate de defectos que conciernen más o menos directamente al aspecto económico de la fabricación en series importantes, o simplemente a la consecución de una vida prolongada del aparato en condiciones variables de funcionamiento no siempre favorables,
- 10.

Para el cambio de luces en la linterna que constituye el objeto de esta descripción no es preciso efectuar ninguna manipulación mecánica distinta del accionamiento ya de uno, ya de otro interruptor, dispuestos en la zona próxima a la empuñadura del farol, de forma que no es preciso separar la mano de ella para efectuar la correspondiente manipulación.

15.

Se describe a continuación detalladamente el nuevo farol de señales con referencia a los dibujos que se acompañan que, para la mejor comprensión, ilustran un ejemplo preferente de realización, con carácter no limitativo, y susceptible por tanto de cuantas modificaciones de detalle no representen una alteración fundamental.

20.

25. En dichos dibujos:

La fig. 1 es un alzado frontal parcialmente seccionado para poner de manifiesto la colocación interior de las lámparas.

30. Y la fig. 2 es una vista lateral seccionada del conjunto del farol.

Según el ejemplo de ejecución representado, el farol que se preconiza está constituido por una caja exterior de aluminio embutido 1, pintado con pintura antiácida tanto interior como exteriormente y que consta de dos partes aco-

20\$

80038



70. la posición central, es accionada la palanca 10 para cerrar su interruptor 9, se enciende una de las lámparas 5, preferiblemente blanca. En tal situación disponer la palanca 12 sobre cualquiera de sus dos posiciones laterales equivale a apagar la lámpara blanca encendiendo ya una ya otra de las dos restantes de distintos colores.

75. Cualquiera que sea la lámpara encendida, puede inmediatamente ser apagada abriendo el interruptor 9.

80. En consecuencia este interruptor manda el paso de corriente por un circuito general en el que se halla intercalado en serie con la batería 6 y con el interruptor de tres posiciones 11, a cada una de las que corresponde la puesta en circuito de una de las lámparas, 5.

85. Por tanto el cambio de luces se efectúa exclusivamente con el interruptor 11 mediante su palanca de tres posiciones 12, representando ello una indudable comodidad y quedando suprimidos todos los elementos mecánicos de manobra.

La forma, materiales y dimensiones podrán ser variables y, en general cuanto sea accesorio y secundario, siempre que ello no suponga una alteración en las características esenciales del objeto descrito.

90. N O T A

El Modelo de Utilidad que se solicita en España por veinte años, según la vigente Legislación, deberá recaer sobre: "NUEVO FAROL DE SEÑALES", según las siguientes,

R E I V I N D I C A C I O N E S

95. 1ª.- NUEVO FAROL DE SEÑALES, caracterizado por disponerse varias bombillas de colores diferentes regularmente repartidas en un recinto frontalmente dispuesto en la caja del farol, recinto formado por un casquete interior reflector y un casquete exterior transparente, protegido este



100. último por rejilla, estando mandada la conexión de las lámparas al circuito de alimentación por dos interruptores conectados en serie, de los cuales uno presenta tantas posiciones como bombillas lleva el farol, y el otro dispone de dos posiciones, una de circuito cerrado y otra de abierto.

105. 2º.- NUEVO FAROL DE SEÑALES, según reivindicación anterior, caracterizado por disponerse todo el conjunto en el interior de una caja en el que se ha previsto el emplazamiento de una batería ligera, retenida mediante banda de goma antiácida, con cuyo material se hermetizan así mismo los

110. intersticios de la puerta posterior prevista para manipulación interior, llevando la citada caja una empuñadura horizontal superiormente dispuesta a distancia suficiente, disponiéndose en la caja bajo la empuñadura el interruptor general de dos posiciones, y sobre esta última el interruptor de varias posiciones.

115. 3º.- NUEVO FAROL DE SEÑALES.

Según queda sustancialmente descrito en la presente memoria que consta de cinco hojas escritas a máquina por una sola cara, acompañada de sus correspondientes dibujos.

Madrid, 20 de Septiembre de 1.961

D. OCTAVIO ALVAREZ SUAREZ y

D. RICARDO GALLEGO BOYERIZO

P.P.

FRANCISCO GARCIA CABRERIZO

P.P.

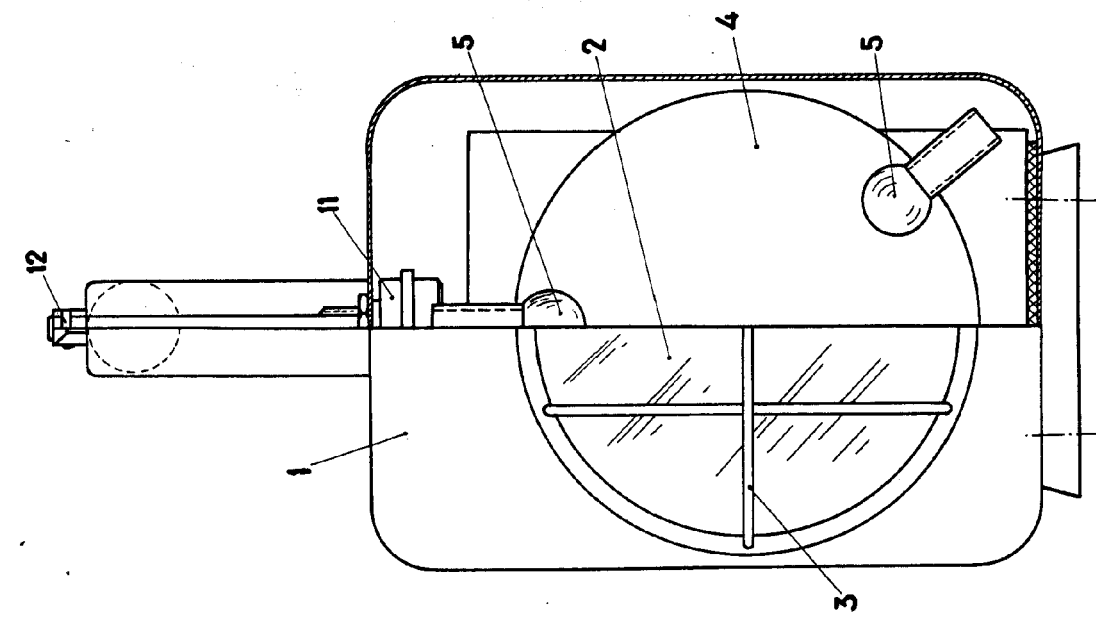

Fig. 1

ESCALA VARIABLE

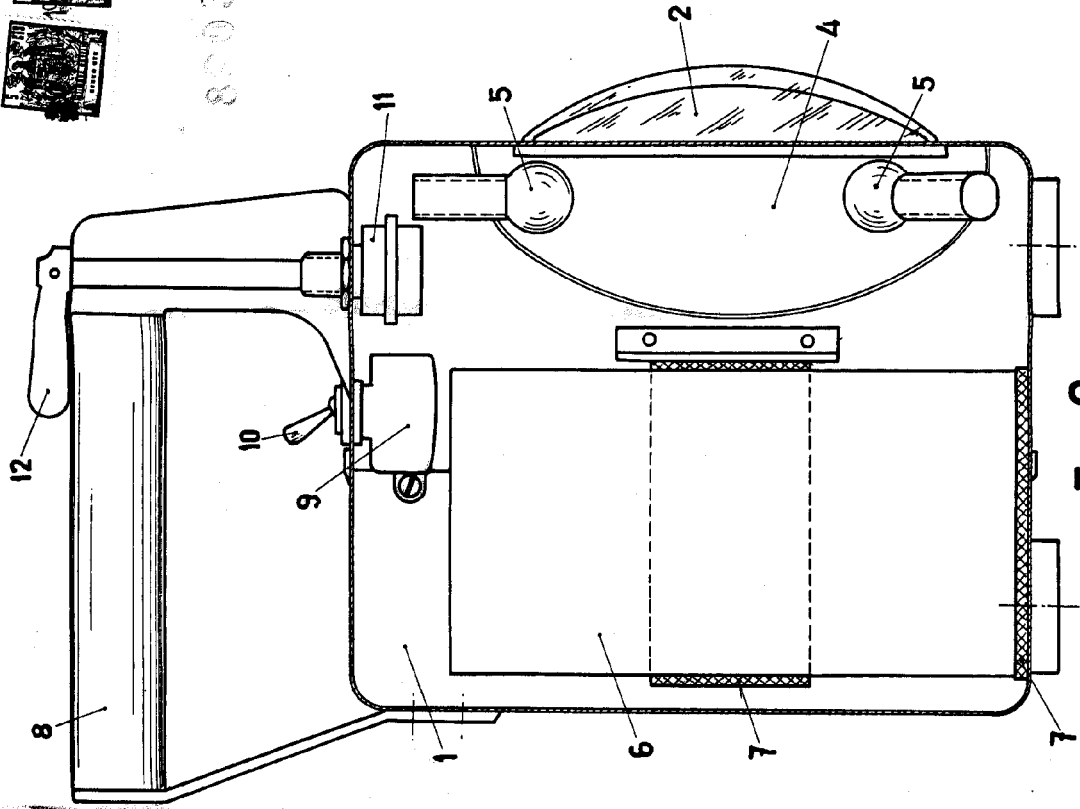

Fig. 2

Madrid, 20 SEP. 1968
 OCTAVIO ALVAREZ SUAREZ Y
 RICARDO GALLEGO BOYERIZO
 P. P. INVENTORES

85038

