



7 MAR

89026

MODELO DE UTILIDAD

89026

=====

MEMORIA DESCRIPTIVA

Sobre:

" NUEVO CUELLO DE CAMISA "

Solicitante: PHILLIPS-VAN HEUSEN CORPORATION, Sociedad del estado de Nueva York, U. S. A., residente en 417, Fifth Avenue, NEW YORK 16, N.Y.- U.S.A.

Inventor: Thomas Dow Ainslie, de nacionalidad norteamericana, residente en METUCHEN, New Jersey, U. S. A.

Esta memoria se relaciona con cuellos de camisa y con bandas para el cuello, ya sean bandas que forman una parte del cuello mismo o contra la cual pueda adjuntar el cuello mediante una adopción especial. Es uno de los objetivos el de proveer un cuello y una banda de cuello que cooperan entre sí y en la cual la elasticidad o expansibilidad se proveerá para facilitar que el cuello y la banda contra la cual se adjunta se expanda o se estire bajo una presión razonable mediante su

5.



10. uso, así no solo dando mayor comodidad al usuario, sino también proveyendo una línea de cuello que se ajuste y se vea correcta.

15. Es una finalidad del objeto que se preconiza el proveer un área marginal de orilla para adjuntarse contra e insertarse dentro de una banda de cuello y la cual área se construye de modo tal que se estire o se expanda bajo una presión relativamente ligera, retrayéndose hasta su tamaño normal al quitársele la dicha presión. Es un objetivo del modelo de utilidad el de proveer una banda para el cuello que pueda formar parte de una camisa contra la cual su cuello se encuentra permanentemente adjunto, y proveer un cuello adjunto de tal manera a la banda, teniendo la banda y su cuello adjunto sus áreas que rodean el cuello del usuario estirable en forma elástica para proveer un cuello de buen ajuste y apariencia correcta.

20. Otro de los objetivos es el de proveer un cuello que será en total o en parte estirable en sentido longitudinal.

Con éstos y otros objetivos que se explicarán más adelante, a la vista del ejemplo no limitativo que se ilustra.

30. En los dibujos anexos, en los cuales se descubre una incorporación ilustrativa del objeto descrito:

La figura 1, es una vista de una elevación frontal de una porción de una camisa, y de un cuello adjunto a la misma, de acuerdo con la descripción.

35. La figura 2, es una vista de cara del cuello mejorado.

La figura 3, es una vista de cara de una banda para cuello en la forma en que se adjunta a una camisa y

40. La figura 4, es una vista de sección en perspectiva, mostrando una porción de la banda del cuello y el cuello adjunto a la misma.

En la figura 1, del dibujo, se mostrará una camisa



89026

45. u otro artículo de ropa teniendo el cuerpo convencional de una camisa 1, provista de una banda para cuello 2 contra la cual esté fijado un cuello 3 según cualquier manera conocida así mediante la línea de puntos indicada en la posición 10.
50. El cuello 3 se muestra en la figura 2 y puede, en la forma ilustrada, tener su porción principal construida según la manera usual de un material textil tejido y al mismo tiempo puede ser de una o más gruesas de dicho material. Una porción del cuello, o aquella área colocada entre las líneas 6 y 7, puede volverse elásticamente extensible o estirable, semejante resultado obteniéndose mediante la incorporación en el material textil del cuerpo del cuello
55. de hilos de urdimbre extensibles 6 o hilos que se extienden en sentido longitudinal del cuerpo del cuello a lo largo del cuello. Semejantes hilos de urdimbre pueden componerse de material de estambre sintético y elástico, y particularmente algún material que esté enchinado u ondulado y por lo tanto
60. tiene considerable elasticidad o facilidad de estirarse bajo una presión relativamente ligera. Algunos de los hilos estirables pueden ser envueltos en algodón o rayón y éstos se estirarán bajo una presión relativamente ligera y al quitárseles dicha presión volverán inmediatamente a su longitud original.
65. El área expansible producida en el cuello puede variar según los resquicios y en la forma mostrada en la figura 2, se coloca adyacente la orilla marginal 7, o en el área designada con el número 5, la cual área constituye la
70. porción del cuello que se inserta dentro de la banda del cuello 2 y se fija dentro de ella mediante la línea de puntos 10, sustancialmente tal y como se muestra en la figura 4. El área en la cual los hilos expansibles 8 se colocan también se extiende más allá de la porción marginal 5 y preferiblemente hasta algún grado ligero, y en semejante área
- 75.

77M 
89026

80. incluye la parte en que se encuentra la línea 4 de doblez del cuello. En otras palabras, el área extensible del cuello puede extenderse dentro del cuerpo del cuello más allá del punto en donde el cuello se extiende dentro de la banda del cuello hasta aproximadamente un cuarto hasta media pulgada más o menos. Este arreglo sirve para proveer expansibilidad del cuello alrededor de la línea del doblez 4, o hasta la parte del cuello donde hace contacto con el cuello del usuario.

85. En la figura 3 se muestra la porción de la camisa 1 provista de la banda de cuello 2. Allí se notará que la banda del cuello 2 se provee de hilos de urdimbre expansibles 11 similares a los que se mostraron en el punto 8 incorporado en el cuello. Este arreglo es de tal modo que cuando el cuello se adjunta a la banda del cuello, mediante los puntos 10, por ejemplo, 90. la banda del cuello puede estirarse en forma coextensiva con el cuello. Los puntos 10 también debende ser de tipo elástico de modo que no servirán de restricción ni impedirán la acción elástica del cuello ni de la banda del cuello contra la cual el cuello está adjunto.

95. Mientras que aquí se ha mostrado un ajuste específico de los hilos expansibles tanto en el cuello como en la banda para el cuello, y el ajuste de semejantes hilos en un sitio específico, varias modificaciones son posibles. En otras palabras, aunque se hayan mostrado los hilos en una porción, exclusivamente, 100. del cuerpo, el cuello, o colocado dentro de y alrededor del área de unirse el cuello a la banda del cuello, es posible dar al cuello entero los hilos elásticos en lugar de colocarlos únicamente en una área dada del cuello. También, aunque se ha mostrado la 105. banda del cuello adjunta a la camisa y el cuello cosido a la banda del cuello, la banda del cuello y el cuello mismo pueden formarse de modo integral y los hilos elásticos incorporarse en semejante banda de cuello integral también como en cualquier área escogida del cuello. En semejante arreglo, la costura producida por los puntos 10 se eliminará. También aunque se haya mostrado



89026

110. la banda de cuello de la camisa como expansible, es posible emplear un cuello expansible sobre una banda de cuello no expansible. Esto se efectuará porveyendo una banda inexpandible un poco mayor de tamaño que el cuello sin estirar de modo que la banda tendría un ligero arco mientras que el cuello esté en su condición no-estirada, pero que se aplanará haciendo un contacto liso contra el cuello cuando el cuello esté en su condición estirada. de uso.
- 115.

- Será aparente que el grado de extensión de un cuello construido en la forma descrita puede regularse según el grado de extensión de los hilos incorporados en el cuello y/o banda del cuello. Por ejemplo, una extensibilidad de 3 por ciento sobre una banda de cuello del número 15 daría aproximadamente 35 de pulgada de expansión, mientras que una banda construida para dar 10 por ciento de extensibilidad daría una pulgada y media de extensión.
- 120.
- 125.

- Mediante una construcción como la que aquí se describe, en la cual una banda de cuello y/o un cuello se provee con un área elástica o expansible, estirable bajo presión razonable de cuello, el cuello se ajustará al cuello, proveerá confort al usarse y proveerá un ajuste correcto.
- 130.

N O T A

- El Modelo de Utilidad, que se solicita por veinte años, para España, de acuerdo con la vigente Legislación, deberá recaer sobre: "NUEVO CUELLO DE CAMISA", de acuerdo con las características esenciales de las siguientes:
- 135.

R E I V I N D I C A C I O N E S

- 1ª.- Nuevo cuello de camisa, dispuesto en una camisa de un material textil tejido teniendo dicho cuello volteado, que incluye una banda para cuello, haciéndose dicho cuello y dicha banda para cuello de un material textil múltiple, teniendo dicha banda para cuello un margen superior e inferior, la orilla superior de la camisa incluyéndose entre los pliegues de la banda del cuello en el margen superior de la misma, estando fijados entre
- 140.



89026

145. sí dichas orillas longitudinales de los pliegues del cuello y el margen superior de la banda del cuello mediante puntos con hilo elástico, teniendo las porciones de los pliegues del cuello adyacentes a la banda del cuello y los pliegues de dicha banda de cuello medios elásticos incorporados en sentido longitudinal en los mismos para permitir la extensión de ellos en sentido longitudinal.
- 150.

2ª.- "NUEVO CUELLO DE CAMISA".

Según queda sustancialmente descrito en la presente memoria descriptiva, que consta de seis hojas escritas a máquina por una sola cara y dibujo.

Madrid, 7 de Marzo de 1961

PHILIPS-VAN HEUSEN CORPORATION

P. P.

89026

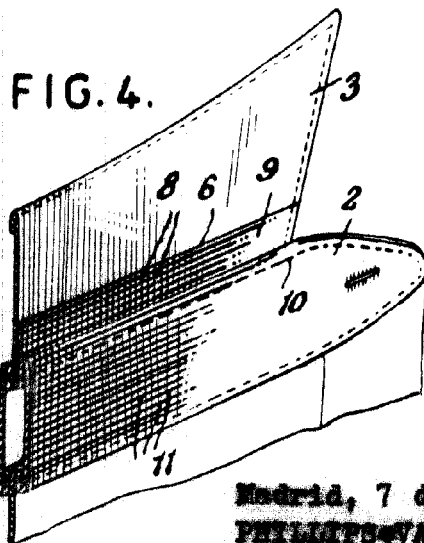
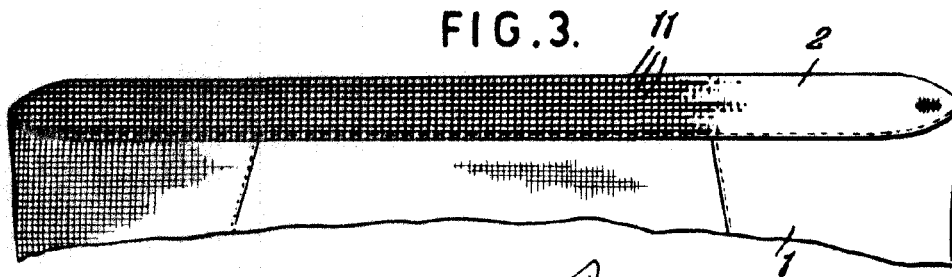
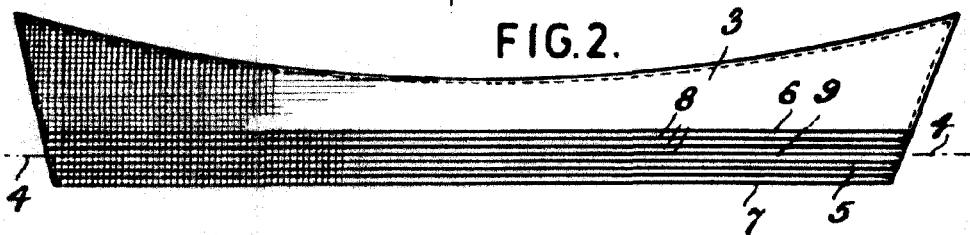
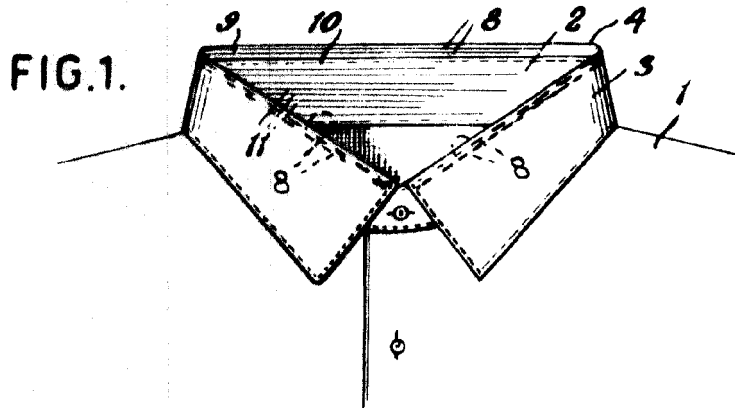

Madrid, 7 de Marzo de 1961
 PHILIPPS-VAN HEUSEN CORPORATION
 P. P.

FRANCISCO GARCIA CABRERIZO
 P. P.