

89017



89017

MEMORIA DESCRIPTIVA

que se acompaña a la solicitud de un

MODELO DE UTILIDAD

a favor de D. Miguel Martínez Cantullera Pujol, de nacionalidad española, domiciliado en BARCELONA.- Novell, 44-46.

p e r

" UNA GUARNICION PROTECTORA PARA PARACHOQUES DE VEHICULOS "

5 La presente memoria se refiere como su enunciado indica, una guarnición protectora para parachoques de vehículos, de acuerdo con la descripción de tallada que de la misma se realiza, debiendo interpretarse siempre este concepto en su más amplio sentido y nunca en limitativo.

10 Este resultado industrial, mejora notablemente todo cuanto sobre el particular se conoce actualmente, tanto por su sencillez constructiva, como de aplicación, resistencia, duración, facilidad de adaptación sobre el parachoques y economía, resultando muy estético.

Para mejor comprensión de este objeto, se adjunta a la presente memoria descriptiva, una hoja de planos en la que a título de ejemplo, se representan todas y cada una de las partes que le forman y relación que guardan entre sí.

15 En la citada hoja de dibujos, en la que se representa una vista invertida y en perspectiva del protector cuyo registro se insta, se aprecian las siguientes referencias:

FIGURA PRIMERA.- En la misma tenemos:

89017



20

Parte anterior de la guarnición que recibe el impacto de la colisión. Dicho sector es plano y está situado en la zona de mayor espesor de masa de la pieza monobloque la que está fabricada con materiales de alta compresión y resistencia.

Dicha zona plana va unida al cuerpo mediante un rebaje periférico.

25

2.- Lateral inferior de la estructura.

3.- Cajado previsto en dicho lateral y que permite la adaptación del conjunto sobre el parachoques.

4.- Pestaña posterior que cierra el cajado mencionado - 3 -

30

Dicha pestaña va fijada por sus extremos sobre los terminales del citado lateral - 3 -.

5.- Lateral superior parecido en posición invertida.

Ambos laterales - 2 - y - 5 - conciben en un vértice interior previsto en la parte media del vaciado correspondiente.

6.- Vaciado descrito en el interior de la pieza mencionada.

35

Las superficies interiores de los laterales -2- son lisas, en tanto que la zona correspondiente de los laterales -5- son proyectados en plano curvo.

Esta disposición facilita el montaje de esta guarnición sobre el perfil del parachoques.

40

7.- Pieza superpuesta sobre el extremo del lateral -2- acoplada a la correspondiente presión y que por estar unida en un solo punto, correspondiente al borde posterior, bascula sobre la estructura general por su propia flexibilidad.

45

FIGURA SEGUNDA.- La misma muestra una vista en perspectiva posterior de esta pieza.

En la misma, las referencias -1- a -7- ambas inclusive por haber sido anterior mencionadas, no se considerará precisa su repetición.

50

El acoplamiento del protector sobre el parachoques, se realiza alojando la pieza en el perfil del referido parachoques, que



Todo ello tal y como se describe en el cuerpo de la presente memoria y se reivindica en su nota.

Esta memoria descriptiva consta de cuatro hojas foliadas y mecanografiadas por una sola de sus caras y a dos espacios.

Madrid, 18 de septiembre de 1.961

POR AUTORIZACION DEL SOLICITANTE.

Jose Luis...
...
S. L. *ni* *Alu*

89017



Fig 1°

89017

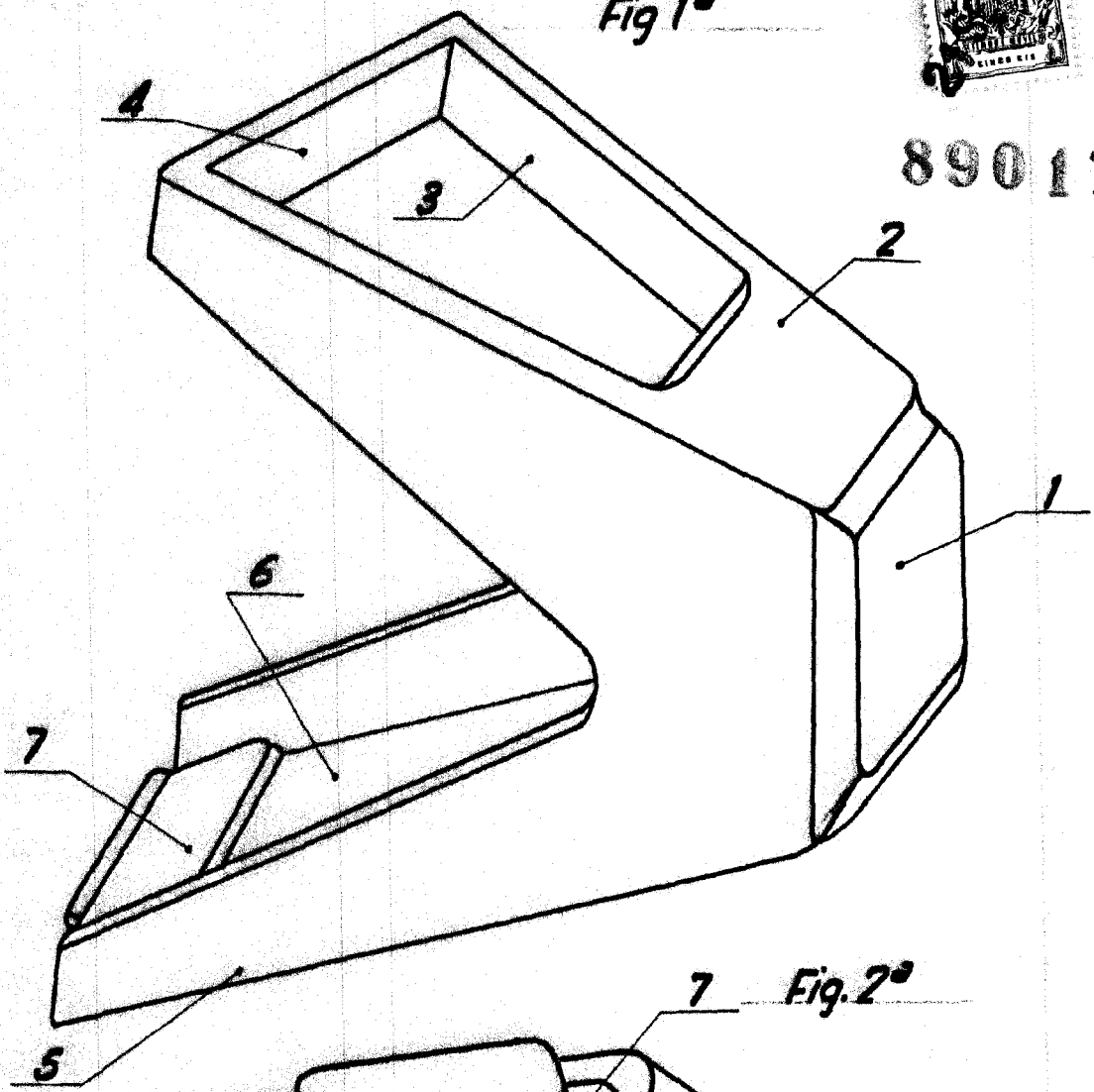
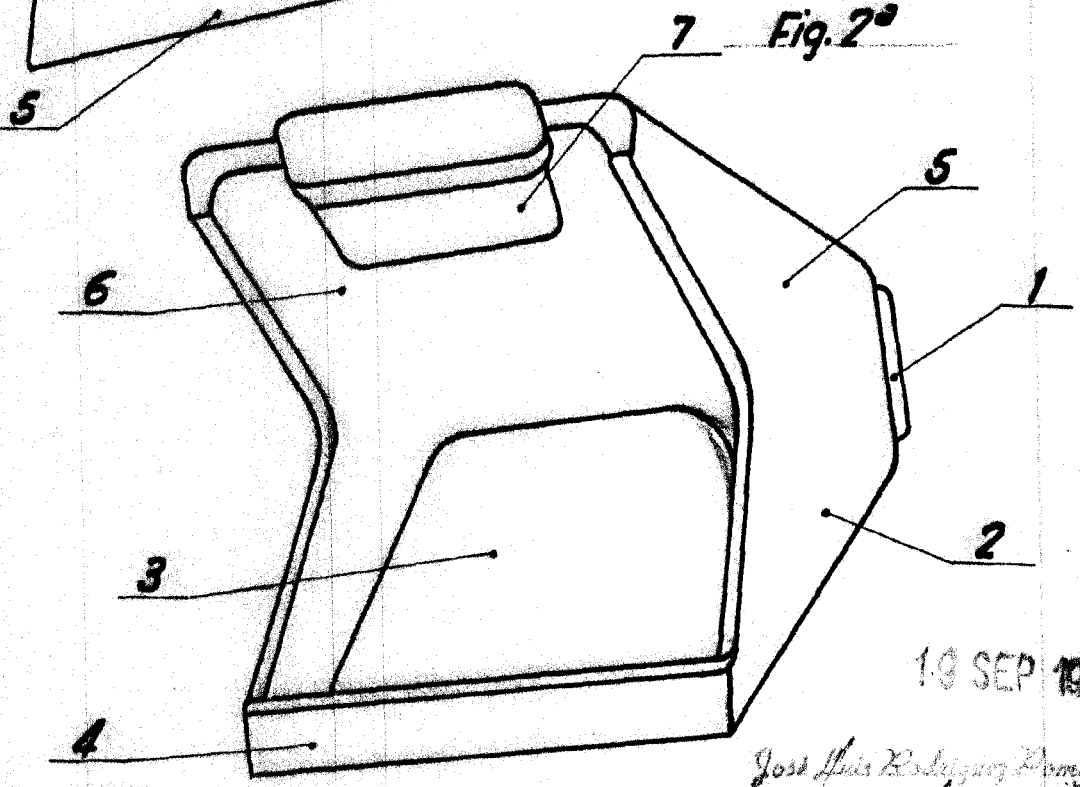

Fig. 2°



Escala variable,

19 SEP 1961

José Luis Rodríguez Domatta

[Handwritten signature]