

PATENTE
DE
MODELO DE UTILIDAD
por 20 años

a favor de Don Carlos SCIANNA LIBBIO
de nacionalidad española

residente en Barcelona, calle Hurtado, 15-17

por:

"ENVASE HERMÉTICO DE UN SOLO USO PARA BEBIDAS RE-
FRESCANTES Y SORBETES"

MEMORIA DESCRIPTIVA

La presente Patente de Modelo de Utilidad se refiere a un envase hermético de un solo uso para bebidas refrescantes y sorbetes, de prácticos y ventajosos resultados.

El envase en cuestión está constituido esencialmente por
5. un recipiente a una de cuyas bases se halla adherida una tapa laminar de material semirrígido que presenta un ahuecamiento central troncoconico dirigido hacia el interior del envase, pudiendo desgarrarse el fondo de dicho ahuecamiento mediante la introducción forzada de un tubo de succión de material rígido,
10. que cuenta para tal desgarró con una extremidad en bisel.

El envase objeto de esta Patente de Modelo de Utilidad, utilizable una sola vez, es de un material de reducido coste, de preferencia un plástico apropiado, su forma es normalmente oblonga y sus dimensiones adecuadas al contenido de un servicio corriente del refresco o líquido similar a consumir.

La referida tapa es apta para la inscripción de marcas y otros motivos publicitarios oportunos.

Para la mejor comprensión de la presente Memoria descriptiva, se acompaña una hoja de dibujos, en los que se representa, tan sólo a título de ejemplo, un caso práctico de realización del objeto de la invención.

En dichos dibujos, la Fig. 1 muestra el envase con su tubo abridor y de succión; la Fig. 2 es un detalle de la tapa en sección transversal, en la que se aprecia la misma antes de su desgarrado; la Fig. 3 es una vista similar que la muestra desgarrada por el tubo de succión.

Esta realización comporta un recipiente (1) de un material preferiblemente plástico de reducido coste para contención de la correspondiente bebida, a cuyo recipiente se halla adherida una tapa (2) determinada por una lámina de material semirrígido, que cuenta con un abujamiento troncosónico (3), cuyo fondo (4) puede ser desgarrado por la introducción forzada de un tubo de succión (5), que dispone para tal desgarrado de una extremidad en bisel (6).

El envase (1) es normalmente oblongo y presenta unos relieves (7) en toda su superficie que facilitan su retención manual. Sus dimensiones corresponden al contenido de un servicio corriente del refresco o bebida análoga a consumir.

La tapa (2) es propia para la inscripción de marcas y motivos publicitarios convenientes (8).

Serán independientes del objeto de la invención los materiales, formas y dimensiones del envase descrito, siempre que las variaciones que se introduzcan no afecten a su esencialidad.

H O T A

6.

REIVINDICACIONES

Se reivindica como objeto de la presente Patente de Modelo de Utilidad:

- 1.^o.- Envase hermético de un solo uso para bebidas refrescantes y sorbetes, que se caracteriza esencialmente por estar constituido por un recipiente laminar de material, forma y dimensiones adecuadas y provisto en su superficie de unos relieves para mejor retención manual del mismo, al que se halla adherida en una de sus bases una tapa determinada asimismo por una lámina que presenta en un punto oportuno un ahuecamiento preferiblemente troncocónico dirigido hacia el interior del envase, estando previsto el fondo de dicho ahuecamiento para ser desgarrado por la penetración forzada de un tubo de succión que cuenta, para ello, con una extremidad en bisel y que se destina a consumir el contenido, reservándose auxiliarmente la zona libre de la tapa para la inscripción de marcas y motivos publicitarios convenientes.
- 10.
- 15.
- 20.

2.^o.- ENVASE HERMETICO DE UN SOLO USO PARA BEBIDAS REFRESCANTES Y SORBETES.

Sean cuales fueren las circunstancias que concurren con la esencialidad propia de la misma.

Consta la presente Memoria descriptiva de tres páginas foliadas y mecanografiadas por una sola cara y va acompañada de una hoja de dibujos aclarativos.

Madrid, Septiembre de 1961

P. A.
[Signature]

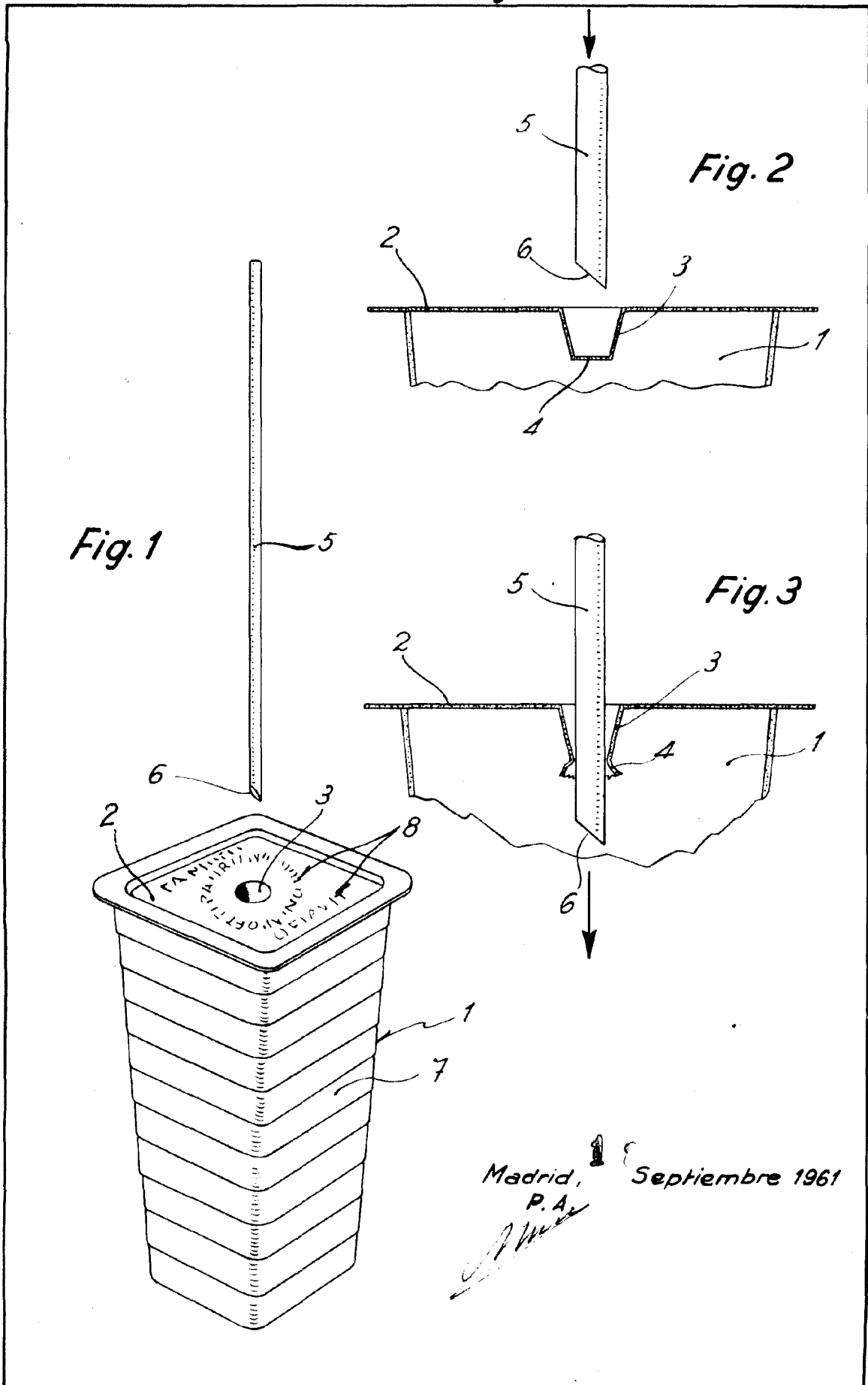

Madrid, P.A. Septiembre 1961

[Handwritten signature]