



88949

88949

MEMORIA DESCRIPTIVA

que se acompaña a

la solicitud de un

MODELO DE UTILIDAD, por veinte años en ESPAÑA, a favor de
DON JOSE PEIRO LORENTE, de nacionalidad española, con re-
sidencia en VALENCIA, Plaza de Patraix, núm. 23 .

por

"NUEVA TABLA DE PLANCHAR PLEGABLE"

O-O-O-O-O
-O-O-O-



1931

88949

5 La invención a que se refiere la presente Memoria constituye una novedad industrial, con características y ventajas que la hacen merecedora del privilegio de explotación exclusiva que por ella se solicita, de acuerdo con las prescripciones del Estatuto vigente sobre Propiedad Industrial, de fecha 26 de Julio de 1.929, texto refundido publicado el 30 de Abril de 1.930.

10 El nuevo modelo de tabla de planchar, es de las llamadas plegables, constituidas en general, por una tabla de planchar, y unas patas o soportes, que se pliegan sobre dicha tabla.

La principal característica del nuevo modelo de tabla de planchar, que la diferencia de las demás del mercado, es el especial sistema de soporte y su plegado.

15 El nuevo modelo está constituido especialmente, por una tabla de planchar en la base de uno de cuyos extremos, van articulados dos largueros paralelos, y por el otro extremo, van unidos a dos piezas convergentes que constituyen uno de los dos pies de las patas. A la mitad aproximadamente de los largueros, llevan anclados por medio de ejes de giro, a cada uno de ellos, una laminilla en forma de brazo de cruz svástica en cuyos extremos van ancladas de forma fija y como prolongación de las mismas en sentido opuesto, dos medios largueros que discurren paralelos a los de la otra laminilla, estando unidos por ambos extremos, por un travesaño, que constituye respectivamente, el otro pie de las patas, y el otro soporte de la tabla de planchar.

25 Los dibujos que se acompañan como ejemplo de la realización práctica del objeto descrito, representan en la figura 1ª, la tabla de planchar en la posición armada. La

30



14
88949

figura 2ª, muestra la tabla de planchar en posición intermedia de plegado.

En ambas figuras se pueden apreciar claramente las partes integrantes del modelo que son:

- 35
- 1) Tabla de planchar.
 - 2) Soporte de la plancha.
 - 3) Largueros.
 - 4) Medios largueros.
 - 5) Laminillas.
 - 40 6) Ejes de giro.
 - 7) Articulación de los largueros.

La forma de plegar la tabla de planchar, es sencilla, basta con levantar ligeramente la tabla y presionar sobre el soporte no articulado, para que por medio de los ejes de giro, los medios largueros se abatan sobre los largueros, una vez conseguido esto, figura 2ª, se abate el conjunto sobre la tabla, por medio de la articulación de los largueros. Para armarlo, se levantará ligeramente la tabla y bastará tirar del soporte no articulado y automáticamente se armará todo el conjunto.

45

50

Las ventajas que el nuevo modelo tiene sobre los existentes en el mercado son las siguientes:

- 1ª.- Que se reúne una línea sencilla y armónica, unido a una gran solidez de conjunto.
- 55 2ª.- Que la forma de armar y desarmar el dispositivo de soporte, es rápida y sencilla.
- 3ª.- Su plegado es perfecto, por lo tanto el espacio que ocupa es mínimo.
- 4ª.- El poco espacio que ocupa el modelo una vez plegado, da como consecuencia un menor costo en el almace-
- 60

14 SEP 1961



88949

namiento y transporte.

65 Hecha la descripción precedente es necesario añadir que los detalles de realización de la idea expuesta pueden variar, sin que por ello cambie la esencia de la invención, que es lo que se desprende de los párrafos que anteceden y lo que se reivindica en la siguiente

N O T A

En resumen: El Modelo de Utilidad que se solicita, ha de recaer sobre las reivindicaciones siguientes:

70 1ª.- NUEVA TABLA DE PLANCHAR PLEGABLE, caracterizada esencialmente por tener las patas constituidas por dos largueros paralelos, articulados por uno de sus extremos, al extremo de la base de la tabla de planchar donde vá colocado el soporte de la plancha, y por el otro extremo, van
75 unidos a dos piezas convergentes, que constituyen uno de los piés; a la mitad aproximada de los largueros, vá anclada a cada uno de ellos, por medio de un eje de giro, una laminilla en forma de "S", a cuyos extremos van anclados de forma fija y como prolongación de la misma, dos medios
80 largueros que discurren paralelos a los de la otra laminilla, estando unidos por ambos extremos paralelos, por un travesaño, que constituyen respectivamente, el otro pié, y el otro soporte de la tabla de planchar.

85 2ª.- Se reivindica por último, como objeto sobre el que ha de recaer el Modelo de Utilidad que se solicita "NUEVA TABLA DE PLANCHAR PLEGABLE".

90 Todo tal y como queda descrito y reivindicado en la presente Memoria que consta de cuatro hojas escritas a máquina por una sola cara y dibujos que se acompañan.

Madrid, 14 Septiembre de 1.961

ALFONSO UNGRIA



figura 1ª

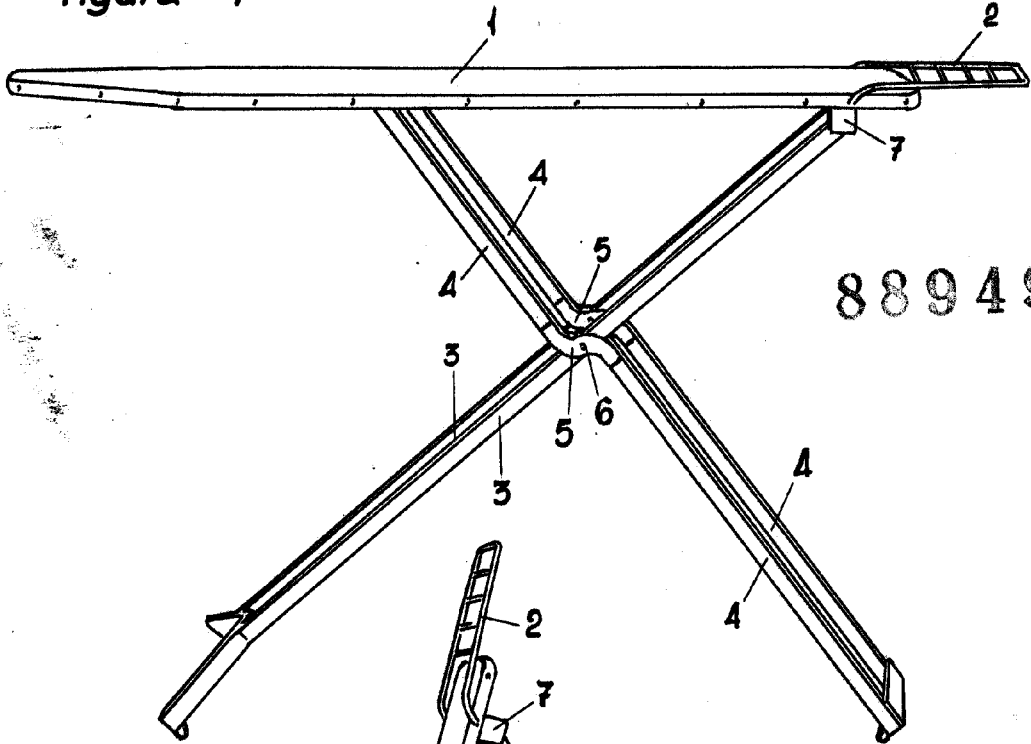

88949

figura 2ª

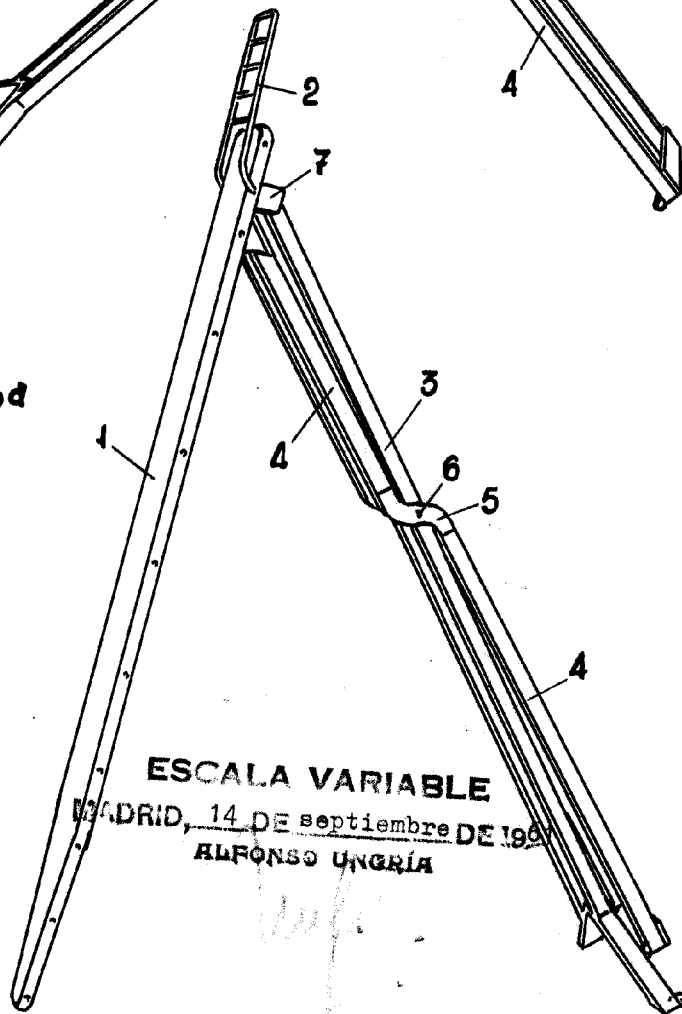

ESCALA VARIABLE
MADRID, 14 DE septiembre DE 1907
ALFONSO UNGRIA