



C.G.

- 1 -

88868

Memoria Descriptiva

para

un Modelo de Utilidad
por veinte años en España

a favor de

1ª) D. Román García García
2ª) D. Sebastián Jarabo López y
3ª) Doña M^a del Pilar Triviño Monrabal
- todos de nacionalidad española -

residente en

1ª y 3ª) Mariano Barbasan ll.
ZARAGOZA
2ª) Inglaterra SO.

por:

» FAROLA PUBLICITARIA »



88008

El presente modelo de utilidad se refiere a una farola publicitaria, destinada a ser colocada en cualquiera de los postes existentes en las ciudades (los de tranvías, trolebuses, etc. etc.) o en otros establecidos exprofe-
so, en puntos interesantes para recibir las farolas que se reivindicam, que así incrementarán la publicidad en las vías públicas con anuncios puestos al paso de los transeuntes, al perfecto alcance de su vista, sobre todo durante la noche.

En la marcha francamente ascendente de la industria española, cuanto tienda a mejorar la publicidad haciendo llegar al conocimiento de la mayoría del público los nuevos artículos o productos que se lanzan al mercado, es sin duda altamente beneficioso para la prosperidad del comercio y progreso de la industria nacionales.

De un modo general, la farola cuyo modelo se registra, está constituida por un prisma recto, cuyas bases son cuadriláteros iguales y los laterales, planos o curvos, iguales dos a dos, corresponden a las puertas de acceso, para la instalación y empleo, y a las partes transparentes (cristal, plástico, etc.) que reciben los anuncios y dejan ver los retulos, marcas, dibujos, etc. que en cada caso interesen, resaltando por la iluminación interior.

Las bases del prisma llevan perforaciones centrales, para recibir el poste, en el cual se acopla la farola, de modo que cada placa o marco portador de un anuncio quede a distinto lado del poste, así como las puertas citadas.



3.-

33338

Farolas establecidas como se indican, trazadas con arte adecuado y colocadas en puntos adecuados para mejorar el alumbrado pueden cumplir el doble cometido de la publicidad y mejora de las ciudades.

5

10

15

Concretaremos las características de las farolas que se reivindican, con referencia a las adjuntas figuras, que corresponden únicamente a una sencilla forma de ejecución, sin carácter alguno limitativo, que se presenta a título de ejemplo de realización con el fin indicado, ya que la forma, tamaño y materiales con que se construyan las farolas serán en cada caso las que se estimen pertinentes para la aplicación de que se trate, sin que tales variaciones, así como las que se hagan en detalles de presentación, afecten a la esencialidad reivindicada, por lo que las que se construyan con cualquiera de esas modificaciones, no serán sino variantes igualmente comprendidas por el presente registro.

20

La fig. 1 ilustra: en A, una vista en alzado frontal de la farola, por el lado de uno de los anuncios; en B, el alzado complementario del anterior, por el lado de una de las puertas; y, en C, la proyección en planta de la farola vista por la parte superior.

25

La fig. 2 muestra la perspectiva esquemática del conjunto de una farola, con sus puertas abiertas.

Con referencia a dichas figuras y a los números que sobre ellas designan las partes y detalles de la farola representada, que interesan a los fines de esta memoria,



4.-

88868

la descripción de la misma es como sigue:

Las bases 6 de la parola tienen las perforaciones correspondientes al paso del poste 1 y comprendidas entre ellas están las partes 2 portadoras de la publicidad; cada una de cuyas partes tiene una bisagra 5 para la correspondiente puerta 3 provista de su cierre 4.

Dichas puertas permiten la colocación y reposición de las bombillas o tubos luminosos.

- - - - -

5.-



88868

N O T A.-

El presente Modelo de Utilidad comprende las siguientes reivindicaciones:

5 1.- Farola publicitaria, caracterizada porque está constituida por un prisma recto hueco, cuyas bases son cuadriláteros y están perforadas en sus centros, para el paso del poste soporte; y de los laterales, dos opuestos son transparentes y dejan ver los anuncios iluminados por el alumbrado interior, y los otros dos móviles, constituidos por
10 puertas abisagradas, con dispositivos de cierre, para el acceso al interior del conjunto.

2.- Farola publicitaria.

Según se describe y reivindica en la presente memoria descriptiva y se ilustra con los dibujos que a la
15 misma se acompañan.

Consta esta memoria de cinco hojas foliadas y escritas a máquina por una sola de sus caras.

Madrid, a 6 SEP. 1961

GUILLERMO ROEB
P. P.

83868

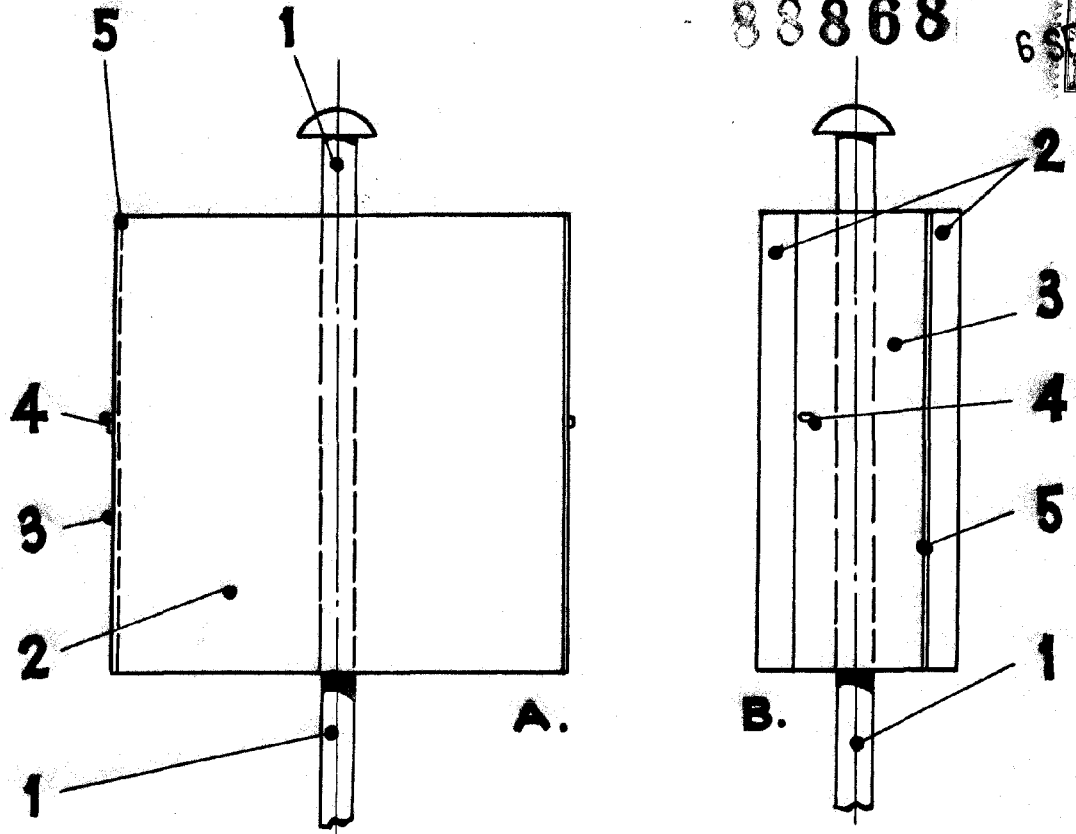

Fig. 1.

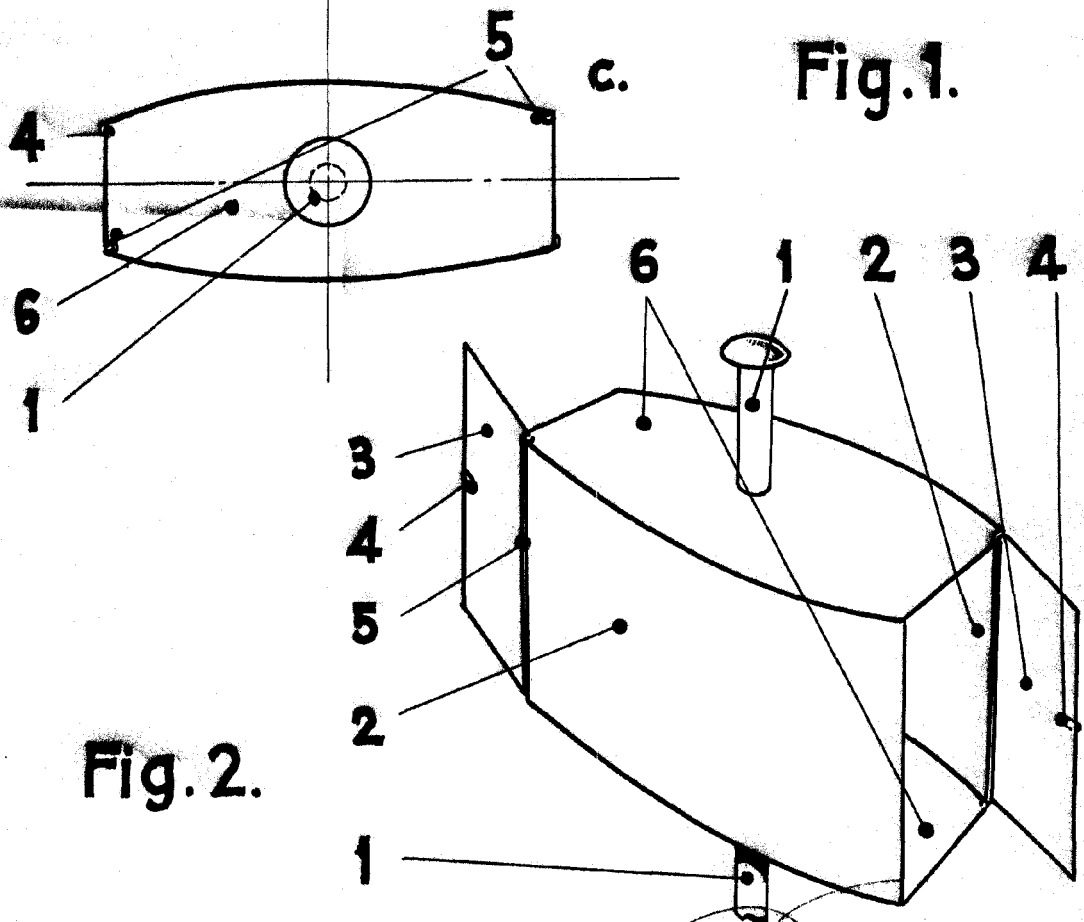

Fig. 2.

ESCALA VARIABLE
GUILLERMO ROEB
P. F.

18522