

88850



1961

M O D E L O
D E
U T I L I D A D

a favor de Don Juan MASSAGUÉ VENDRELL, de nacionalidad española, residente en BARCELONA, Calle Córcega, 452, por "SOPORTE PARA DIAPOSITIVAS".

- . -

MEMORIA DESCRIPTIVA

La presente invención se refiere a un soporte para diapositivas, que a su constitución simple, añade una garantía de protección absoluta.

Las diapositivas son delicadas en extremo, de tal suerte que el más leve roce, el polvo, y aún la acción de la humedad atmosférica, pueden dañarla considerablemente. En vista de ello se ha ideado numerosos soportes para diapositivas, pero los que no resultan complicados, no proporcionan la debida protección.

10. A fin de solventar las deficiencias expuestas

88850



- se ha ideado el soporte objeto de la invención, que está constituido por dos placas transparentes, una de las cuales presenta uno de sus bordes desplazado con respecto del adyacente de la placa opuesta, según el plano del
5. soporte, entre cuyas placas y siguiendo los bordes del mismo, van dispuestas unas tiras de espesor correspondiente al de la diapositiva para su centrado en el interior de dichas placas, las cuales se hallan unidas por un marco que las contornea, dotado de una abertura provista de una solapa de cierre y que coincide con los
10. bordes desplazados de las placas transparentes, por cuya abertura se efectúa la entrada de la diapositiva, presentando la solapa en cuestión un grosor adecuado para acoplarse en el espacio comprendido entre los bordes
15. desplazados de las repetidas placas.

- El marco que une las dos placas transparentes puede estar formado por una lámina flexible dotada de una abertura rectangular correspondiente al tamaño de la diapositiva y que constituye la ventana del soporte
20. de los bordes de cuya lámina sobresalen sendas pestañas que se abaten sobre el lado opuesto al de la ventana, a excepción de uno de ellos que constituye la solapa.

- Dichas pestañas y solapa siguen el perímetro de la ventana del soporte una vez colocadas en posición
25. de uso.

Para la mejor comprensión de cuanto queda descrito en la presente memoria descriptiva, se acompañan unos dibujos en los que, tan sólo a título de ejemplo,

88850

29



se representa un caso práctico de realización del objeto de la invención.

5. En dichos dibujos, la figura 1 es una vista en perspectiva del despiece del soporte; las figuras 2, 3 y 4 muestran en perspectiva diversas fases del montaje del soporte y la figura 5 es una vista, asimismo en perspectiva del soporte ya montado.

10. El soporte descrito consta en el aludido dibujo de una lámina rectangular flexible -1- de cartulina, plástico o similar, dotada de una ventana rectangular -2- que corresponde a las dimensiones de la diapositiva -3-. De los bordes de esta lámina parten sendas pestañas abatibles -4-, una de las cuales, -4a-, constituye una solapa de cierre, según se verá más adelante.

15. Sobre la lámina -1-, y debidamente retenidas por las pestañas -4-, están dispuestas dos placas transparentes -5- y -6-, una de las cuales es de contorno igual al de la lámina mientras que la otra presenta uno de sus bordes desplazado respecto al adyacente de la opuesta, coincidiendo este desplazamiento con el borde de la lámina -1-, que está provisto de la solapa -4a-, la cual presenta un regreuso -7- de dimensiones idénticas al espacio que separa a los dos bordes desplazados de las placas -5- y -6-, a fin de llenarlo. Entre

20. las dos placas -5- y -6- está situada una pieza laminar en U -8- cuya abertura está enfrentada a la solapa -4a-, y que mantiene ligeramente separadas a ambas

25.



88850

placas a fin de permitir la entrada de la diapositiva -3-, a la par que centrar su colocación respecto a la ventana -2-. El desplazamiento de uno de los bordes de las placas -5- y -6-, es muy útil por cuanto permite

5. colocar fácilmente a la diapositiva (figura 4).

Las pestañas -4- así como la solapa -4a- una vez cerrada, siguen el contorno de la ventana -3-.

El soporte se expende en el mercado totalmente montado a excepción de la solapa -4a- que aparece

10. abierta con el fin de que puede colocarse fácilmente la diapositiva entre las placas transparentes, cerrándose la solapa mediante un adhesivo adecuado, que puede hallarse incorporado a la misma. De esta forma el propio usuario puede colocar sus diapositivas en los soportes,

15. las cuales quedarán protegidas por las placas transparentes -5- y -6-, que a su vez están totalmente cerradas al polvo y al aire impidiendo el deterioro de la diapositiva.

Es evidente que el montaje del soporte descrito es sencillo y su coste reducido sin que por ello pierda

20. eficacia su finalidad protectora.

Serán independientes del objeto de la invención los materiales empleados en la construcción de los distintos elementos que la integran, formas y dimensiones de

25. los mismos y cuantos detalles accesorios puedan presentarse, siempre y cuando no afecten a su esencialidad.

8885029



N O T A

Se reivindica como objeto del presente modelo de utilidad:

1. Soporte para diapositivas, que está constituido esencialmente por dos placas transparentes uno de cuyos bordes adyacentes respectivos se halla desplazado según plano del soporte, para facilitar la colocación de la diapositiva entre las placas, quedando interpuestas entre ambas y en las proximidades de sus bordes, a excepción de los desplazados, unos topes de pequeña altura que los mantiene ligeramente separados y centran a la diapositiva, cuyas placas están unidas por un marco dotado de una abertura provista de solapa abatible en el lado enfrentado a aquellos bordes desplazados y presenta una zona de grosor adecuado para acoplarse en el espacio comprendido entre aquellos.
2. Soporte para diapositivas, según la reivindicación anterior, caracterizado por el hecho de que el marco que fija a las placas transparentes está formado por una lámina flexible, unida a la cara externa de una de ellas dotada de una abertura correspondiente a las dimensiones de la diapositiva, y que constituye la ventana del soporte, de los bordes de cuya lámina sobresalen sendas pestañas que se abaten sobre la cara externa de la otra placa, una de cuyas pestañas queda abierta y constituye la solapa que cierra la abertura de entrada de la diapositiva una vez colocada ésta.

29 AGO



88850

3. Soporte para diapositivas, según las reivindicaciones 1 y 2, caracterizado por el hecho de que las pestañas y solapa de la lámina flexible siguen el contorno de la ventana una vez abatidas en su posición de uso.

5.

4. Soporte para diapositivas.

La presente memoria consta de seis hojas foliadas, escritas a máquina por una sola cara.

Barcelona, a 29 de agosto de 1961

Juan MASSAGUÉ VENDRELL

p.a.

J. JUAN MASSAGUÉ VENDRELL

Das hojas
koja n.º 1

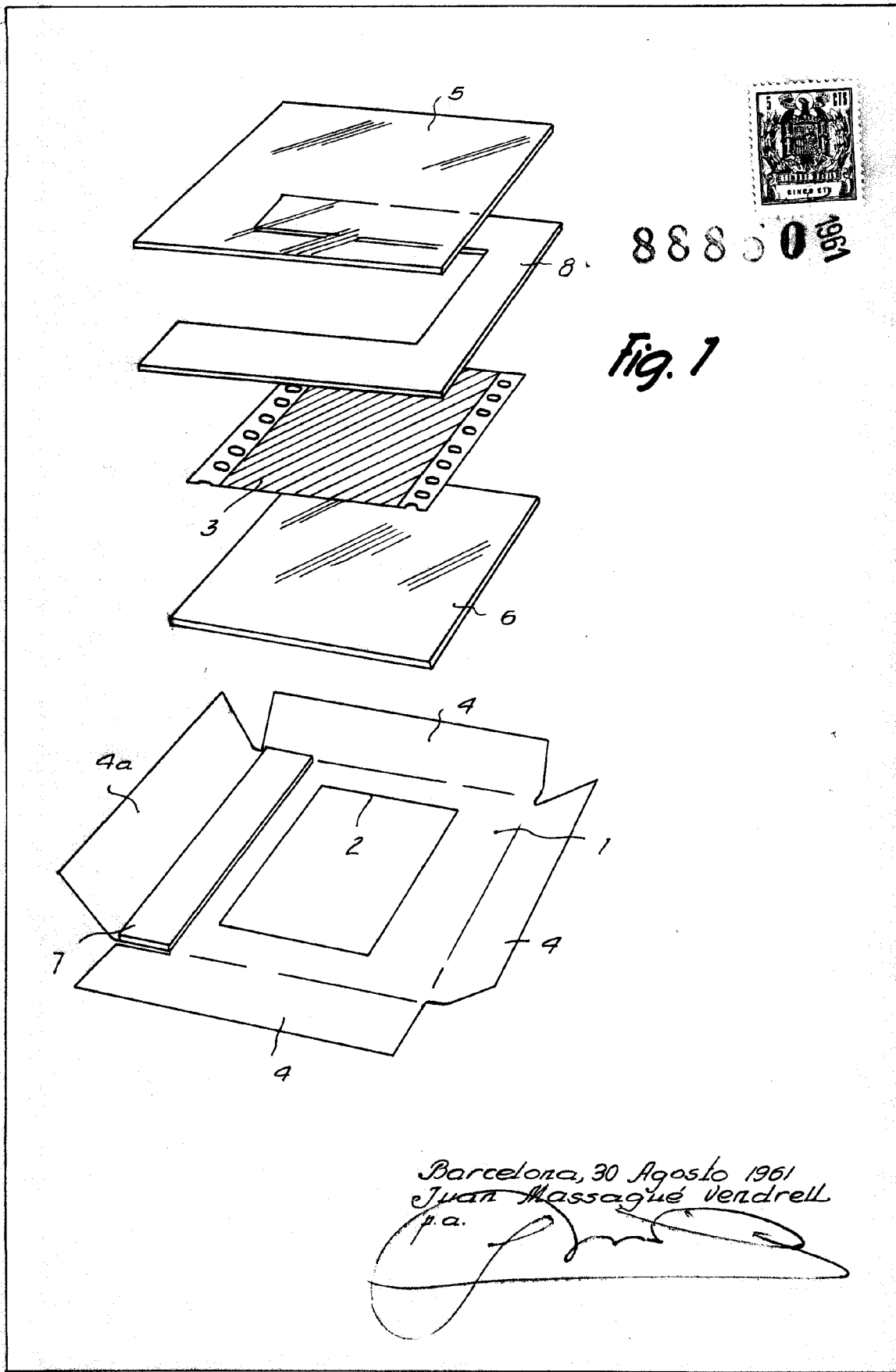

J. JUAN MASAGUE VENDRELL

Das hojas
koja n.º 2

88850

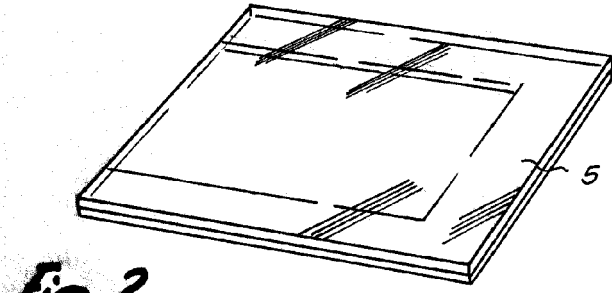

Fig. 2

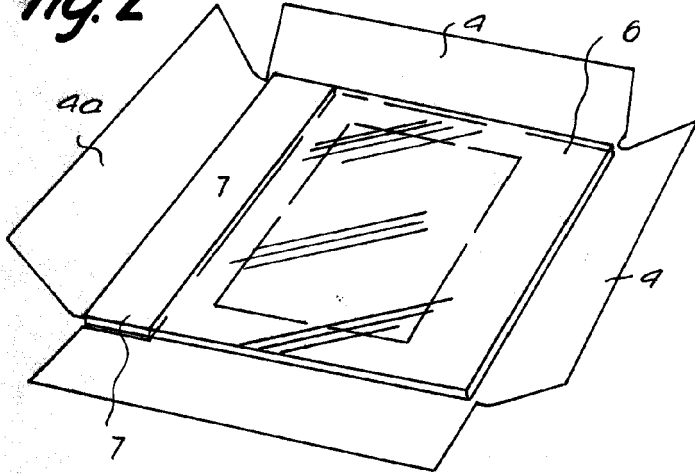

Fig. 3

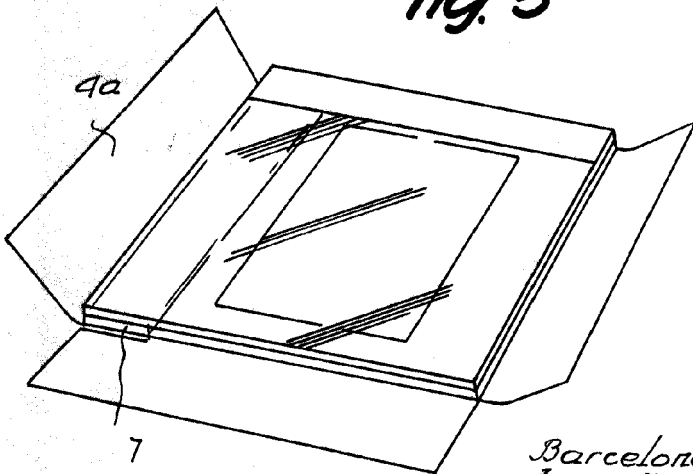

Fig. 4

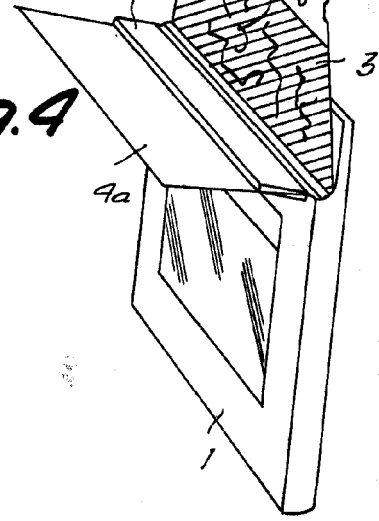
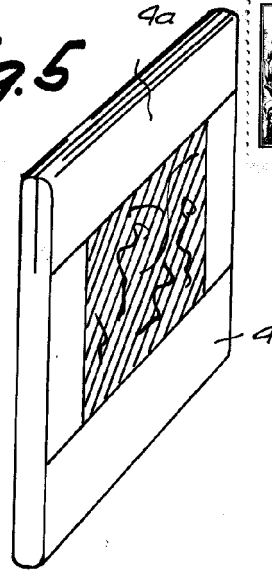

Fig. 5



1961

Barcelona, 30 Agosto 1961
Juan Masague Vendrell
p.a.

8358