



88825

88825

MEMORIA DESCRIPTIVA  
que se acompaña a la  
solicitud de un  
MODELO DE UTILIDAD, por veinte años en ESPAÑA, a favor de  
D. ENRIQUE GARCIA SAFONT, de nacionalidad española, con re-  
sidencia en SAN MATEO (Castellón de la Plana), Escuela Na-  
cional,

por

" UNA NUEVA TAPADERA DE TINTEO ESCOLAR ".

.....  
=.....=

AG.



88825<sup>2</sup>

5 La Invención a que se refiere la presente Memoria constituye una novedad industrial, con características y ventajas que la hacen merecedora del privilegio de explotación exclusiva que por ella se solicita, de acuerdo con las prescripciones del Estatuto vigente sobre Propiedad Industrial, de fecha 26 de Julio de 1929, texto refundido publicado el 30 de Abril de 1930.

10 Tal como se indica en el enunciado, el objeto que se describirá en esta Memoria, es una nueva tapadera de tintero escolar, y tiene como finalidad principal evitar que vuelque el tintero y se derrame la tinta sobre la mesa o pupitre. Otro objeto primordial que se persigue es evitar el evaporamiento de la propia tinta que supone en realidad el mayor consumo de ella.

15 La nueva tapadera consta de dos partes; una de ellas es la tapadera propiamente dicha constituido por un cuerpo plano, de configuración perimétrica convencional que cubre por entero la boca y bordes del tintero sobre los que puede deslizarse. La citada tapadera tiene una extensión radial y a través de ellas pasa un tornillo o elemento de sujeción similar, que tiene su cabeza de suficiente anchura para determinar una presión en el cierre que puede calcularse por la mayor o menor penetración del elemento de sujeción.

25 Los dibujos que se acompañan, como ejemplo práctico de realización de la idea expuesta, nos permiten apreciar gráficamente el modo en que se monta la tapadera en la mesa y su funcionamiento.

30 La figura 1<sup>a</sup> de dichos dibujos, corresponde a una sección convencional de una mesa, sobre la que se encuentra acoplado el tintero -1-. En borde de éste -2-, queda cubier-



98825

35

to por la tapadera -3-, sujeta por un punto periférico a través de un elemento de sujeción -5- con cabeza ancha -4- destinada a ejercer cierta presión sobre la tapadera y que ajuste herméticamente sobre los bordes del tintero. El elemento de sujeción puede ser clavado o atornillado a la mesa -6-. Con la referencia -7- se señala una pequeña uñeta de que puede estar dotada la tapa para facilitar su apertura y cierre, mientras que la -8- corresponde a la extensión radial que es atravesada por el elemento de sujeción.

40

La figura 2ª, corresponde a la planta superior del conjunto, mostrandose el contorno de la tapa y extensión radial, así como de la uñeta.

45

Para hacer funcionar la nueva tapadera, basta con hacerla deslizar a derecha o izquierda alrededor del elemento de sujeción, dejando a descubierto o cubriendola la boca del tintero.

50

Las ventajas que supone esta nueva tapadera están relacionadas directamente con la higiene de las mesas, que no se manchan, puesto que se impide el vuelco del tintero, ya que en todo momento, aún cuando la tapa esté desplazada para dejar al descubierto la boca del tintero, la extensión radial cubre parcialmente su borde. En otros aspectos la tinta está sometida a menor evaporación por lo que es más duradera.

55

Con ello se consigue el ahorro de tinta y de limpieza.

60

Hedha la descripción precedente es necesario añadir, que los detalles de realización de la idea expuesta pueden variar, sin que por ello cambie la esencia de la invención, que es la que se desprende de los párrafos que antecede-



den y lo que se reivindica en la siguiente

N O T A

En resumen: El Modelo de Utilidad que se solicita, ha de recaer sobre las reivindicaciones siguientes:

65

1ª.- UNA NUEVA TAPADERA DE TINTERO ESCOLAR, caracterizada esencialmente por el hecho de estar constituida por un cuerpo plano, de dimensiones suficientes para cubrir con exceso el perímetro del tintero, estando dotada de una extensión radial, atravesada por un elemento de sujeción dotado de una cabeza ensanchada destinada a regular el movimiento de giro de la tapa y a mantenerla ajustada sobre la boca del tintero.

70

75

2ª.- UNA NUEVA TAPADERA DE TINTERO ESCOLAR, caracterizada esencialmente por el hecho de que la extensión radial tiene un perímetro suficiente para que en posición abierta de la tapa, retenga el borde del tintero impidiendo su vuelco.

80

3ª.- Se reivindica por último, como objeto sobre el que ha de recaer el Modelo de Utilidad que se solicita " UNA NUEVA TAPA DE TINTERO ESCOLAR ".

Todo tal y como queda descrito y reivindicado en la presente memoria que consta de cuatro hojas escritas a máquina por una sola cara y dibujos que se acompañan.

85

Madrid, 2 de Septiembre 1961

ALFONSO UNGRIA

A handwritten signature in dark ink, appearing to read "Alfonso Ungria", is written over the typed name. The signature is stylized and includes a horizontal line underneath.



88825

figura 1ª



figura 2ª



ESCALA VARIABLE

MADRID, 2. DE Septiembre DE 1961

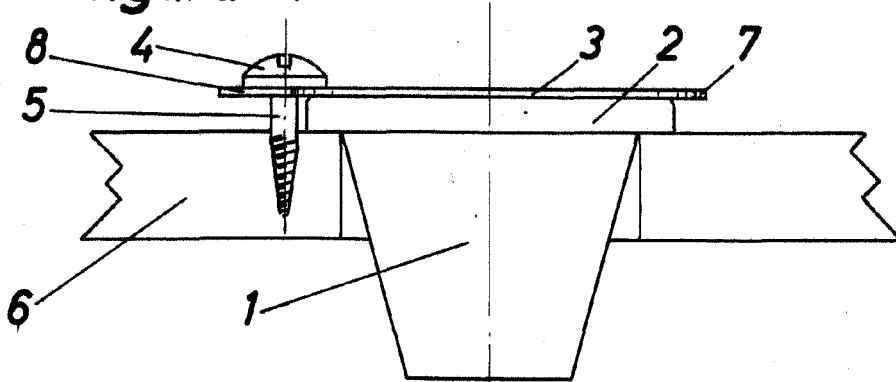
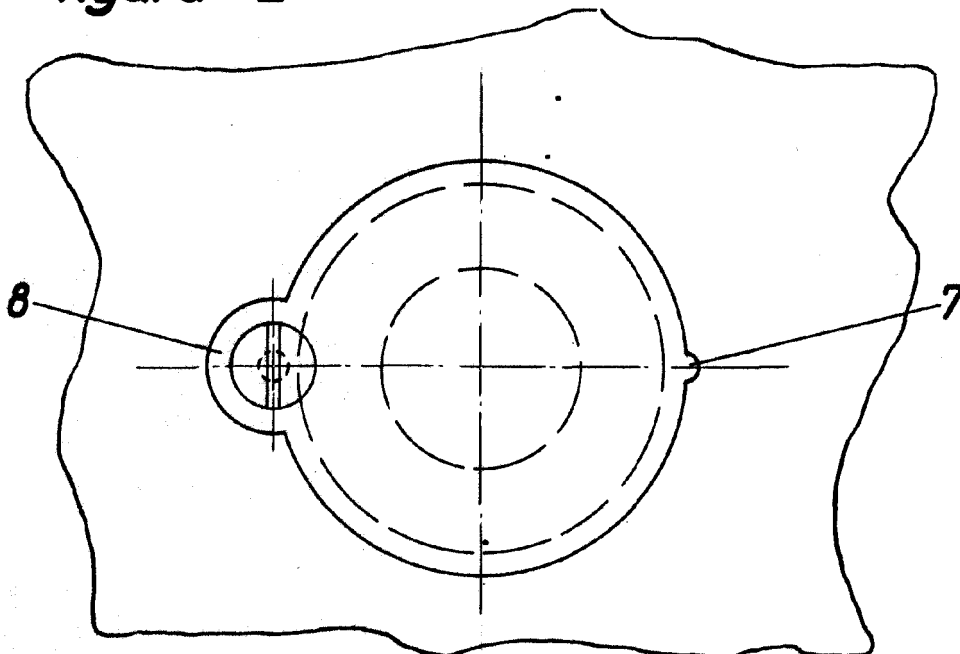
ALFONSO UNGRIA

PP *[Handwritten signature]*