

28



88775

P A T E N T E D E M O D E L O D E U T I L I D A D

por VEINTE AÑOS

a favor de Don Sixto-Alfredo CAS-
TELLORT Mayors, de nacionalidad española,
domiciliado en Barcelona, calle Mallorca, número 198,
p o r :

"UNA CARTERA PORTADOCUMENTOS".

M E M O R I A D E S C R I P T I V A

1 El presente Modelo de Utilidad tiene por objeto un
nuevo tipo de cartera portadocumentos, de construcción ab-
solutamente sencilla y económica, que permite clasificar
en forma fácil y racional los diversos documentos, facili-
5 tando al propio tiempo la extracción aislada del documento
o documentos que en cada caso pueda interesar.

La estructura y principales características y venta-
jas de la cartera en cuestión, serán más fácilmente compren-
sibles a la vista de los dibujos adjuntos, en los que se ha



representado un ejemplo concreto de realización práctica de la misma. En lo sucesivo, la explicación se referirá, pues, a estos dibujos, bien entendido que los mismos se dan tan sólo a título ilustrativo y aclaratorio, sin que en ningún caso quepa conferirles el menor carácter limitativo.

En estos dibujos, las figuras 1 y 2 corresponden, respectivamente, a una vista frontal de la cartera, en posición de transporte, y a una vista en perspectiva de la misma, con sus diversos compartimentos o bolsas interiores parcialmente extraídos en distintas medidas.

Refiriéndonos, pues, a estos dibujos:

La cartera en cuestión se constituye a base de una bolsa plana, 1, preferentemente de planta rectangular, y constituida a base de dos láminas encarables de material semirrígido -como cartón, plástico, piel, etc.,- solidarizadas entre sí -por cosido, soldadura u otro sistema adecuado cualesquiera- por todos sus bordes coincidentes excepto uno, que constituirá la abertura por la que se introducirán y extraerán los documentos. En los bordes libres correspondientes a esta abertura se situarán sendas escotaduras centrales enfrentadas alargadas 2, preferentemente dotadas de un reborde metálico de protección 3.

Finalmente, en el interior de la bolsa 1 dicha, se alojarán superpuestos, una serie de compartimentos o bolsas 4-4'-4"-4"', preferentemente constituidas a base de dos simples láminas rectangulares iguales de material transparente -tal un material termoplástico adecuado-, cosidas o soldadas únicamente por sus bordes longitudinales, presentando sendas aberturas en sus extremidades. Las dimensiones de estas bolsas se calculan de manera que puedan ser introducidas en forma ajustada en el interior de la bolsa principal, pudiendo deslizar libremente con respecto a la misma, y quedando con sus bordes



80775

23

libres aproximadamente enrasados con el lado mayor de las es-
 cotaduras 3. Por último, a una de las láminas constitutivas
 de cada uno de los compartimentos 4, y de manera que sobresal-
 ga del borde libre del mismo, se halla solidarizada -por e-
 5 jemplo, por soldadura- una orejeta 5-5'-5"-5"', en la que
 se dispondrá un signo distintivo cualesquiera -tal un número
 o un determinado color- que permita determinar con toda faci-
 lidad y en cualquier momento, el compartimento a que corres-
 ponde. Las distintas orejetas 5-5'-5"-5"' se disponen de ma-
 10 nera que asomen todas por las escotaduras 3, quedando escalo-
 nadas, sin que ninguna de ellas pueda impedir ni dificultar
 la visión por cualquier lado de ninguna de las restantes.

Los distintos documentos podrán, pues, ser clasificados
 y almacenados en los compartimentos 4-4'-4"-4"' pudiendo en
 15 cada momento extraerse total o parcialmente, con toda facili-
 dad, aquél de éstos en que se aloje el documento concreto que
 interese, sin mas que tirar de la orejeta 5-5'-5"-5"' corres-
 pondiente.

Resta ya únicamente hacer constar que, como se comprende
 20 y es lógico, en la realización práctica de la nueva cartera
 que ha quedado descrita, cabrá introducir todas aquellas adi-
 ciones y modificaciones de detalle que no afecten a lo que
 constituye la esencialidad del registro que se solicita.

N O T A

25 SE REIVINDICA:

1 - Una cartera portadocumentos, caracterizada por com-
 prender una bolsa plana, de planta rectangular, abierta por
 uno de sus lados, y presentando en los bordes correspondien-
 tes al mismo sendas escotaduras centrales iguales enfrenta-
 30 das; en el interior de cuya bolsa se alojan superpuestas, en
 forma ajustada, una serie de bolsas planas análogas, abiertas
 por lo menos por uno de sus lados, y con los bordes correspon-



82775

dientes a esta abertura aproximadamente enrasados con los bordes mayores de las escotaduras dichas, presentando estas bolsas unas orejetas distintivas que sobresalen por las respectivas escotaduras, quedando convenientemente escalonadas.

5 2 - Una cartera portadocumentos.

Consta la presente Memoria Descriptiva de cuatro hojas mecanografiadas, escritas por una sola cara, numeradas del 1 al 4 y con sus líneas numeradas, a su vez, de cinco en cinco y de dibujos, anexos.

Barcelona, 23 agosto 1961.
P.A.

A handwritten signature in black ink is located below the typed text. The signature is stylized and appears to be a single name.

R

FIG. 1

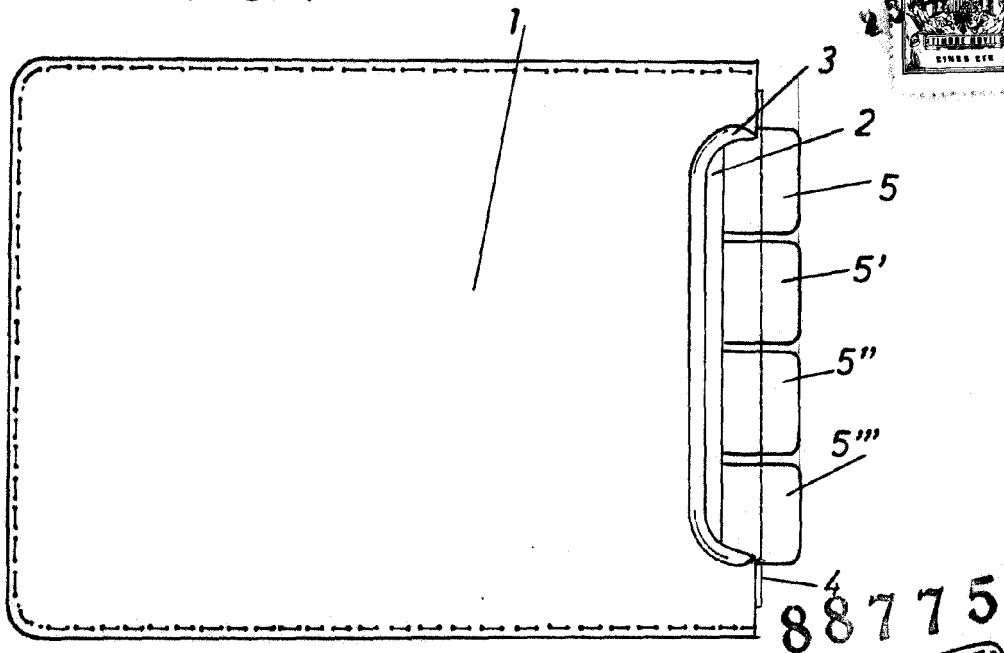
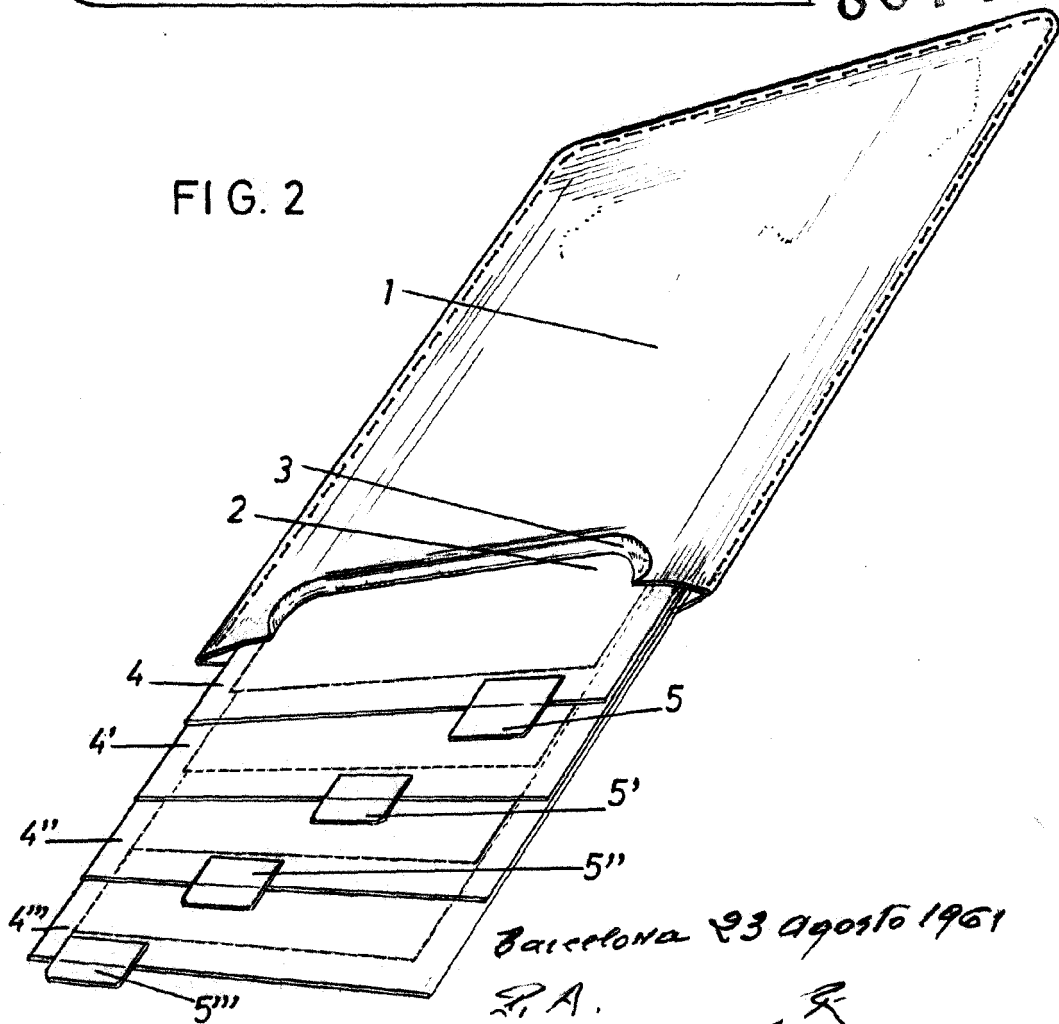

FIG. 2



Barcelona 23 Agosto 1961

S. A. 

ESCALA VARIABLE.