



88743

88743

MODELO DE UTILIDAD

por VEINTE años

en España, a favor de Doña María ARNEDO PALACIOS,
de nacionalidad española, residente en Zaragoza
calle Coso nº 46; cuyo modelo se refiere a:

"SUPLEMENTO PROTECTOR PARA ZAPATOS DE SEÑORA "

-.-.-.-.-

MEMORIA DESCRIPTIVA

El presente modelo se refiere conforme su
enunciado indica a un suplemento protector para
zapatos de señora, que se adapta en el extremo li
bre del tacón, protegiéndolo y proporcionando un
apoyo, sensiblemente amortiguado; teniendo en
cuenta que en la actualidad dichos tacones están
construidos de aluminio fundido.

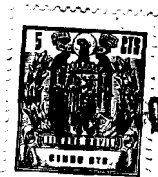

1961

88743

5.-

El modelo que en esta memoria se preconiza debido a su especial diseño y organización, puede construirse en operación de moldeo, preferentemente a partir de materiales plástico, lo que asegura la posibilidad de producirlo en gran escala, dentro de una manufactura barata.

10.-

La tapa del tacon del zapato para señora, con el uso se deteriora, siendo necesario reemplazarla por otra; resultando esta operación costosa en comparación con el costo del protector de dichas tapas que en esta memoria se preconiza.

15.-

El objeto principal del modelo, es el de proporcionar una envólvente elástica, de fácil adaptación sobre el tacon de zapatos para señoras, evitándose mediante la adaptación de dicha envólvente protectora el desgaste de la referida tapa.

20.-

Esta envólvente está constituida por un cuerpo hueco que se ajusta al extremo del tacon, su forma de forma análoga a la del tacon, disminuye progresivamente de diámetro, alcanzando su máximo estrechamiento en el borde o embocadura, lo que asegura su correcta adaptación al tacon sobre el que ejerce una presión perimétrica. Esta unión se puede consolidar mediante la aplicación de adhesivos adecuados.

25.-

La base del protector, es considerablemente más gruesa que el resto del cuerpo y por su plano



inferior cuenta con ciertas irregularidades para asegurar su adherencia sobre el suelo.

- 5.- Cuando se comprenda mejor la índole de las mejoras, otros objetos y ventajas de este modelo se pondrán de manifiesto, consistiendo el modelo sustancialmente en un suplemento protector para zapatos de señora y en la correlación de las partes que se describen de una manera completa en el presente modelo y se ilustran en los dibujos que se acompañan, en los que se emplean marcas de referencia semejantes, para indicar partes que se corresponden en las distintas vistas y que después y finalmente se señalan y definen de una manera específica en las reivindicaciones anexas.
- 10.-
- 15.-

Esta exposición sirve de base para dar un ejemplo de la idea de este modelo, sugiere un conjunto práctico del mismo, pero el modelo no queda limitado a los detalles exáctos de esta exposición, por lo tanto ésta debe verse desde un punto de vista ilustrativo más bien que desde un punto de vista restrictivo.

- 20.-
- 25.- La descripción detallada que se dá a continuación dá una idea más clara del modelo al ser considerado en unión de los dibujos que se acompañan y que muestran por vía de ejemplo, los conjuntos preferidos de la idea del mismo.



88743

En los dibujos:

La figura 1^{a.}, representa en perspectiva la envolvente flexible que en esta descripción se preconiza.

5.-

La figura 2^{a.}, es una vista en planta de dicho suplemento protector del tacón de zapatos para señoras.

10.-

La figura 3^{a.}, corresponde al alzado de la figura anterior, seccionada convenientemente, para una mejor apreciación del recinto en el que se aloja el extremo del tacón.

La figura 4^{a.}, representa el suplemento protector mediante su vista en perfil.

15.-

La figura 5^{a.}, corresponde a la vista en planta de la pieza que se preconiza, girada 180° para la apreciación del estriado que tiene producida su base.

20.-

Comentando estos dibujos se hace la aclaración de que con el número -1- se indica el cuerpo general del suplemento protector, el cual presenta en su parte inferior, una extensión -2- que lo contornea totalmente.

25.-

De dicho reborde -2- se proyecta concéntricamente en sentido descendente, una extensión -3- de menor sección, la cual presenta su plano inferior -4- totalmente estriado, con el fin de evitar el deslizamiento del usuario sobre el piso.

La adaptación del protector sobre el tacón se efectúa alojando el extremo del tacón, sobre el



recinto -5-, dispuesto a tal fin en dicho protector.

5.- Describa convenientemente la naturaleza del actual modelo, como asimismo la forma de poderlo llevar a la práctica para convertirlo en una realidad industrializable, se hace constar a los efectos oportunos que en el mismo serán susceptibles de introducir todas aquellas modificaciones de detalle que las circunstancias y la práctica pudieran aconsejar, siempre y cuando que con las variantes que se introduzcan no se cambie, altere o modifique la esencialidad del objeto descrito.

10.-

NOTA

15.- Se declaran como de novedad y propiedad para todo el territorio español, el contenido de las siguientes:

REIVINDICACIONES

20.- 1ª).- Suplemento protector para zapatos de señora, que está constituido por un cuerpo hueco moldeado, que cuenta con una base de apoyo; una oquedad de encaje organizada sobre dicha base en la que es recibido el tacón y una extensión que circunda dicha base para aumentar la resistencia mecánica del conjunto.

25.- 2ª).- Suplemento protector para zapatos de señora, caracterizado porque la base inferior del cuerpo protector, a que se refiere la nota pre-



88743

cedente, tiene producida una pluralidad de nervaduras y/o depresiones, otorgando propiedades antideslizantes al protector.

5.- 3ª).- "SUPLEMENTO PROTECTOR PARA ZAPATOS DE SEÑORA".

Todo ello conforme se describe y reivindica en la memoria que antecede que consta de SEIS hojas escritas a máquina por una solade sus caras y dibujos que la ilustran.

Madrid 26 de Agosto de 1.961

FIRMA: E. González Vacas

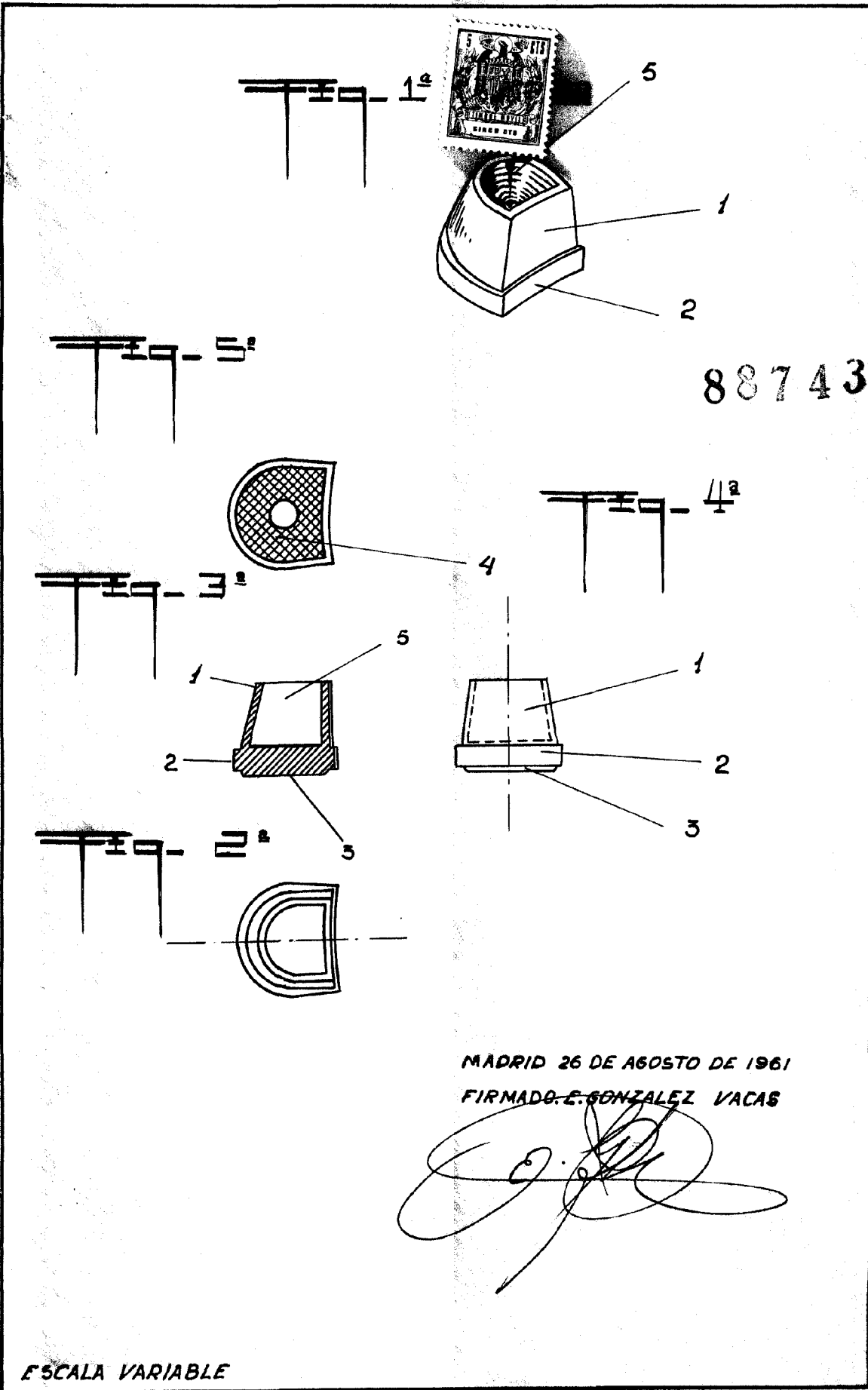

MADRID 26 DE AGOSTO DE 1961

FIRMADO: E. GONZALEZ VACAS

ESCALA VARIABLE