



88725

88725

MEMORIA DESCRIPTIVA
DE UNA PATENTE DE MODELO DE UTILIDAD POR VEINTE AÑOS EN ESPAÑA
A FAVOR DE DON JUAN VIGIL-ESCALERA CANOSA, DE NACIONALIDAD ES-
PAÑOLA, RESIDENTE EN POLA DE SIERO (OVIEDO).

s o b r e:

NUEVO PISO DE MADERA PARA LA CONSTRUCCION.



88725

Con la presente solicitud se trata de proteger un nuevo piso de madera para la construcción, con el cual se consiguen grandes ventajas, ventajas éstas que se irán desprendiendo a lo largo de la presente descripción.

5.- El piso objeto de la invención mejora los que actualmente se conocen en el mercado por su facilidad de colocación y garantía de sujeción al firme mediante las cargas usuales de cemento o mediante colas apropiadas.

10.- En cuanto a tamaños las tablas que constituyen el piso podrán variar, pero nunca de forma, ya que de ella depende el ensamblaje de las mismas para dar lugar a formar el piso que nos ocupa.

15.- Para mejor comprensión de la descripción que sigue, se adjuntan dibujos a los cuales se hará constante referencia a lo largo de la misma, siempre a título de ejemplo no limitativo.

Las Figuras 1ª y 2ª., son dos detalles en perspectiva de dos de las tablas o tarimas que entran en juego para formar el piso que nos ocupa, y

20.- La Figura 3ª., es un detalle en perspectiva de un fragmento de piso formado con tres de las tarimas que entran en juego para la composición del mismo.

25.- Consiste la presente invención en un nuevo piso de madera para la construcción, caracterizado porque el mismo está constituido a base de una pluralidad de tarimas de las cuales la marcada con (1) es destinada para un lateral, presentando su lateral exterior (2) plano, todo lo contrario que el otro (3) que denota un saliente o pestanía (4) destinado para machihembrar con la siguiente interior (5) la cual presenta en un lateral un entrante (6) donde se encaja la pestanía citada (4), y en el otro lateral una pestanía (7) que encaja en una tercera tarima (8) que igualmente presenta un entrante (9) para el encaja-

30.-



88725

miento de la expresada pestaña (7), denotándose el lateral opuesto totalmente plano (10) puesto que ésta tarima se destina también para un lateral del piso.

5.- Por último hemos de hacer constar que todas las tarimas que integran el piso en su parte inferior llevan una cola de milano (11) y que al machihembrarse todas originan unos huecos (12) de igual forma en los que se introducirá el cemento (13) o similar quedando el piso así debidamente sujeto y firme.

10.- Si bien la forma de ejecución aquí descrita constituye aplicación preferente de la presente invención, podrá introducirse modificaciones de forma y de detalle sin que por ello se altere la esencialidad de la misma, la cual se reivindica en la siguiente

15.- NOTA

En resumen, la presente solicitud recaerá sobre las siguientes reivindicaciones.

20.- 1a.- Nuevo piso de madera para la construcción, caracterizado porque el mismo está constituido a base de una pluralidad de tarimas de las cuales una de ellas es destinada para un lateral del piso, presentando un lateral exterior plano, todo lo contrario que el otro que denota un saliente apestañado destinado para machihembrar con la siguiente tarima interior, la que denota en un lateral un entrante donde se encaja la expresada pestaña, y en el otro lateral denota de la tarima interior otra pestaña que encajará igualmente en una tercera tarima que también presenta un entrante para el encajamiento de dicha pestaña última, denotándose el lateral opuesto totalmente plano ya que ésta tarima se destina también para un lateral del piso.

30.- 2a.- Nuevo piso de madera para la construcción, según la anterior reivindicación caracterizado porque todas las



88725

tarimas que integran el piso en su parte inferior llevan una cola de milano y que al machihembrarse todas originan unos huecos de igual forma en los que se introducirá el material de fijación quedando así perfectamente sujeto todo el conjunto y muy firme.

5.-

3a.- NUEVO PISO DE MADERA PARA LA CONSTRUCCION.

Según se describe en la presente memoria que consta de cuatro hojas escritas a máquina por una sola cara y dibujos.

10.-

Madrid a 24 de agosto de 1961.

P.F.

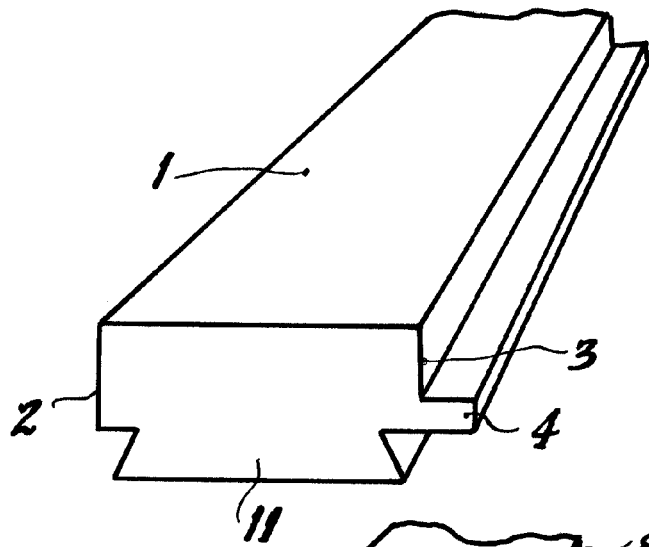

fig.1

88725

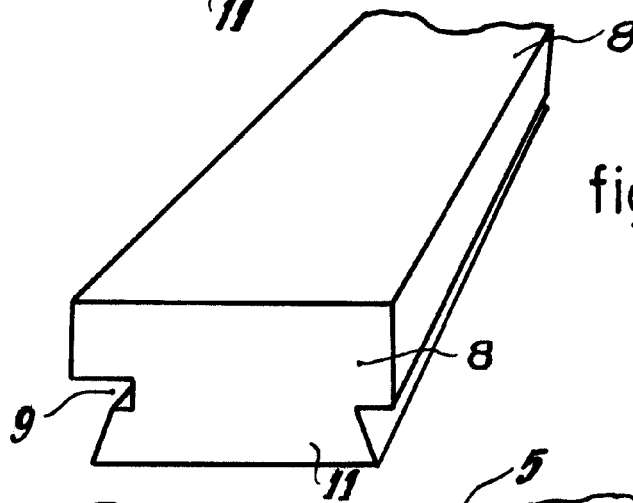

fig.2

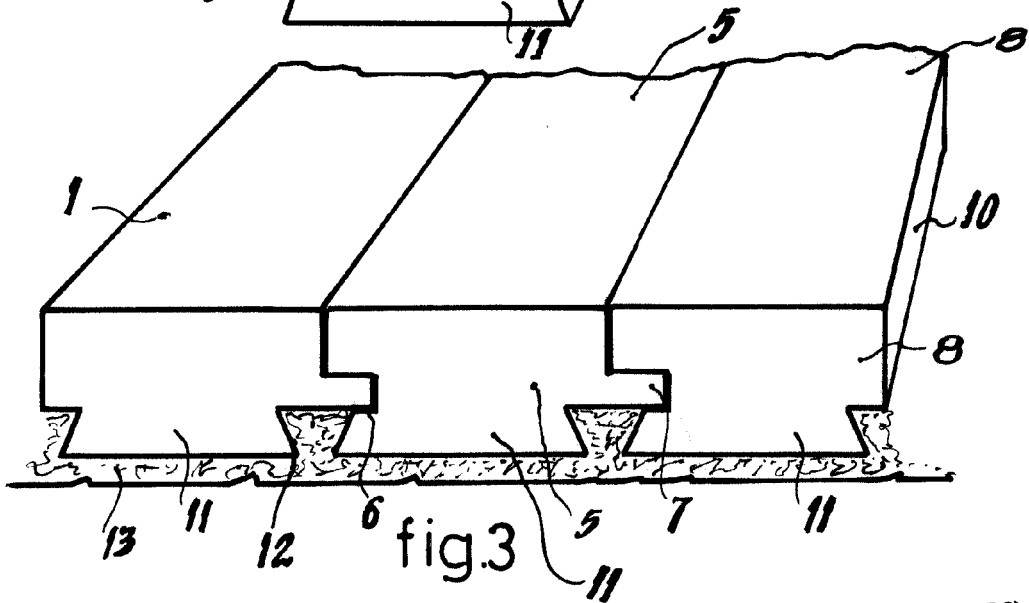

fig.3

24 AGO. 1961

P. P. ... Plaza