

88724



88724



M O D E L O   D E   U T I L I D A D

por "UN PORTA-RELOJES FLEXIBLE", a favor de Don Casimiro PASCUAL LOPEZ, de nacionalidad española, residente en Barcelona, calle de Aribau, núm. 15. - - - - -

M E M O R I A   D E S C R I P T I V A

El presente Modelo hace referencia a un porta-relojes flexible, que se encuadra en los de muñequera, y ha sido resuelto con la finalidad de alcanzar el máximo de ligereza y simplificación en su estructura, puesto que carece en absoluto, de toda mecanización ni dispositivo de ajuste ni graduación.

La particularidad del mismo, más acusada, es la de que su único poder de adaptación radica en la cualidad de flexible que esencialmente presenta el fragmento de fleje de acero que constituye su único cuerpo central.

10

La estructura fundamental de este nuevo modelo en su propia



88724

simplicidad, es esencialmente el estar constituido por un solo elemento para la formación del brazaletes o aro que se adapta a la muñeca, solo con separar transitoriamente los dos extremos del mismo, quedando posteriormente superpuestos y cruzados en la proporción precisa.

5

Ante el hecho de la repetida unidad del elemento básico a que nos venimos refiriendo, se pone de manifiesto, el notable beneficio que se deriva en el orden económico, en cuanto al coste de su producción, aventajando con ello en gran manera, a todas las versiones anteriores de brazaletes análogos.

10

La mecánica de su colocación aparece mejorada por la propia unidad de la pieza fundamental que siendo rectilínea o de bordes paralelos en la mayorísima parte de su extensión, y haciéndose coincidir su altura con el espacio de las bridas y pasadores de la sujeción del reloj, la maniobra se reduce a calar uno de los extremos por ambos pasadores sucesivamente, hasta dejar el reloj centrado en la mitad equidistante de todo el brazaletes.

15

En cuanto al perfeccionamiento que distingue a este modelo, se halla en el hecho de descubrir o calar, una pequeña zona de la cubierta plástica que envuelve al fleje de acero, precisamente en el lugar en que la muñequera toma contacto con los pasadores y los bordes de la caja del reloj, confiriéndole a la superficie metálica descubierta, un baño metálico que mimetice el fleje a semejanza de la caja con la que toma posición paralela.

20

25

Dicho baño que será variable en su imitación y seleccionable entre los juegos diversos preventivamente dispuestos, será siempre acomodable a la finalidad decorativa que se le confía.

30

A continuación y como ampliación aclaratoria a lo que se viene exponiendo, se describe un caso de realización del Modelo, haciendo referencia a la representación que del mismo se tiene en el



88724

gráfico adjunto.

En su Fig. 1, aparece esquematizada la estructura del porta-relojes vista transversalmente. La Fig. 2, es una representación frontal del mismo. Y la Fig. 3, es una perspectiva del conjunto visto posteriormente.

Como base primordial para la realización, los relojes -4-, deben ser portadores de dos asas de fijación laterales -5-, de las que una de ellas por lo menos tenga la varilla en forma de pasador retráctil -6-, como se señala en la figura.

La parte esencial de la muñequera es un fragmento de fleje de acero -7-, con la longitud preestablecida para que alcance a rodear toda la muñeca montando suficientemente uno de los extremos sobre el otro, indistintamente, como consecuencia del temple con que está curvado en forma adecuada, siendo dicha forma la que se observa en la Fig. 1, según un trazado en el que un sector del mismo, comprende la parte plana -7a-, que se acomoda al respaldo del reloj, y las dos curvas angulares más agudas -7b-, con las que rodea y se adapta a los pasadores o ejes de las bridas. La anchura de este fleje es uniforme en toda su extensión, teniendo que ser ligeramente menor a la separación o distancia que medie entre las dos bridas -8- y -8a-, que componen las asas.

El fleje -7-, aparece recubierto en toda su longitud por una funda de material plástico -9-, que lo aísla y protege, tomando en su superficie visible, la diversidad de aspectos mediante relieves o rugosidades, que le den la apariencia de correas de cuero o simulaciones análogas.

Dicha funda puede abrirse si se desea, dejando al descubierto el fleje interior. Así en la Fig. 2, se hace observar la presencia de dos zonas -10- y -10a-, en las que la indicada cubierta -9-, se halla calada por una perforación proporcional a la longi-



88724

5 tud de las bridas del asidero, a través de la cual se hace visible el fleje al desnudo, aunque previamente ha sido, en dicha zona, revestido de un baño metálico a semejanza de un material cualquiera de los que más usualmente se emplean en la fabricación de los relojes.

Esta cualidad, dada la variedad de tales materiales, dorados y plateados en sus distintas graduaciones de pulimentación o mateado, obliga industrialmente o comercialmente, a tener prevista la indicada escala de variedades.

10 La Fig. 3, muestra final y más ampliamente, el modo de adaptar la zona -7a-, de conformación prevista a un reloj usual -11-, quedando así, expuesto y descrito el ejemplo, que después al ser llevado a la práctica, podrán varias las formas, dimensiones, proporciones y disposición de las distintos elementos, así como los  
15 materiales utilizados sin que por ello se altere ni modifique su esencialidad.

- N O T A -

Se reivindica como objeto del presente Modelo de Utilidad:

20 1ª.- Un porta-relojes flexible, concretamente de muñeca, que se caracteriza por estar constituido por un solo fragmento de fleje dotado según su temple característico de un trazado en el que comprende en su zona media, un sector rectilíneo limitado por dos encorvamientos angulares más agudos, con los que rodea a los ejes-  
25 pasadores de las bridas de sujeción del reloj, a partir de los cuales, sigue en una amplia curva en sus dos ramas que alcanzan a cruzar y superponer sus extremos.

30 2ª.- Un porta-relojes flexible, caracterizado porque el fleje citado en la reivindicación 1ª, cuya altura igual y uniforme en toda su extensión, coincide con la separación de las mencio-



88724

nadas bridas de las asas, aparece recubierto de una funda protectora, en las dos zonas que circundan los ejes de fijación y lindantes inmediatas con la caja del reloj, puede tener practicadas unas aberturas a través de las cuales se haga visible la parte del fleje que resta al descubierto estando bañado éste de una capa que se identifique con el mismo material del reloj al que se acomoda.

3º.- UN PORTA-RELOJES FLEXIBLE.

Madrid, 24 Agosto de 1.961

FERNANDO PERAIRE  
P.P.  
*Fernando Peraire*

MSFJ8

427123

D. Casimiro Pascual

Hoja única

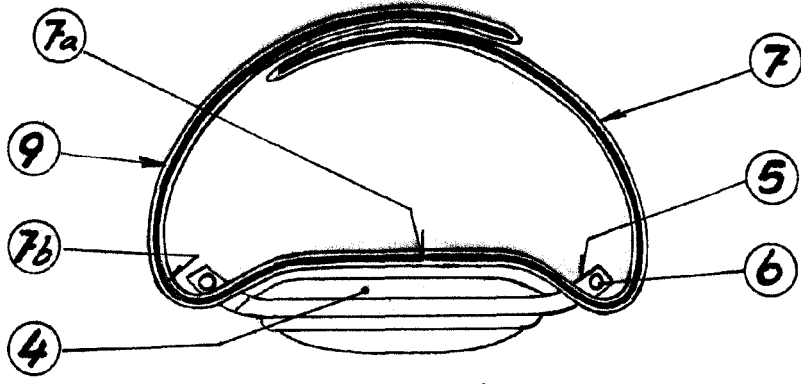
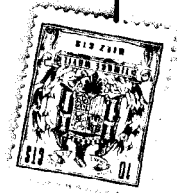

Fig. 1

88724

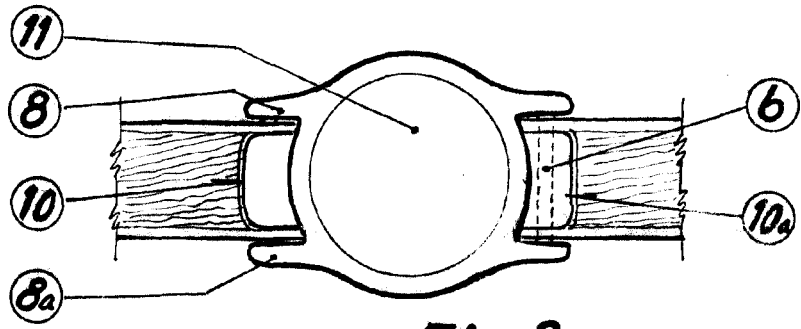

Fig. 2

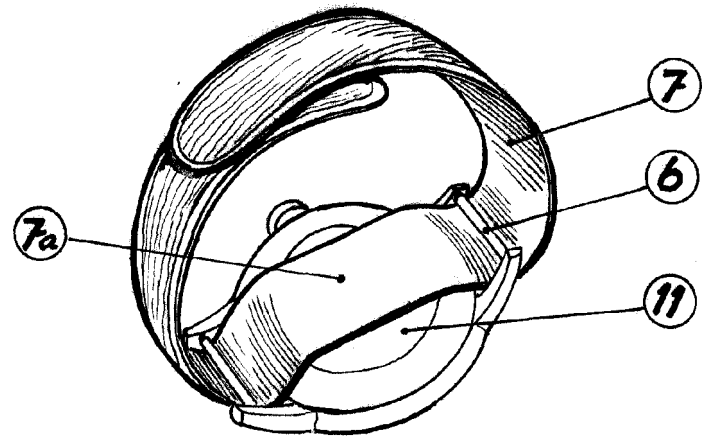

Fig. 3

Escala variable

P.A. Fernanda Perceira  
P.R.  
*Fernanda Perceira*