

88716

88716



MEMORIA DESCRIPTIVA

=====

Correspondiente a la solicitud de registro de Modelo de Utilidad que, por veinte años, se solicita para España y sus Colonias, a favor de Don Benito MANSO ALONSO, de nacionalidad española, residente en San Sebastián, Paseo de Colón, -
núm. 7, 5º, -----

p o r

" ESPEJO RETROVISOR PERFECCIONADO "

=====

Son conocidos multitud de espejos retrovisores, pero a fin de cuentas todos ellos presentan inconvenientes tales como pronta rotura, difícil adaptación, oxidación temprana y otros.

5

Con el objeto de la presente Memoria se ha conseguido evitar todas esas dificultades, al estar fabricado el sopor



88716

te del espejo en un material plástico inoxidable, poseyendo unos pivotes para evitar la rotura del espejo propiamente dicho y poseyendo el brazo soporte en el extremo una abrazadera regulable que permite adaptarlo a cualquier manillar -
10 de motocicleta, bicicleta y similar.

El objeto de la presente Memoria está ilustrado a título de ejemplo, en una forma de realización, no limitativa, en el adjunto dibujo, en el cual:

15 La Fig. 1ª, es una vista en perspectiva frontal, y

La Fig. 2ª, representa el espejo visto por la parte posterior.

A continuación se hará una detallada descripción del espejo retrovisor perfeccionado, que se desea proteger, con -
20 referencia al dibujo indicado.

Está constituido en detalle, por una pantalla soporte -- (1), en forma aproximada ovalada, la cual es ligeramente -- convexa por la parte posterior, donde posee unos nervios de refuerzo (2) para darla consistencia, estando fabricada en
25 un material plástico, con objeto de evitar la oxidación, y teniendo además la ventaja de poderse presentar en cualquier colorido.

La pantalla (1) posee posteriormente y en la parte más - estrecha un saliente (3) solidario de ella, que posee una -
30 cavidad esférica donde se introduce la rótula (4) que tiene en el extremo el brazo soporte (5). El saliente (3) está - abierto por uno de sus extremos y tiene un tornillo de ---- apriete (6), para regular la cavidad esférica donde se introduce la rótula (4).

35 Por su parte anterior, la pantalla (1) tiene un reborde (7) para la sujeción del espejo propiamente dicho y además, posee unos pivotes (8) que mantienen a éste perfectamente -



88716

adherido a la pantalla, para evitar las vibraciones que podrían ocasionar la rotura.

40 El brazo soporte (5), en el extremo libre, lleva sujeto por dos tuercas que se roscan en él, los dos extremos de una abrazadera (9), con lo que consigue regular la abertura de ésta, para su adaptación a cualquier brazo.

45 El juego de rótulo permite colocar el espejo en cualquier posición y debido a la calidad plástica de los materiales empleados se consigue una suavidad perfecta en el acto de acoplamiento en la postura deseada.

50 Descrita suficientemente la naturaleza del invento y el modo de llevarlo a la práctica, se hace constar que las disposiciones anteriormente indicadas, son susceptibles de modificaciones, tanto de forma como de materiales, sin que por ello se altere la esencialidad del objeto descrito.

N O T A

55 EN RESUMEN: El Modelo de Utilidad que, por veinte años, se solicita para España y sus Colonias, ha de recaer sobre las siguientes reivindicaciones:

60 1ª.- " ESPEJO RETROVISOR PERFECCIONADO ", que se caracteriza por una pantalla ligeramente convexa por la parte posterior, donde posee unos nervios de refuerzo, teniendo en la parte anterior, en la cavidad que queda, unos pivotes, con objeto de mantener al espejo perfectamente adherido entre ellos y un reborde que posee la citada pantalla, estando fabricada ésta en un material incorrosible.

65 2ª.- " ESPEJO RETROVISOR PERFECCIONADO ", según reivindicación anterior, que se caracteriza porque la pantalla tiene en la parte posterior y en un extremo un saliente con una cavidad esférica donde se introduce la rótula del brazo soporte, estando abierto dicho saliente por un extremo, per



88716

70

mitiendo así regular con un tornillo el apriete de la cavidad sobre la rótula.

75

3ª.- " ESPEJO RETROVISOR PERFECCIONADO ", que se caracteriza porque el extremo libre del brazo soporte está roscado y permite regular con dos tuercas la posición de los dos extremos de una abrazadera, con lo que se consigue la adaptación de ésta a cualquier manillar.

80

4ª.- Por último, se considera como objeto sobre el cual ha de recaer el Modelo de Utilidad que, por veinte años, se solicita para España y sus Colonias, -----

p o r

" ESPEJO RETROVISOR PERFECCIONADO "

Todo conforme queda expresado en la presente Memoria descriptiva, que consta de cuatro hojas, escritas a máquina -- por una sólo cara y dibujos que se acompañan.

Madrid, 23 de Agosto de 1.961.

85

P.A.,

A large, stylized handwritten signature in black ink, written over the typed name 'P.A.,'. The signature is highly cursive and loops around the text.



23 AGO. 1961

88716

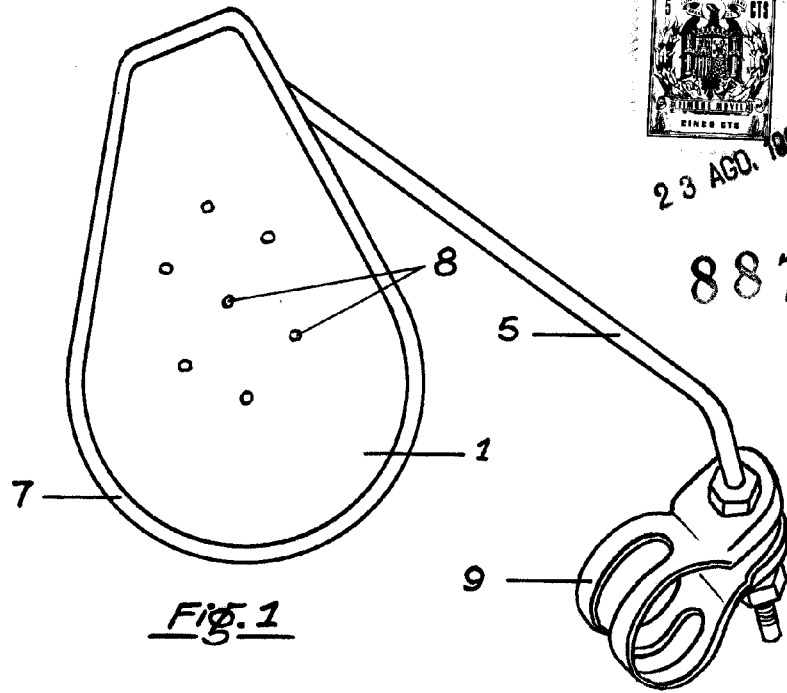

FIG. 1

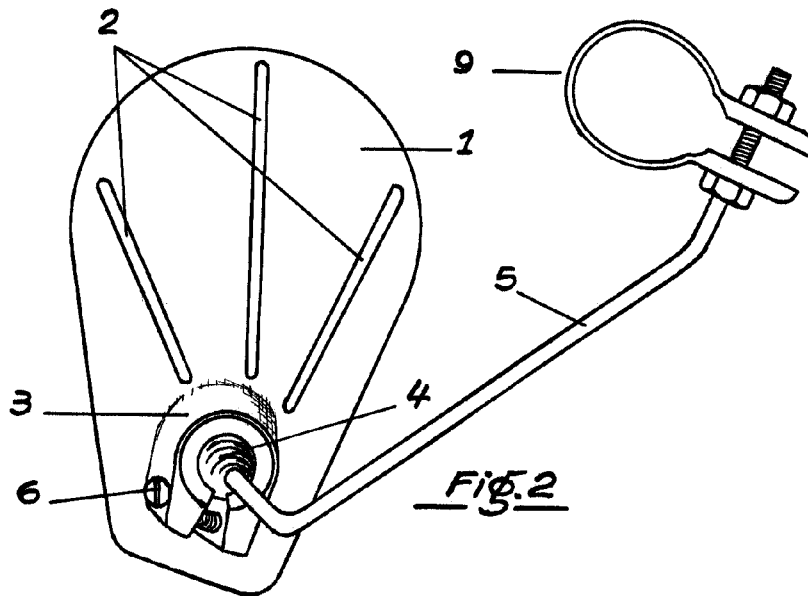

FIG. 2

Escala variable
Madrid 23 AGO. 1961

[Handwritten signature]