

1188094

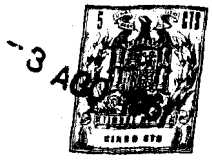

88694

MODELO DE UTILIDAD

por 20 años

por "UNA PINZA DE FIJACION MURAL", a favor de D. Fernando Marchesi Fernández-Herce, de nacionalidad española, domiciliado en Barcelona, Teodora Lamadrid, 38.

=====

MEMORIA DESCRIPTIVA

El presente Modelo de utilidad describe una pinza de sujeción, provista de medios de fijación mural, caracterizada por sus grandes posibilidades de aplicación y su sencillez de realización que la hace sumamente económica.

5.

La nueva pinza se destina principalmente a su empleo en el hogar, en que precisa frecuentemente la sustentación temporal o definitiva de pequeños objetos a fin de tenerlos al alcance en todo momento o constituir para ello



- un modo de guardarlos más o menos permanentemente. También en oficinas y despachos resulta apropiada la nueva pinza, constituyendo un medio de archivo y conservación de recibos y documentos de toda clase. En el comercio y la industria son asimismo numerosísimos los objetos de tamaño reducido que conviene mantener a disposición y al mismo tiempo guardados hasta el momento de su utilización, de modo que su almacenamiento definitivo constituiría una pérdida de tiempo y un inconveniente, mientras que su fijación por medio de la nueva pinza los hará siempre disponibles.

10. La pinza que constituye el presente Modelo de utilidad consta de unos brazos prensores, cuya acción de agarre se obtiene mediante un resorte elástico que actúa al mismo tiempo de medio de unión de aquéllos, y
15. dotado uno de los brazos de medios de fijación a una superficie, concretamente constituidos por una ventosa neumática de fácil aplicación.

- Para su mejor comprensión, se acompaña a la presente memoria un dibujo que ilustra, a título de ejemplo,
20. una realización de la nueva pinza, según el Modelo.

La figura 1 presenta la pinza en una vista en perspectiva, la figura 2 es una vista frontal y la figura 3 es una vista lateral seccionada.

- El dispositivo consta de dos brazos -1- y -2- de estructura laminar y forma aproximada de T invertida, según muestran las figuras 1 y 3. La parte central de los mismos se halla bordeada de un festón o canaladura -2'- que facilita su manejo y termina en uno de los brazos en un orificio -4-.

30. La parte ensanchada de los brazos -1- y -2- presenta unos surcos o nervios, practicados por embutición

88694

-3 AG



según -5-, que facilitan su sujeción por el resorte de tensión constituido por la pieza -3-, de estructura laminar en forma de cilindro abierto según una generatriz, cuyos bordes aprisionan respectivamente los brazos 5. -1- y -2-, a lo que ayudan los surcos -5- citados.

Los medios de sujeción de la pinza así descrita están formados por una ventosa neumática -7- en la forma que las figuras permiten apreciar. Un cuerpo sensiblemente en forma de casquete esférico que presenta 10. en su zona polar un alojamiento en el que está introducida, preferentemente durante el proceso del moldeo, la cabeza -8- de un tornillo -9-, sobre el que queda montado uno de los brazos -1-, fijado por una tuerca -6-.

El empleo del aparato tiene lugar venciendo 15. la acción del resorte, apretando los extremos de los brazos que el mismo aprisiona, lo que posibilita el coger los objetos a retener y soltando los citados brazos quedan dichos objetos firmemente sujetos. A continuación puede fijarse el conjunto en una pared o cualquier superficie plana, simplemente aplicándolo contra la misma y 20. ejerciendo una suave presión, con lo que la ventosa efectúa su acción neumática y se fija con fuerza considerable.

Entre las numerosas posibilidades que ofrece 25. la nueva pinza, aparte su acción prensora y de sujeción, puede citarse el efecto publicitario al grabar en sus elementos inscripciones diversas y ofrecer el aparato como obsequio de propaganda, asegurándose su eficacia por el constante uso que del mismo debe hacerse, lo que 30. obliga a una visión frecuente del motivo gráfico grabado.

Todo cuanto no afecte, altere, cambie o modifi-

88894

-3 AGO



que la esencia de la pinza anteriormente descrita, será variable a los efectos del presente Modelo.

N O T A.

Se reivindica como objeto de este registro por

5. Modelo de utilidad:

1.- Una pinza de fijación mural, caracterizada por estar constituida por un elemento de sujeción elástico y flexible, de forma hueca, en cuya parte polar posee un pequeño saliente en cuyo interior está empotrada la ca-

10. beza plana de un vástago roscado de conexión a uno de los brazos del elemento prensor, el cual queda unido solidariamente al elemento de sujeción, gracias a una tuerca roscada sobre la parte saliente de dicho vástago.

15. Sean cuales fueren las circunstancias que concurren en la esencialidad del Modelo definido en la anterior reivindicación, cuyo objeto es:

2.- "UNA PINZA DE FIJACION MURAL".

20. Consta la presente memoria de cuatro hojas foliadas, mecanografiadas por una sola cara y del dibujo adjunto.

Barcelona, tres de agosto de mil novecientos sesenta y uno.

P.A. de D. Fernando Marchesi Fernández-Herce,

L. DURAN
P. P.

jc.



-3 AGO

88694

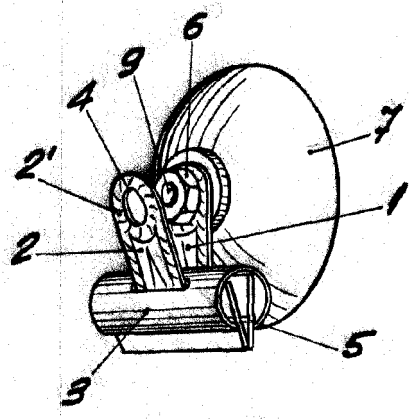

Fig. 1

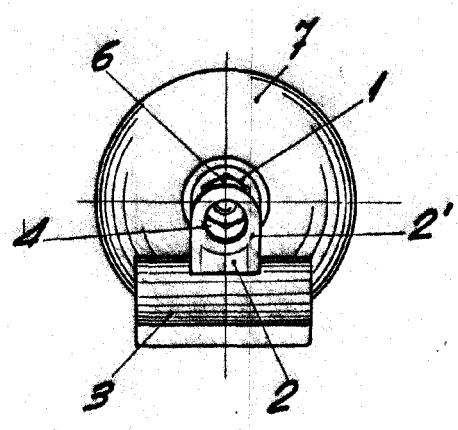

Fig. 2

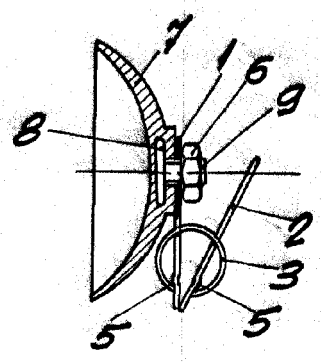

Fig. 3

BARCELONA, 3 AGOSTO DE 1951

L. DURAN
P.P.

ESCALA VARIABLE