

88653

17 AGO



88653

MEMORIA DESCRIPTIVA  
para solicitar  
M O D E L O D E U T I L I D A D  
e n  
E S P A Ñ A  
por VEINTE años  
por "PEINE PARA TELARES"

A nombre de:

Don José TORRA ORRA, de nacionalidad española.

domiciliado en:

MANLLEU (Barcelona) Ntra. Sra. Montserrat, 22

---

El objeto de la presente solicitud de modelo de utilidad, se refiere a un nuevo peine para telares, cuyas características de novedad le confieren la cualidad de -  
aportar, a la función a que se destina, las siguientes -  
ventajas:

5

88653

117



a.- Produce un tejido perfecto debido a que las palletas o dientes permanecen perfectamente paralelas y conservan una separación constante.

b.- No se producen roturas de palletas.

10 c.- No se enganchan los hilos ya que la caña de plástico presenta superficie lisa.

d.- Es resistente y seguro a la par que económico.

e.- Permite la textura de toda clase de fibras, ya sea algodón, seda, nailon, etc.

15 En el adjunto plano se ha representado una forma de ejecución del modelo de que se trata.

La figura 1 representa una vista frontal, habiéndose detallado solo parcialmente las palletas o dientes, - pero haciéndose constancia de que estas cubren toda la superficie.

20 La figura 2 es una vista en corte lateral.

Como puede apreciarse, el peine, consta de dos cañas (1) y (2), cilíndricas, de material plástico, en las que se insertan las palletas o dientes (3), de hierro, de la anchura y espesor correspondientes al artículo a tejer, atada a una varilla de hierro (4) por medio de un hilo especial (5) de hierro que asegura una separación perfectamente uniforme.

25 En cada extremo del peine van dos varillas de hierro para dar mas fortaleza a la palleta ultima.

30 Este modelo es realizable en cualesquiera tamaños y materiales adecuados si siendo susceptible de toda clase de modificaciones de detalle que no alteren su fundamento.

--: NOTA --:

35 Los puntos de invención propia y nueva que se -

88653

17 AGO



presentan para que sean objeto de este modelo de utilidad en España, por veinte años, son los siguientes:

40

1º.- Peine para telares caracterizado por que consta de dientes laminares paralelos que se atan a varillas metálicas mediante alambre de espesor uniforme asegurando un grado exacto de separación, insertandose los extremos en cañas cilindricas de superficie lisa, yendo dos varillas en cada extremo para dar mayor fortaleza al diente ultimo.

45

2º.- "PEINE PARA TELARES".

Tal y como se ha descrito en la memoria que antecede, representado en el dibujo que se acompaña y para los fines que se han especificado.

Consta la presente memoria descriptiva de tres hojas escritas a máquina por una sola cara.

Madrid, 17 de Agosto 1.961.-

Larrea

D. José Borra Orra

Hoja única.

Escaleta variable.

88653

17 AGO

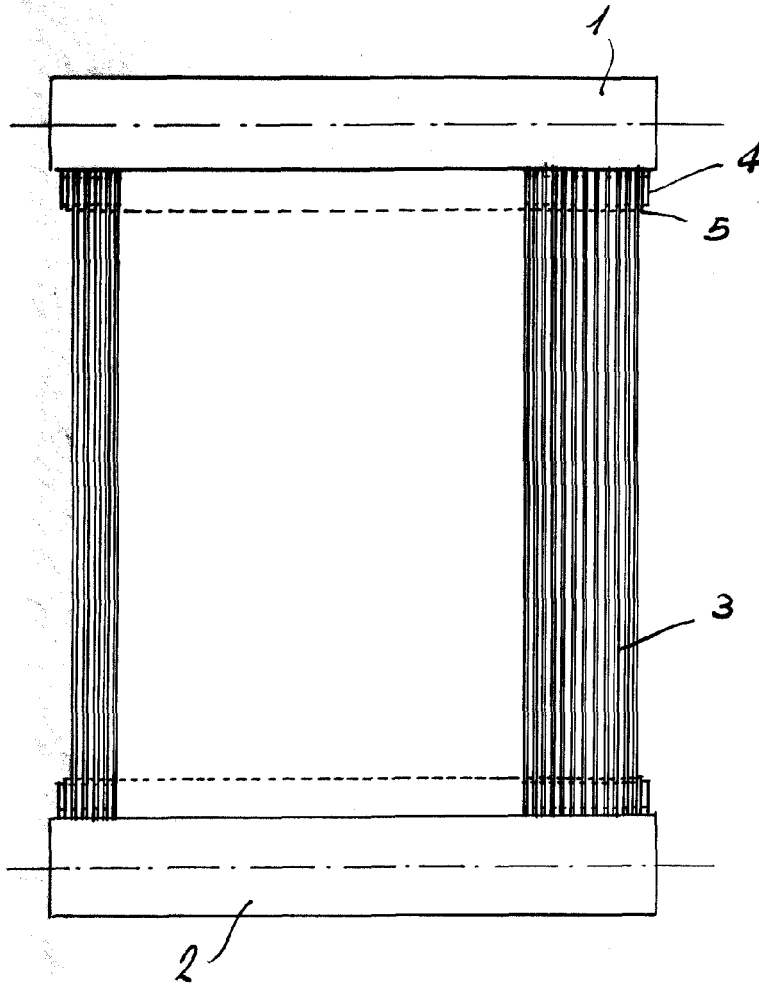

FIG. 1

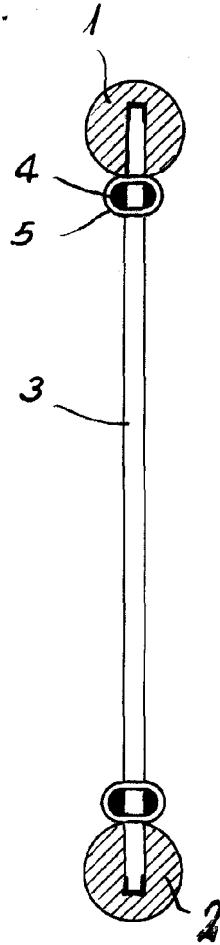

FIG. 2

17 AGO. 1961

Larrea