



88640

P A T E N T E D E M O D E L O D E U T I L I D A D
por veinte años

a favor de la compañía mercantil española " ALEACIONES
INDUSTRIALES, S.A. " , domiciliada en Barcelona, calle de
Aribau, número 191, p o r :
"UN CUCHILLO DE MESA"

M E M O R I A D E S C R I P T I V A

1 . El presente Modelo de Utilidad tiene por objeto
un nuevo tipo de cuchillo de mesa, que presenta la intere-
sante particularidad de poder ser utilizado para cortar en
una cualesquiera de dos posiciones de trabajo invertidas
5 una con respecto a la otra. A tal efecto, el nuevo cuchi-
llo se caracteriza esencialmente por el hecho de que su ho-
ja presente filo cortante por sus dos bordes opuestos, que
se hallan estudiados en vistas a producir efectos de corte
distintos. Ello -aparte de representar un duración prácti-
10 camente doble de la vida de la hoja- significa que con un
sólo cuchillo podrán obtenerse los efectos de corte mas
adecuados en cada momento, sin mas que provocar en el
mismo un giro de ciento ochenta grados, puesto que sobre
la misma hoja se habrá combinado una arista de filo conti-
15 nuo normal, y una arista de filo dentado, disponiéndose



las curvaturas de ambas aristas de manera que se adecuen al máximo a los distintos tipos de trabajo a que las mismas se hallan destinadas.

El mango del cuchillo no presentará particularidad alguna, salvo la elemental de hallarse debidamente conformado para permitir y facilitar la utilización del mismo en las dos posibles posiciones de trabajo. A este efecto, preferentemente el tal mango presentará un eje longitudinal de simetría, de manera que pueda ser asido indiferentemente en una u otra de dos posiciones giradas de ciento ochenta grados entre sí. Debe advertirse, sin embargo, que, aun siendo ésta la mas sencilla e inmediata, caben evidentemente otras soluciones -que, desde luego, deberán considerarse comprendidas en el registro que se solicita- para conseguir aproximadamente el dicho efecto, es decir, para garantizar un máximo de comodidad en la utilización del cuchillo en sus dos posiciones de trabajo.

Por lo demás, el cuchillo podrá ser obtenido a través de las mas diversas técnicas de fabricación, y a base del material o combinación de materiales que en cada caso se considere conveniente, pudiendo indiferentemente constituirse de una sola o de dos o mas piezas. En cualquier caso se comprende que el proceso de fabricación del cuchillo no presentará dificultad alguna, ni significará un aumento excesivamente importante del precio de coste del artículo manufacturado.

Con el único fin de aclarar cuanto queda expuesto, con la presente memoria descriptiva se acompaña una lámina de dibujos, en la que -desde luego, sin carácter limitativo de ninguna clase- se ha representado un ejemplo concreto de realización práctica del nuevo modelo de cuchillo que se pretende registrar.

En estos dibujos, las figuras 1, 2 y 3 corres-



penden a otras tantas vistas -superior, lateral e inferior, respectivamente- del cuchillo en cuestión; y la figura 4 constituye un corte a mayor escala, según AB de la figura 2.

5 Refiriéndonos, pues, a estos dibujos:

El cuchillo en cuestión comprende un mango 1, dotado de eje longitudinal de simetría, o de otra forma adecuada que facilite el manejo del utensilio en una cualquiera de dos posiciones de trabajo invertidas entre sí, y una
10 hoja 2 que de manera esencial presentará filo cortante en la totalidad o tan sólo en una parte extrema de sus dos bordes opuestos, hallándose dotada en uno de ellos de un filo continuo normal 3, y en el opuesto de un filo dentado 4.

15 Resta ya únicamente hacer constar que, como se comprende y es lógico, en la realización práctica del nuevo cuchillo que ha quedado descrito, cabrá introducir todas aquellas modificaciones y adiciones que no afecten a lo que constituye la esencialidad del registro que se solicita.
20

N O T A

SE REIVINDICA:

1 - Un cuchillo de mesa, caracterizado por comprender un mango de forma tal que facilite su utilización
25 en dos posiciones de trabajo invertidas una con respecto a la otra, y una hoja que se halla esencialmente dotada de filo cortante en sus dos bordes opuestos, presentando en uno de ellos filo continuo normal, y en el opuesto filo dentado.

30 2 - Un cuchillo de mesa.

Consta la pre-



1860

8 AGU

sente Memoria Descriptiva de cuatro ho-
jas mecanografiadas, numeradas del 1 al 4,
y con sus líneas nuemeradas, a su vez, de
cinco en cinco, y de una hoja con dibujos,
anexa.

5

Barcelona, 8 Agosto 1961.

P.A.

LEONCIO DEL RÍO CUYAS
R. P.

88640



FIG.1

FIG.2

FIG.3

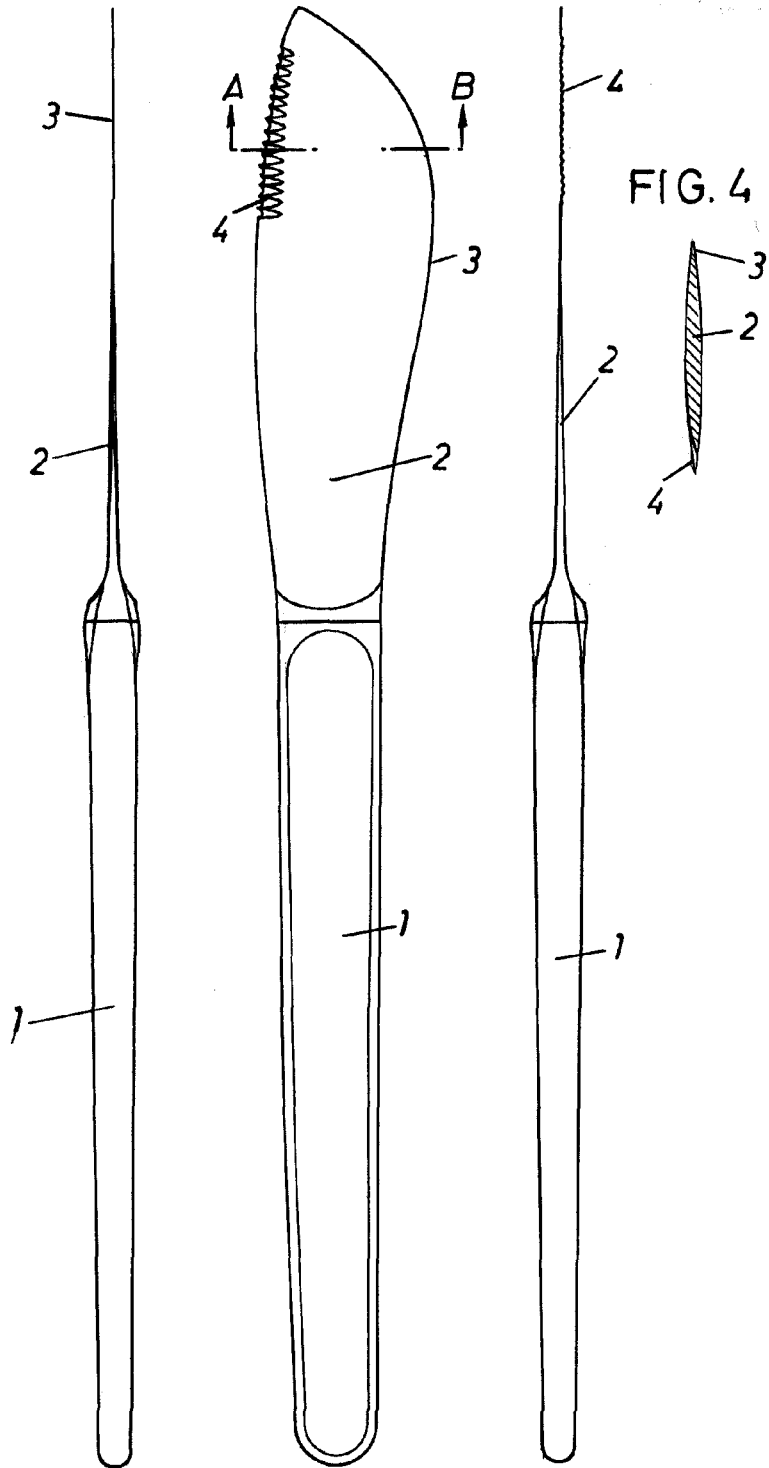

Barcelona, 8 Agosto 1961.
P.A. LEONCIO DEL RIO CUYAS

Leoncio Del Rio

ESCALA VARIABLE.