



17 JUL

88562

88562

MODELO DE UTILIDAD

por 20 años

por "UN ELEMENTO PARA LA FORMACION DE SOPORTES PLANOS DE TIPO DECORATIVO", a favor de Marcelo Vilá, S.A., de nacionalidad española, domiciliada en Barcelona, Avda. José Antonio, 570.

=====

MEMORIA DESCRIPTIVA

El presente Modelo de utilidad describe un nuevo elemento destinado a proporcionar un medio de formación de soportes planos de tipo decorativo, empleados en numerosas aplicaciones modernas.

- 5. Hoy en día, en que se impone en todos los órdenes comerciales e industriales la correcta presentación de los artículos y productos, a fin de atraer la atención del posible comprador, es necesario más que nunca poder realizar de manera fácil y práctica los elementos que contribuyan a aquel fin.



Paneles decorativos, sistemas ornamentales y atractivos, es cuanto se persigue en la realización de instalaciones para la presentación de los mencionados artículos.

- Más, es preciso reconocer que para el montaje de escaparates, exposiciones, ferias de muestras y otras instalaciones destinadas a exhibir un producto, y en aquellos otros casos en que se precisa simplemente conseguir un efecto puramente estético, no existe hasta la fecha un sistema fácil y cómodo que permita su realización inmediata y con poco esfuerzo y permita obtener un efecto apreciable.
- 5.
- 10.

- Es por ello que se ha proyectado y realizado el presente elemento, cuya finalidad es la realización de los fines señalados, los cuales se alcancen cumplidamente mediante su empleo, según se demuestra con la descripción que sigue.
- 15.

Para su mejor comprensión, se acompaña a la presente memoria unos dibujos que ilustran, a título de ejemplo, una realización del elemento según el Modelo.

- La figura 1 muestra un elemento aislado, en vista frontal y lateral, junto con otros elementos, ajenos al objeto del presente Modelo, que pueden emplearse en la formación de los soportes planos ornamentales propuestos, sin que tal representación suponga necesariamente la adopción de los citados elementos auxiliares.
- 20.

- La figura 2 representa el elemento que describimos, acoplado con los auxiliares que se han mencionado, formando parte de un sistema reticular de efectos decorativos.
- 25.

- El elemento objeto del presente Modelo consta de una pieza de forma prismática, de base cuadrada, o en forma general de paralelogramo, aplanada, con una de sus caras mayores lisa y la otra presentando unas cavidades o surcos,
- 30.

17 JUN



88562

en el sentido de las diagonales. La pieza es la -1- y -2- los surcos citados, formando ángulo, teniendo la sección circular que permite apreciar la figura 1 en su vista lateral. Estos espacios quedan abiertos y en comunicación con el exterior, mediante un ensanchamiento junto a la cara mayor de la pieza, que forma así una arista -3- y unos bordes biselados e inclinados hacia el exterior, según -4-.

En la parte central de la pieza se forma un espacio libre -5-.

10. Los elementos auxiliares, que junto con los descritos y objeto del presente Modelo, darán lugar a la formación de los soportes decorativos, pueden estar formados por unas varillas -6- de sección circular y diámetro aproximadamente igual al de los surcos -2-, de modo que, doblados en ángulo, puedan albergarse en aquéllos, en la forma que indica la figura 2.
- 15.

De esta suerte podrá constituirse un sistema de estructura por ejemplo, reticular o enrejada, lográndose así un apreciable efecto ornamental.

20. La introducción de los elementos -6- en los surcos -2- se efectúa venciendo la ligera dificultad que a su penetración presentan los bordes -3- de aquéllos, para lo cual se realiza una ligera presión que vence a la fuerza del material, deformándose éste levemente y permitiendo la introducción de los -6-. Una vez entrados, y alojados en las canales -2-, la reacción elástica del material que forma la pieza -1- vuelve a aproximar los bordes -3- y así se retienen sólidamente los distintos elementos acoplados.
- 25.

30. La pieza -1- se fabricará del material más adecuado, siendo muy indicado, por sus propiedades elásticas y flexibles, el plástico, que, además, es susceptible de recibir



88562

coloraciones atractivas y llamativas.

Todo cuanto no afecte, altere, cambie o modifique la esencia del elemento descrito, será variable a los efectos del actual Modelo.

5. N O T A.

Se reivindica como objeto de este registro por Modelo de utilidad:

- 1.- Un elemento para la formación de soportes planos de tipo decorativo, caracterizado por una pieza prismática de base en forma de paralelogramo, que presenta unas acanaladuras de sección circular en el sentido de sus diagonales, comunicadas con el exterior, a través de una de las caras mayores del elemento, mediante unas aberturas a lo largo de las propias cavidades, de ancho menor que el diámetro de éstas y con sus bordes divergentes, pudiendo albergar las referidas cavidades, unos elementos auxiliares de estructura cilíndrica y diámetro ligeramente inferior a aquéllas, en las que penetran venciendo mediante una ligera presión, la oposición de los bordes de sus embocaduras, que por reacción elástica constituyen la retención una vez introducidos los elementos auxiliares dichos.

Sean cuales fueren las circunstancias que concurren en la esencialidad del Modelo de utilidad definido en la anterior reivindicación, cuyo objeto es:

- 25. 2.- "UN ELEMENTO PARA LA FORMACION DE SOPORTES PLANOS DE TIPO DECORATIVO".

Consta la presente memoria de cuatro hojas foliadas, mecanografiadas por una sola cara y del dibujo adjunto.

- 30. Barcelona, diecisiete de julio de mil novecientos sesenta y uno.

P.A. de Marcelo Vilá, S.A.,

L. DURAN
P. P.

A large, stylized handwritten signature in black ink, appearing to read "L. Duran".

17 JUL

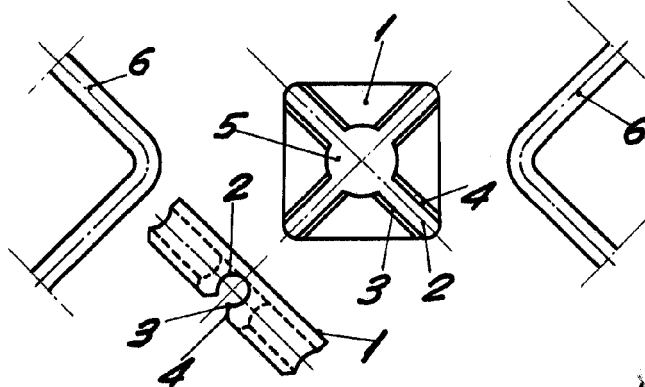

88562

Fig. 1

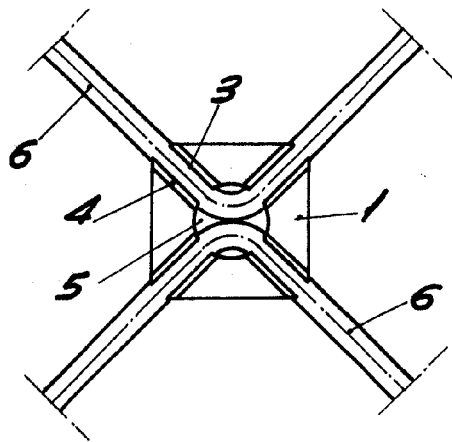

Fig. 2

BARCELONA, 17 JULIO DE 1961

L. DURAN

P.P.A.

ESCALA VARIABLE