

88516



88516

MEMORIA DESCRIPTIVA

que se acompaña a la  
solicitud de un

MODELO DE UTILIDAD, por veinte años en España, a favor de  
GARCIA SIMON, S. A., entidad española, con residencia en  
VALENCIA, Avenida César Giorgeta, 19

por

" NUEVO SILLON BASCULANTE ".

=====  
=====

AG.



88516

5 La invención a que se refiere la presente Memoria constituye una novedad industrial, con características y ventajas que la hacen merecedora del privilegio de explotación exclusiva que por ella se solicita, de acuerdo con las prescripciones del Estatuto vigente sobre la Propiedad Industrial, de fecha 26 de Julio de 1929, texto refundido y publicado en 30 de Abril de 1930.

10 El modelo de sillón que se describe a continuación presenta como objeto principal, el de poder tomar rápidamente, el asiento y el respaldo, varias posiciones distintas, tantas como dientes tenga la cremallera de que va dotado, reguladas por una palanca, aumentando así, el confort del mismo.

15 El modelo de sillón, es de los llamados basculantes y está caracterizado por tener una base de sustentación, sobre la que se abate la base del asiento que forma un todo con el respaldo. Entre las dos bases existe el mecanismo de posición, formada por una cremallera unida a una de ellas, cuyo extremo libre penetra en el elemento de sujeción y guía, 20 unido a la otra base, en la que existe una palanca que al introducirse entre los dientes de la cremallera, dá lugar a tantas posiciones de la base del asiento con respecto a la otra, como dientes tenga la cremallera. Tiene además unos muelles de recuperación que tienden a unir las bases.

25 Los dibujos que se acompañan, como muestra de la realización práctica del objeto descrito, representan en la figura 1ª, una vista de conjunto del mecanismo, que permite ver con claridad sus partes integrantes que son:

- 30 a) Elemento de cremallera.  
b) Elemento de sujeción y guía.



88516

- c) Palanca.
- d) Dientes de la cremallera.
- e) Muelles de recuperación.
- f) Base del sillón.
- g) Base del asiento que forma un todo con el respaldo.

35

Las figuras 2ª y 3ª, nos muestran las posiciones de la palanca, según que deje libre a la cremallera o la sujete.

40

La figura 4ª, nos muestra el esquema de varias de las posiciones que puede adoptar el sillón.

45

El funcionamiento del nuevo sillón basculante es sencillísimo. Al sentarse en él, se suelta la palanca dejando libre la cremallera, y al presionar sobre el respaldo del sillón las bases se separan y cuando se llega, a la posición más cómoda para el usuario, se acciona la palanca y el sillón queda fijo. Cuando se desee volver a la posición inicial, bastará accionar la palanca dejando libre la cremallera y los resortes harán el trabajo de recuperación.

50

El nuevo modelo tiene sobre los existentes en el mercado, las siguientes ventajas :

1ª.- Puede de forma sencilla y rápida, adoptar tantas posiciones como dientes tenga la cremallera.

55

2ª.- La sencillez en su manejo es tanta que puede ser manipulado por toda clase de personas, incluso niños.

3ª.- Tiene un mayor confort, ya que permite varias posiciones según la comodidad de la persona o del momento.

60

Hecha la descripción precedente, es necesario añadir, que los detalles de realización de la idea expuesta



88516

pueden variar, sin que por ello cambie la esencia de la invención, que es lo que se desprende de los párrafos que anteceden y lo que se reivindica en la siguiente

- N O T A -

65 En resumen: el Modelo de Utilidad que se solicita, ha de recaer sobre las reivindicaciones siguientes:

70 1ª.- NUEVO SILLON BASCULANTE, caracterizado esencialmente por tener una base de sillón sobre la que se abate la base del asiento, mediante un elemento de cremallera unido a una de ellas, cuyo extremo libre penetra en un elemento de sujeción y guía, unido a la otra base, en la que existe una palanca que al sujetar a la cremallera, dá lugar a las distintas posiciones del asiento; posiciones que se recuperan mediante unos muelles que tienden a la unión de las bases.

75 2ª.- Se reivindica por último como objeto sobre el que ha de recaer el Modelo de Utilidad que se solicita, " NUEVO SILLON BASCULANTE ."

80 Tal y como queda descrito y reivindicado en la presente Memoria que consta de cuatro hojas escritas a máquina por una sola cara y dibujos que se acompañan en una lámina.

Madrid, 8 de Agosto de 1961

ALFONSO UNGRIA

P.P.

fig. 1ª

88516

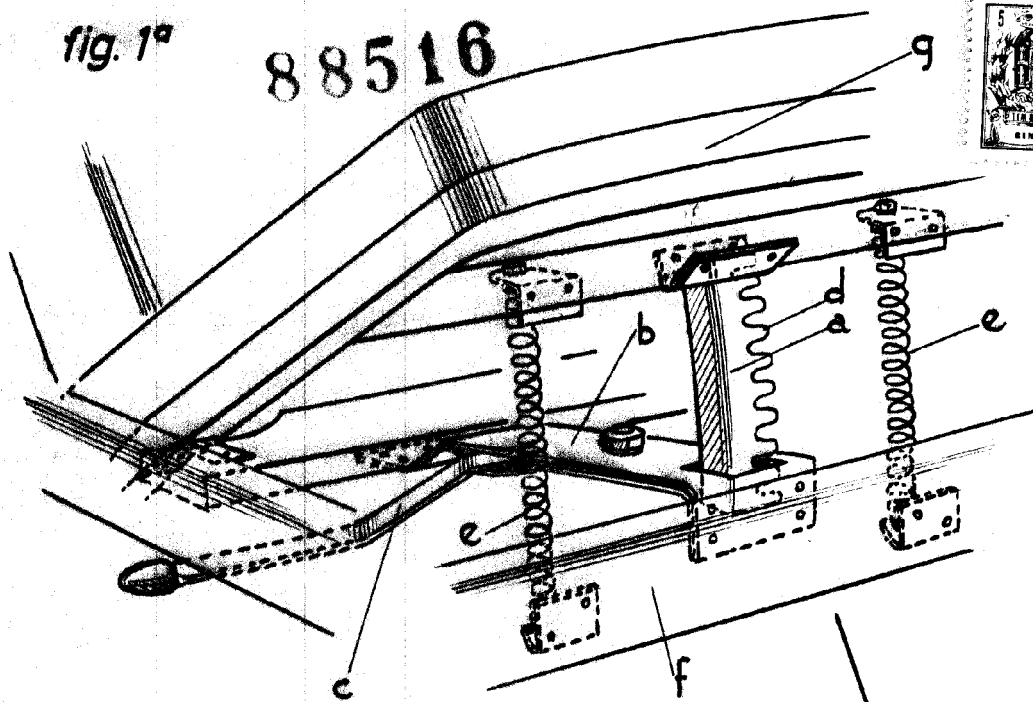

fig. 2ª

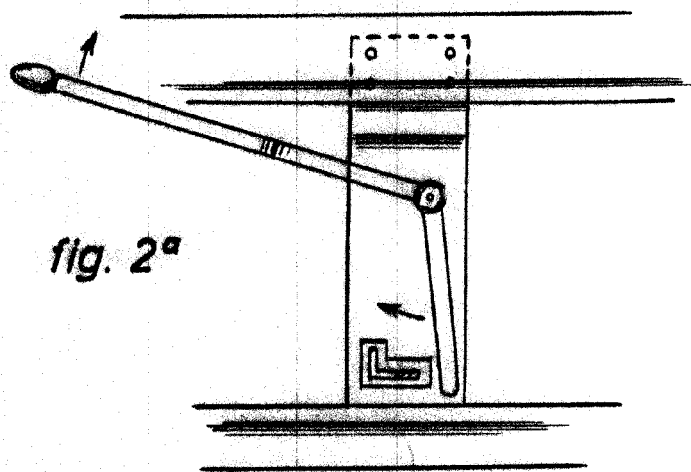

fig. 3ª

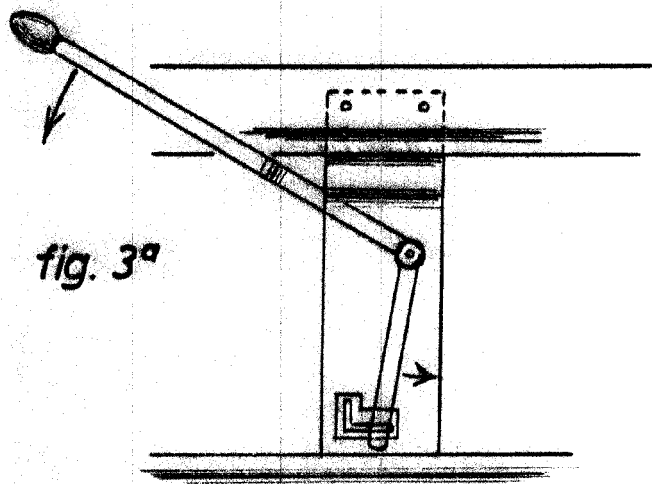
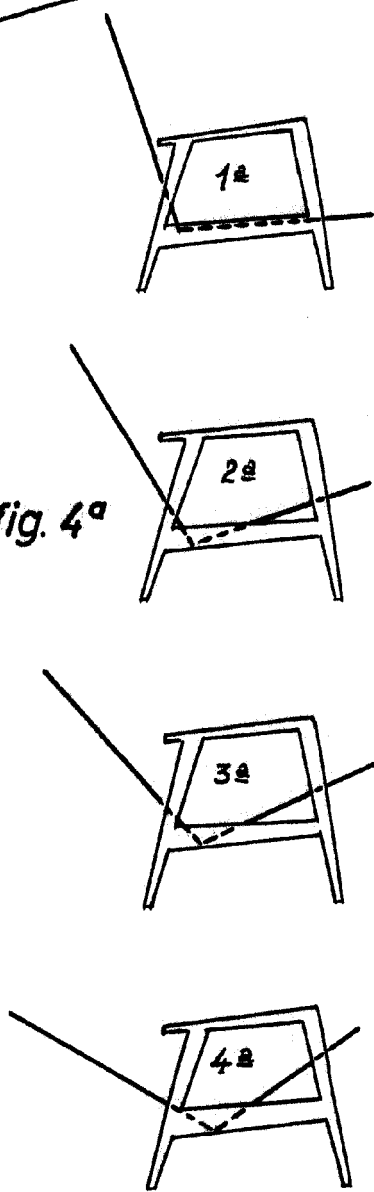

fig. 4ª



ESCALA VARIABLE

MADRID, 8 DE AGOSTO DE 1961

ALFONSO UNGRÍA

*P.P. Ungria*