



88486

Don Joaquín Pahissa Barba, domiciliado en Barcelona, calle Muntaner, nº 31, y Don Joaquín Ubach Ubach, residente en San Felin de Llobregat (Provincia de Barcelona), calle Iglesia nº 7, ambos de nacionalidad española, solicitan registrar un Modelo de Utilidad, por 20 años, para España y sus Posesiones, que se refiere a: "PLATAFORMA DESLIZANTE POR RODADURA, PARA FACILITAR EL TRANSPORTE DE BOLSAS".-

- - - - -

5 El objeto del Modelo de Utilidad, cuyo registro se solicita, lo constituye una plataforma del tipo constituido por una placa-base, de material ligero y resistente, que presentan en su cara inferior, dos ruedas de llanta silenciosa, que permiten su fácil deslizamiento por rodadura, sobre el pavimento, que se caracteriza por tener distribuidas periféricamente, sobre dicha plataforma, unas cintas o correas, que sirven de medio de sujeción de una bolsa de quita y pon, plegable, que se coloca sobre la plataforma y en cuyo interior se colocan los comestibles, paquetes o enseres que se desee transportar.-

10

Para facilitar la operación de transporte, la bolsa presenta, junto a los bordes de su boca de acceso, sendas asas, por las que se arrastra cómodamente el conjunto, que se desliza con gran facilidad, gracias a las ruedas de que está dotada la plataforma.-

15

La bolsa presenta, en su base, unas correas o cintas, distribuidas periféricamente, en correspondencia con las hebi-

6 JUL



88486

20 llas de que estén dotadas las correas de la plataforma, o de otro medio de sujeción apropiado, como son anillas, cierres y corchetes.-

25 Tiene gran interés que la bolsa sea intercambiable, porque a una misma plataforma pueden adaptarse bolsas de distintos tamaños, según sea el volumen de los objetos a transportar, o bien sustituir directamente la bolsa por una cesta, bulto o maleta.- Además, las bolsas de quita y pon, facilitan la operación de lavado de las mismas.-

30 También es una nota importante que la bolsa sea plegable, porque así se logra que este modelo de plataforma precise poco espacio para ser guardado, e incluso resulta más cómodo transportarlo, cuando la bolsa está vacía.-

35 Refiriéndonos concretamente al dibujo único que se acompaña y que forma parte integrante de la presente memoria descriptiva, pasamos a detallar las características de la plataforma deslizante por rodadura, cuyo registro, como Modelo de Utilidad, se solicita.-

Dicho dibujo representa una vista en perspectiva del conjunto de plataforma completada con una bolsa, mostrando la parte inferior de la plataforma.-

40 La parte más esencial del Modelo la constituye una plataforma formada por una placa-base -1- de material ligero pero rígido y resistente, en cuya cara inferior se han dispuesto - unas ruedas -2-, fijadas por medio de las horquillas -3-, dotadas de sendas llantas de goma -2'-, politeno, fibra, o cualquier otro material adecuado, que haga silencioso su deslizamiento -
45 por rodadura sobre el suelo.-

Sobre la cara superior de la plataforma -1- se monta la - bolsa -4-, la cual es fijada por medio de las cintas o correas



50

-5- y -5'-, que se han dispuesto periféricamente y simétricamente distribuidas, tanto en la base de la plataforma como en la de la bolsa.- Dichas cintas -5- y -5'- se unen sólidamente entre sí, mediante las anillas -6-, que pueden ser sustituidas por hebillas, corchetes u otro medio de sujeción análogo.-

55

La bolsa -4- es plegable, a cuyo fin presenta unos fuelles laterales -4'- . Puede fabricarse en lona, cuero, hule, o en material impermeable, y está dotada, junto a su boca de acceso, de unas asas -7-, que facilitan el transporte del conjunto formado por la bolsa y la plataforma.-

60

Naturalmente que los detalles de forma, dimensiones, proporciones, clases de material, arreglo y disposición del conjunto, podrán variar y sufrir las modificaciones que el uso y aplicación práctica reclame, siempre que no se alteren las notas esenciales, que caracterizan al objeto aquí descrito.-

65

El Modelo de Utilidad por: "PLATAFORMA DESLIZANTE POR RODADURA, PARA FACILITAR EL TRANSPORTE DE BOLSAS", cuyo privilegio de explotación en España y sus Posesiones, se solicita por un periodo de 20 años, deberá recaer sobre las particularidades, que se concretan en las siguientes,

REIVINDICACIONES

70

1ª.- "PLATAFORMA DESLIZANTE POR RODADURA, PARA FACILITAR EL TRANSPORTE DE BOLSAS", del tipo constituido por una placa-base, ligera y resistente, en cuya cara inferior se han dispuesto - unas ruedas de llanta silenciosa, fijadas a la plataforma por medio de horquillas, caracterizada por el hecho de que se han distribuido simétricas y periféricamente sobre el contorno de dicha placa-base, unas correas provistas de medios de sujeción para fijar, sobre la cara superior de la plataforma, una bolsa plegable y recambiable que en su base presenta otras correas, en correspondencia con las de la plataforma, llevando dicha -

75



88486

80 bolsa, en su boca de acceso, unas asas que faciliten el transporte por arastre del conjunto, sobre las ruedas de la plataforma.-

2ª.- PLATAFORMA DESLIZANTE POR RODADURA, PARA FACILITAR EL TRANSPORTE DE BOLSAS.- Tal como se ha descrito y demostrado en el dibujo adjunto.-

Consta de cuatro hojas foliadas y mecanografiadas por una sola cara.-

Barcelona a 22 de Julio de 1961.-

P.A. de Don Joaquín Pahisse Barba y
Don Joaquín Ubach Ubach.-

JUAN B. RENTER RIDAURA

D. Joaquín PAHISA Barba
D. Joaquín UBACH Ubach

Hoja única

88486

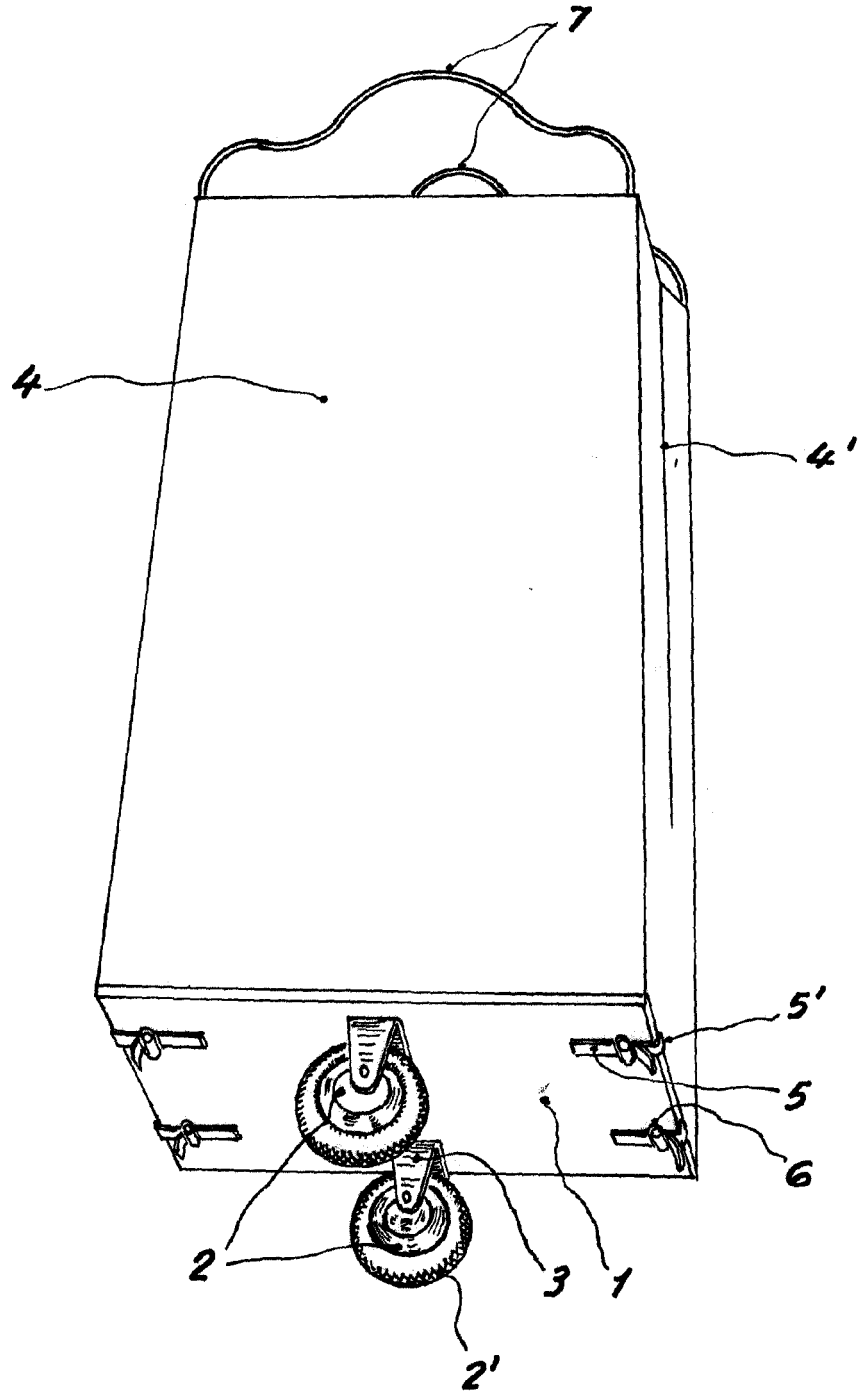

Escala variable

Barcelona 22 Julio 1961

Juan B. Ferrer Ribera