

88441



88441

MODELO DE UTILIDAD

por 20 años por

"PORTA-HERRAJES PARA CORTINAS", a favor de DON PEDRO DOMINGO VALDES ALCAINA, de nacionalidad española, residente en Madrid, calle del Rio, Nº. 16.

MEMORIA DESCRIPTIVA

5.- Es hoy imprescindible en las casas por humildes que sean el uso de visillos y cortinas, por lo que durante su uso salen cada día a la luz pública nuevos dispositivos y utensilios para su uso, permitiendo su fácil quita y pon, pero en general por su complicación resultan caros.

10.- Para facilitar el uso de las cortinas y visillos, se ha creado el presente porte-herrajes, sumamente sencillo en su construcción y a pesar de ello, con la fortaleza necesaria para cumplir su cometido, siendo al propio tiempo de reducido coste debido a su sencillez constructiva.

Después del antecedente preliminar con la ayuda de la plana de dibujos adjunta que se une a la presente, pasaremos a describir su objeto haciendo constar se trata de una de sus variadas formas de realización a que puede

52



88441

15.- llegarse en la práctica con la aplicación de sus esenciales características.

20.- En la figura 1, se representa una sección del objeto y en la 2 una perspectiva, en las que con los números 1 y 2 se señalan cada una de las dos ramas de la escuadra de que se constituye, construida preferentemente en metal, y de una sola pieza, estando formada la rama 2, por una sola lámina de metal y la 1, constituida por la misma lámina pero doblada formando un conjunto paralelepípedo hueco por debajo, en el cual y en sus dos laterales aparecen practicadas
25.- unas incisiones o hendiduras 3, en las que se acoplará la barra o perfil en doble T, necesaria para la sustentación de la cortina (de aplicación al conjunto del modelo de utilidad 86.166), y en el lado superior de la misma rama va practicado un orificio en el que se atornillará el tornillo
30.- 4, para la fijación del perfil de doble T indicado. Por último en la rama vertical de la escuadra y por debajo de la rama superior y horizontal, lleva practicados unos orificios 5, para acoplar o sujetar el porta-herrajes a la pared por medio de clavos o tornillos.

35.- Descrito suficientemente el objeto del modelo de utilidad que nos ocupa, nos queda señalar se trata de una de sus variadas formas de realización práctica, sin que sus modificaciones de forma, materiales empleados, colores, tamaños, etc., desvirtuen la esencialidad del objeto.

40.-

NOTA

=====

El modelo de utilidad descrito recaerá, pues, sobre las siguientes reivindicaciones :

45.- 1.-"PORTA-HERRAJES PARA CORTINAS", caracterizado esencialmente por estar constituido por una escuadra en ángulo recto de una sola pieza, siendo su rama vertical sencilla con un reborde embutido o troquelado y con unos ori-



88441

50.- ficios para acoplarla a la pared por clavos o tornillos, y la horizontal en disposición paralelepípedica a base del doblaje de la propia chapa en que está construida, y llevando practicados ésta última una hendidura para la penetración del perfil en doble T correspondiente, y en su parte superior un tornillo para su sujeción.

2a.-"PORTA-HERRAJES PARA CORTINAS".

55.- Todo tal y conforme queda descrito, representado y reivindicado.

58.- Esta memoria consta de tres hojas mecanografiadas y foliadas por una sola de sus caras, conteniendo un total de cincuenta y ocho líneas.

MADRID A 2 DE AGOSTO DE 1961.
P.A.
MANUEL DE ARPE.



88441

FIG. 1

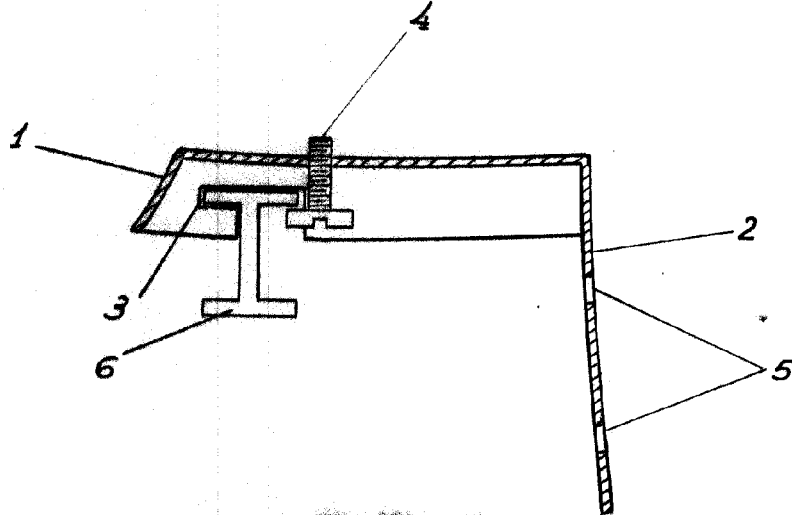
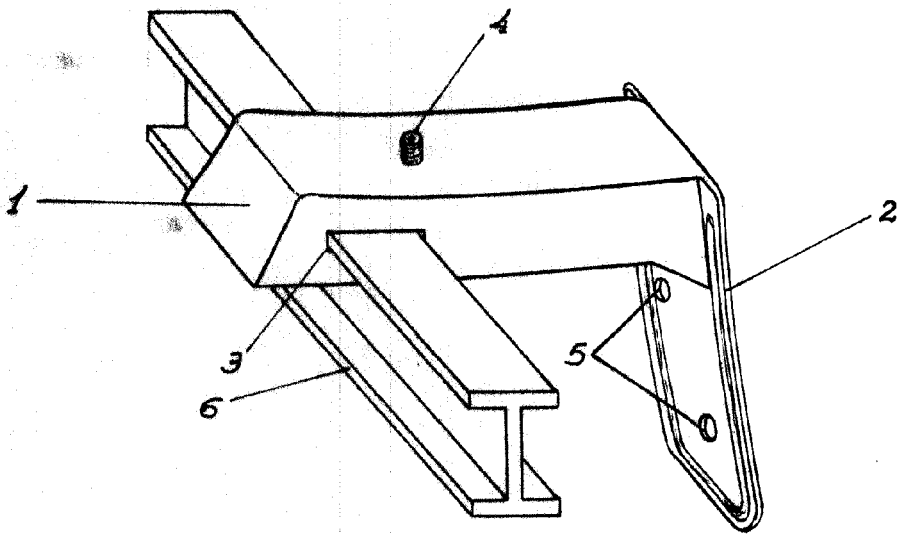

FIG. 2



Madrid - 2 AGO. 1961 1961

Manuel...
Escala Variable