



88435

M O D E L O
D E
U T I L I D A D

por "UNA PROTECCION DECORATIVA PARA LOS TELEFONOS", a favor
de Don MARIANO MARTI-VENTOSA ROQUETA, residente en BARCELONA
Paseo de Colon, nº 12.

= . =

MEMORIA DESCRIPTIVA

El presente modelo de utilidad se refiere a una pro-
tección decorativa para los teléfonos.

En el modelo se ha previsto una realización según
la cual se moldea en material flexible, de cualquier color,
una cubrición que enfunda el cuerpo del aparato, adaptán-
dose exactamente a su especial configuración, para que su
aspecto sea el normal y que varíe solamente el tono de color.

El brazo porta micrófono-auricular, también es dotado
de una pieza de revestimiento, moldeada en material flexible
y del color que convenga. Esta pieza comprende cazoletas que

5.

10.



88435

abarcan a las del brazo y además un tramo acanalado de igual sección que la transversal del brazo para que quede éste perfectamente cubierto.

5. El conjunto del aparato telefónico queda con la apariencia de un teléfono decorativo, cuyo color puede variarse a voluntad cambiando el recubrimiento, para que éste de acuerdo con el tono general de la habitación o loca.

10. Con el fin de facilitar la explicación se acompaña a la presente memoria una lámina de dibujos en la que se ha representado un caso de realización que se cita a título de ejemplo.

En el dibujo:

la figura 1, muestra en vista perspectiva el embellecedor del auricular,

15. la figura 2, es la sección transversal de la figura 1, según el plano A-B,

la figura 3, indica en vista perspectiva el cuerpo hueco que se encaja sobre el aparato telefónico para total recubrimiento.

20. Consiste esencialmente en dos piezas moldeadas en material flexible y dotadas de cualquier color, siendo una de ellas la canal -1- con cazoletas 2 y 3, cuya sección A-B se indica en la figura 2.

25. En el hueco que forma esta pieza tiene exacta cabida el auricular telefónico del cual el conducto sale por la ranura 4 que lleva la cazoleta 3.

30. La otra pieza integrante del moldeo, consiste en un caparazón hueco de material flexible que comprende las puntas acanaladas 5 y la gran abertura 6 frontal, presentando un reborde de zócalo 7 con lo que el cuerpo del aparato telefónico



88435

queda perfectamente enfundado con perfecta adaptación, sin impedir en nada su uso normal. El contorno de la funda lleva adecuadas muescas en la zona posterior para el paso de los conductores eléctricos.

5. El modelo, dentro de su esencialidad, puede ser llevado a la práctica en otras formas que difieran en detalle de la indicada a título de ejemplo en la descripción, pues estas formas dependen esencialmente de la que tenga el teléfono, pudiéndose emplear los tonos de color más adecuados, para que el conjunto sea un embellecedor del aparato telefónico, por quedar todo ello comprendido en el espíritu de las reivindicaciones.
- 10.

= . =

N O T A

15. Descrito el objeto y utilidad de la invención, lo que se declara como no divulgado ni practicado en España, comprende las siguientes reivindicaciones:

1. Una protección decorativa para los teléfonos, caracterizada esencialmente por estar constituida por un conjunto embellecedor del aparato telefónico al cual da una nueva apariencia de color, y que comprende un juego de dos piezas obtenidas en material flexible y moldeadas exactamente, siendo una de ellas la cubridora del auricular y microfono, formada por un cuerpo hueco que comprende dos cazoletas esféricas, uni-
- 20.



88435

5.

das por un cuerpo acanalado, en cuyo hueco encaja exactamente el brazo porta auricular y micrófono del aparato, presenta una cazoleta una muesca para el paso del conductor telefónico; siendo la otra pieza un caparazón hueco que interiormente reproduce la forma del cuerpo del teléfono, pudiendo encajar exactamente en él para revestirlo sin impedir el uso.

2. Una protección decorativa para los teléfonos.

10.

Según se describe y reivindica en la presente memoria que consta de cuatro hojas foliadas y escritas a máquina por una sola cara, acompañadas de una lámina de dibujos.

Barcelona para Madrid, a 15 de Julio de 1961

MARIANO MARTI-VENTOSA ROQUETA.

p. a.

JAIÑE ISERN

R. R.

R/rm.

15 JUL



88435

Fig. 1

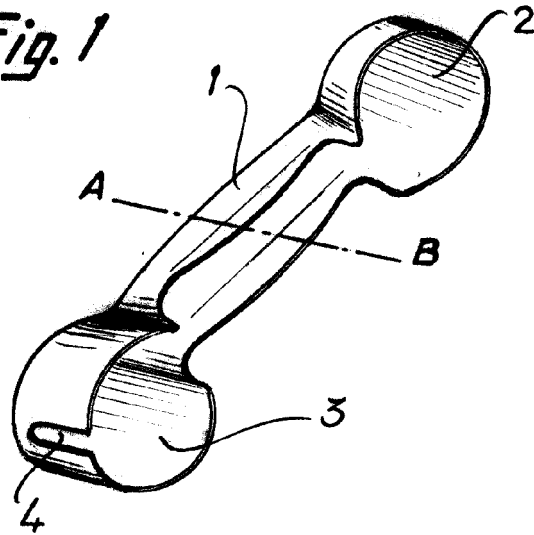

Fig. 2

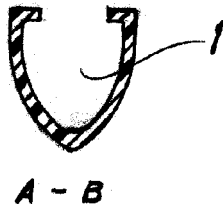
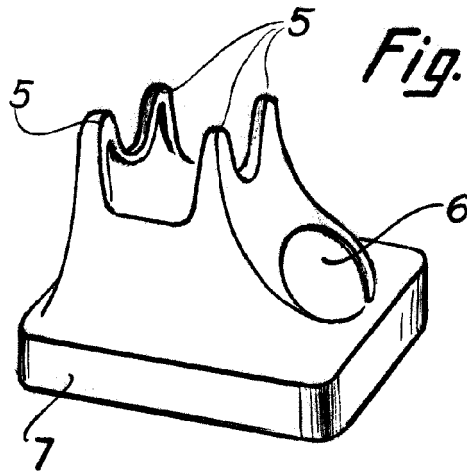

Fig. 3



Madrid, 15 JUL. 1961
Jaime Isern

p.p.