



88410

MODELO DE UTILIDAD
POR VEINTE AÑOS
EN ESPAÑA

Solicitado a favor de D. Antonio Coll Bacardí, de nacionalidad española, residente en BARCELONA, C/ Almogávares nº. 167

P O R

==;==;==;==;==;"CARRITO PARA LA COMPRA"==;==;==;==;==;==

MEMORIA DESCRIPTIVA

=====

En el presente Modelo de Utilidad vamos a referirnos a un carrito para la compra, dotado de unas características de simplificación sumamente notables gracias a las cuales, presenta importantes ventajas en comparación con otros aparatos similares, actualmente existentes en el mercado.

5

Consiste esencialmente el nuevo carrito para la compra, objeto de este Modelo, en dotar a los dos montantes verticales de un punto de articulación, en el cual se monta la parte complementaria del carrito, articulada en

10



15

dicho punto y dotada de medios de sujeción para cada una de sus dos posiciones. Las dos ruedas de que consta el carrito van montadas directamente en el extremo inferior de los dos montantes principales, economizándose al máximo el material y mano de obra.

20

Para que la idea general anteriormente descrita pueda ser mas facilmente comprendida, en la descripción que sigue nos vamos a referir a la lámina de dibujo que se acompaña, que constituye un caso de realización práctica, naturalmente que tratándose de un ejemplo aclaratorio el dibujo en cuestión deberá interpretarse con amplio criterio y sin caracter limitativo alguno.

25

En dicho dibujo se representa en la figura 1 una vista frontal en alzada del nuevo carrito, en la figura 2 una sección por A-B de la figura 1 y en la figura 3 un detalle parcial de la articulación entre los montantes principales y el montante complementario superior.

30

Para una mayor facilidad en la descripción de este carrito para la compra, se enumeran sus distintas partes, indicándose por:

35

- 1- los dos montantes principales.
- 2- y -3- varillas superiores de unión paralelas entre sí.
- 4- varilla angular de unión del extremo inferior de los dos montantes -1-.
- 5- varilla inferior de unión.
- 6- pie solidario de la unión angular -4-.
- 7- montantes superiores unidos entre sí por el manillar -8-.
- 9- punto de articulación entre los montantes -1-

40



y -1-.

-10- y -10'- escotaduras del extremo de los montantes -7-.

45

-11- palomilla de sujeción de los montantes -7- a través de una de las dos escotaduras -10- y -10'-, y

-12- ruedas montadas directamente en los extremos inferiores de los montantes -1-.

50

La utilización de este nuevo carrito para la compra resulta sumamente práctica y de gran utilidad, uniéndose la bolsa correspondiente, sobre los travesaños de unión -2- y -5-, siendo el peso de todo el conjunto sumamente limitado, facilitándose su transporte por parte de las usuarias.

55

Para utilizarlo como bolsa, o sea sin mercancías, basta coger el nuevo carrito por el manillar superior -3- y en cambio cuando por las compras efectuadas debe utilizarse como carrito, basta colocar los montantes superiores -7- mediante un giro de 180º como prolongación de los montantes principales -1-, fijándolos luego en tal posición, mediante las palomillas de sujeción -11-, cogiéndolo entonces por el manillar -8- para transportarlo con toda facilidad y comodidad, por medio de las ruedas -12-, pudiéndose dejar el carrito en posición de reposo, tanto si tiene los brazos -7- recogidos sobre los montantes -1-, tal como se indica en la figura 1, como si los tiene en posición prolongada, apoyando el pie -6- contra el suelo, con toda estabilidad y equilibrio.

65

70

Descritas suficientemente la naturaleza y características de este carrito para la compra, se ha de hacer constar que el mismo podrá realizarse en diversidad de



formas, tamaños y materiales, así como la posible introducción de variaciones secundarias que no alteren la esencialidad de su objeto que se pone de manifiesto con la siguiente

75

N O T A
= = = =

Los puntos nuevos no conocidos ni practicados en España, sobre los cuales se desea recaigan las reivindicaciones del presente Modelo de Utilidad, son:

80

1ª.- Carrito para la compra, caracterizado porque los dos montantes verticales del mismo están unidos por su extremo superior mediante dos varillas paralelas y por su extremo inferior mediante una pieza triangular con un pie de apoyo ligeramente inclinado y solidario del vertice externo de dicha pieza triangular.

85

2ª.- Carrito para la compra, según la reivindicación anterior, caracterizado porque las dos ruedas que comprende el carrito van montadas directamente sobre la cara interna de los dos montantes verticales de la reivindicación 1ª.

90

3ª.- Carrito para la compra, según las reivindicaciones anteriores caracterizado porque los dos montantes verticales del carrito presentan en su extremo superior un punto de articulación en el cual se han acoplado otros dos montantes complementarios unidos entre sí por un manillar, y provistos en cada uno de sus dos extremos, de dos escotaduras dispuestas a ambos lados del punto de articulación correspondiente, y susceptibles dichos montantes complementarios, de describir un giro de 180º, quedando fijos en una de sus dos posiciones extremas, mediante un elemento de fijación, contra el cual encaja una de dichas dos

95

100

88410



escotaduras segun la posición deseada.

4º.- "CARRITO PARA LA COMPRA", de conformidad en un todo en lo esencial y fines industriales a lo descrito en la precedente Memoria Descriptiva y graficamente representado en el adjunto plano para su mejor comprensión.

105

Esta Memoria consta de CINCO hojas mecanografiadas por una sola cara a doble espacio en 105 líneas.

Madrid, 29 de Julio de 1.961

Por autorización del interesado.

JOSE LOPEZ
P. P.



88410

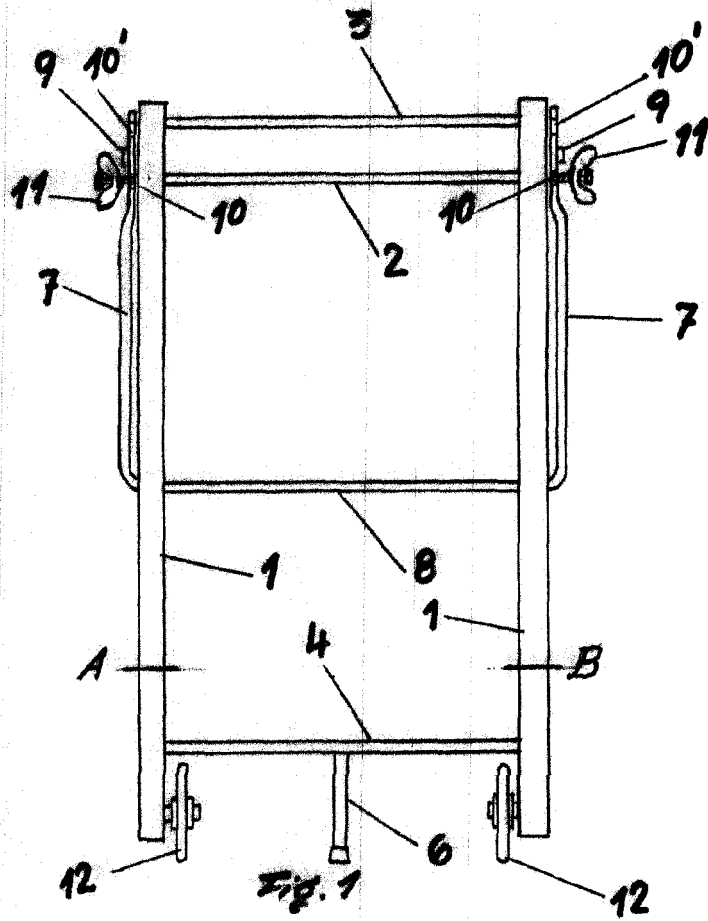

Fig. 1

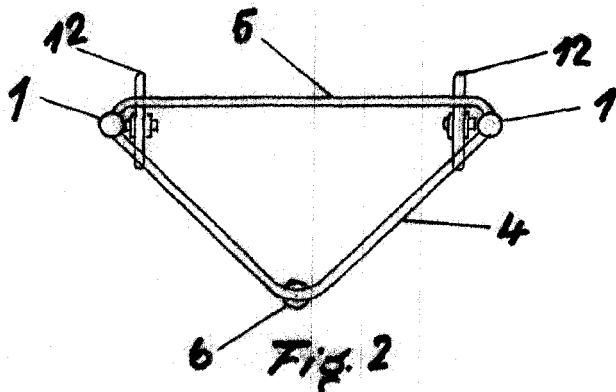

Fig. 2

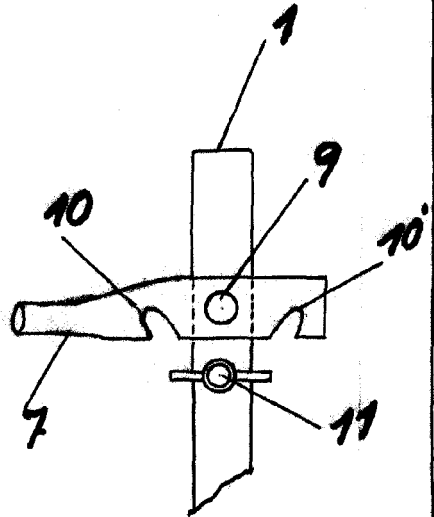

Fig. 3

Escala variable
Madrid-Julio-1961

JOSE LOPEZ
C.A.