

88313

M O D E L O
D E
U T I L I D A D

para "PLANEADOR DESMONTABLE DE JUGUETE", a favor de DON JUAN LLUCH CARRAU, residente en Mataró (Barcelona), calle Churruca núm. 24.

- . -

MEMORIA DESCRIPTIVA

El presente modelo de utilidad se refiere a un planeador desmontable de juguete.

5. El modelo que es de constitución laminar, comprende una pieza central y dos piezas que constituyen, una de ellas, el ala del planeador y la otra la aleta del timón, las cuales se montan en la indicada pieza haciéndolas pasar a través de unas hendiduras que tiene practicadas la pieza central en las que quedan ajustadas, con la particularidad de que la pieza que forma el ala puede situarse más o menos adelantada respecto

10. te del fuselaje del avión a fin de orientar el vuelo del mis-



88313

me en línea recta e en "leopingu".

Con el fin de facilitar la explicación, se acompaña a la presente memoria una lámina de dibujos, en la que se ha representado un caso de realización que se cita a título de ejemplo.

5.

En el dibujo:

La figura 1, muestra el indicado planeador desmontable de juguete.

La figura 2, la pieza central del mismo.

10.

Esta compuesto de tres piezas, una central 1 que adopta la forma del cuerpo del planeador desde el morro hasta el extremo en el que va el timón, la cual presenta una hendidura 2 en sentido longitudinal en la parte posterior junto al timón de cola 4.

15.

En la hendidura delantera 2 se introduce ajustadamente una pieza 5 para constituir el ala del planeador y en la hendidura posterior 3 se ajusta la otra pieza 6 que forma las aletas del timón.

20.

La hendidura anterior 2, es de longitud bastante mayor que el máximo del ala 5 a fin de poder variar el centro de gravedad del avión situando dicha pieza más o menos adelantada.

La pieza central 1 tiene practicada en el borde inferior del fuselaje, una muesca en gancho 7 para permitir el lanzamiento del avión mediante una tira sin fin de goma 8.

25.

El extremo anterior de la pieza central 1 correspondiente al morro del avión, está reforzado mediante una plaquita metálica doblada 9.

30.

El modelo dentro de su esencialidad, puede ser llevado a la práctica en otras formas que difieran en detalle de la indicada a título de ejemplo en la descripción, a las cuales

8031321



alcanzará igualmente la protección que se recaba. Podrá, pues, fabricarse en cualquier tamaño y con el material más adecuado por quedar todo ello comprendido en el espíritu de las reivindicaciones.

= . =

N O T A

5. Describe el objeto y utilidad de la invención, lo que se declara no divulgado ni practicado en España, comprende las siguientes reivindicaciones:
1. Planeador desmontable de juguete, caracterizado esencialmente, por estar compuesto de tres piezas laminares acoplables entre si, una central de forma adecuada que abarca desde el morre hasta el extremo posterior en el que va el timón de cola, y cuya pieza presenta dos hendiduras en sentido longitudinal en las que se introducen ajustadamente dos piezas que constituyen, una de ellas, el ala del planeador y la otra las aletas del timón.
10. 2. Planeador desmontable de juguete, según la anterior reivindicación, caracterizado porque la hendidura en la que se acopla la pieza que forma el ala, está situada en la parte correspondiente al fuselaje y su longitud es bastante mayor que el ancho máximo de dicha pieza, a fin de que ésta pueda situarse más o menos adelantada para de esta forma orientar el
15. vuelo del planeador, estando situada la otra hendidura en la
- 20.

883 13²¹



parte posterior correspondiente con el timón de cola.

3. Planeador desmontable de juguete.

Según se describe y reivindica en la presente memoria descriptiva que consta de cuatro hojas foliadas y escritas a máquina por cada una de sus caras, acompañadas de una lámina de dibujos y de la documentación reglamentaria.

5.

Madrid, a 21 JUL. 1961

JUAN LLUCH CARRAU

10.

P.A.

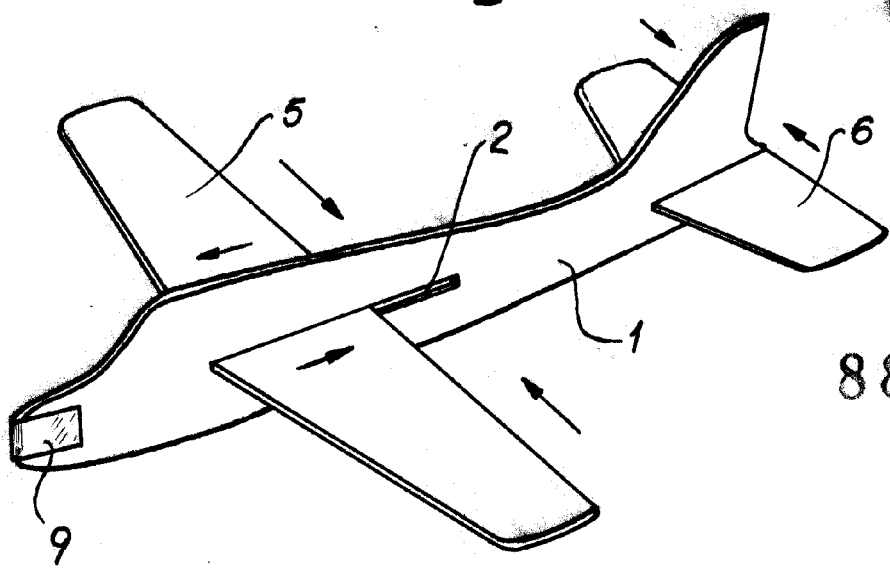
J. IME IGERN MIRALLES

P.P.

88313

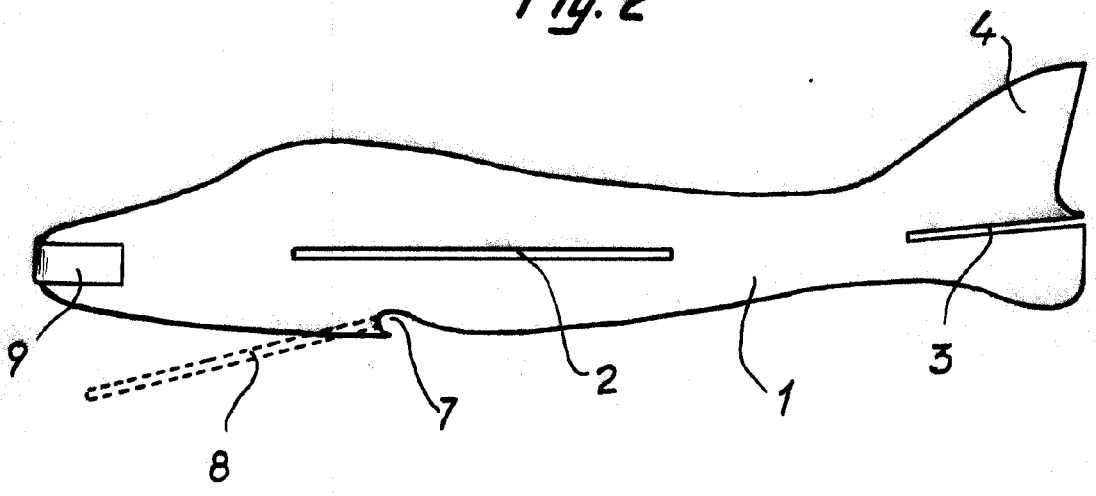


Fig. 1



88313

Fig. 2



Madrid, 1 JUL, 1961
Jaime Isern