



CADUCADO 38304

MEMORIA DESCRIPTIVA de Modelo de Utilidad que, por veinte años en España y posesiones solicita DON OSCAR FERNÁNDEZ-POLA CUESTA, español de nacionalidad y residente en Berga (Manresa) Calle de Mestre Ribera, número 1, para: "DISPOSICIÓN PARA LA APERTURA DE SOBRES, SIN DESPRENDIMIENTO DE PAPEL ALGUNO".

--ooOoo--

5 Con la presente solicitud, se trata de proteger un nuevo sistema integrado por una especial disposición para la apertura de sobres sin desprendimiento de papel alguno ni inutilización de elementos complementarios, con el cual se consiguen grandes ventajas según se irán desprendiendo a lo largo de esta des -



20

88304

cripción.

La operación frecuentísima de abrir un sobre cerrado por adherencia es un tanto molesta; molesta por que si se abre con los conocidos estiletes o abridores usuales, hay que proceder a buscarlo donde éste se encuentre y después, continúa y a veces se recrudece la molestia expresada por la necesidad de localizar exactamente el punto del sobre por donde puede y debe ser introducido, lo cual, en frecuentes ocasiones, no es muy fácil, especialmente, si el usuario no disfruta de una aguda visibilidad. También, si se pretende abrir el sobre a mano; es decir, rasgado, no solo se corre el riesgo de romper el contenido, sino que dicha acción implica la necesidad de recoger los trocitos de papel desprendidos y tirarlos a la papelería; todo lo cual, habida cuenta de la frecuencia con que se produce, llega a constituir una molesta servidumbre.

Con el sistema originario de esta disposición integrante de la invención, quedan obviados todos los inconvenientes apuntados y los que pueden considerarse derivados hasta la fecha, toda vez que en virtud del mismo, abrir un sobre pasa a ser una acción rápida en la que no se desprende partícula de papel ninguna ni ningún otro elemento accesorio complementario.

Asimismo, es notorio hacer constar que su fabricación no presenta inconveniente ninguno con respecto a los sobres ya conocidos sobre los que es fácil y económica su aplicación no encareciendo, en absoluto, la mano de obra o elaboración. Puede ser aplicado a cualquier tipo de sobre existente en el mercado, verificándose el trepado



20
88304

o ranurado en forma especial y conveniente mediante troquel o matriz y siempre, en la constitución recta, curva, angular, quebrada y con el grado de longitud y separación que se requiera en cada caso.

40 Con esta disposición, para abrir el sobre bastará con introducir la uña por el corte horizontal que se practica en el ángulo de incidencia de las dos direcciones trepadas o ranuradas tirando suavemente para que comience el rasgado de la solapa del sobre en las dos direcciones hasta su vértice, quedando abierto éste. A tal fin, el ranurado escalonado, se practica ligeramente ascendido con relación a la zona de engomado del susodicho sobre en el que, preferentemente, será de especial aplicación una fabricación de "solapa" adecuada.

55 Para la mejor y más exacta comprensión de la naturaleza de la invención, se adjuntan dibujos a los cuales se hará constante referencia a lo largo de esta descripción; siempre a título de ejemplo no limitativo.

La Fig. 1, es una vista de un sobre por su parte posterior, o sea, la correspondiente a la solapa de cierre de interés, y

60 La Fig. 2, es un detalle del troquelado, como ejemplo realizable de la zona de rasgado.

Consiste, pues, la presente invención en una disposición para la apertura de sobres sin desprendimiento de papel alguno, caracterizada porque en cualquier tipo de sobre -1- y conjuntamente a la banda de engomado aun que ligeramente ascendida -2-3- de la solapa, se proce-

65



88304

de a troquelar una pluralidad de pequeños y sucesivos
 cortes escalonadamente dispuestos, siguiendo las direc-
 trices periféricas internas de dicha solapa; cortes
 que rasgarán en su totalidad en el momento oportuno, ve-
 70 rificándose así la apertura del sobre, para lo que en
 el vértice donde se juntan o coinciden las dos series
 de trepados -3-, se procede a troquelar una ranura -4-
 en posición horizontal preferentemente, con el fin de
 permitir que sea introducida la uña del usuario/a y así,
 75 al tirar, rasgará por los trepados -3- practicados al
 efecto. A tal fin, debajo de la ranura -4- de inicia-
 ción de rasgado, se practicará una indicación cualquie-
 ra.

Por el sistema descrito originario de esta disposi-
 80 ción, no solo se puede conseguir una rápida apertura, así
 como cómoda, sino que, al propio tiempo, el sobre queda
 limpia y vistosamente abierto.

Se bien la forma de ejecución aquí descrita consti-
 tuye aplicación preferente de la presente invención, po-
 85 drán introducirse modificaciones de forma y de detelle
 sin que por ello varíe la esencialidad de la misma.

El solicitante, se reserva los derechos que le con-
 fieren los Convenios Internacionales durante el plazo le-
 gal, para la extensión territorial de este privilegio.

--ooOoo--

90 N O T A. - Se reivindica la propiedad de este Modelo de
 Utilidad:

1) - Disposición para la apertura de sobres, sin despren-
 dimiento de papel alguno, caracterizado porque sobre cual



88304

95 quier tipo de sobre y conjuntamente a la banda de en-
gomado, si bien que ligeramente ascendida sobre ésta,
se dispone en la solapa una pluralidad de pequeños y
sucesivos cortes escalonadamente dispuestos; cortes
de forma y aproximación no fijas.

100 2) - Disposición para la apertura de sobres, sin des-
prendimiento de papel alguno, según primera reivindicación,
caracterizada porque en el vértice o ángulo de
incidencia de las ramificaciones trepadas, se practica
una ranura horizontal para facilitar el rasgado de la
totalidad de aquéllas. Una indicación complementaria,
105 denota que la ranura horizontal está destinada a in-
troducir la uña simplemente el usuario/a.

3) - "DISPOSICIÓN PARA LA APERTURA DE SOBRES, SIN DES-
PRENDIMIENTO DE PAPEL ALGUNO".

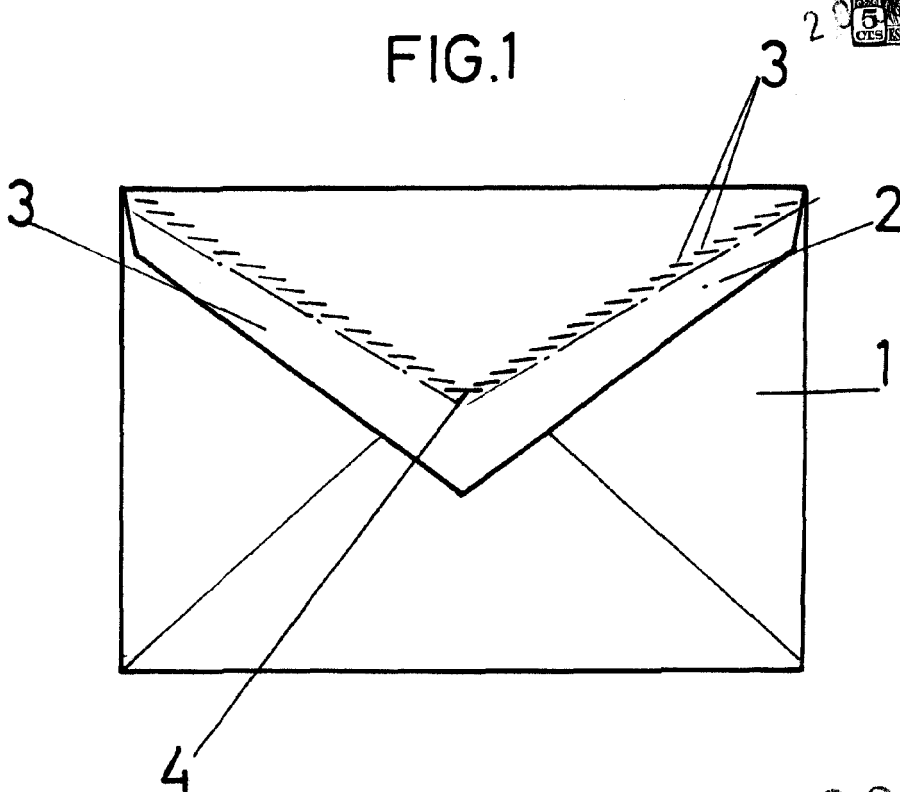
110 Esta Memoria Descriptiva, consta de cinco hojas
foliadas y mecanografiadas por una sola cara y de una
hoja de planos.

Madrid, 20 JUL. 1961

C. ALCONADA
[Handwritten signature]

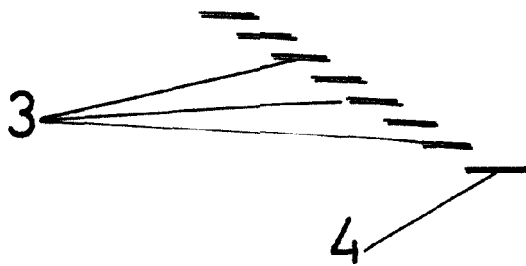


FIG.1



88304

FIG.2



ESCALA VARIABLE
MADRID

EL AGENTE: 1934
C. F. [Signature]