



88301

P A T E N T E   D E   M O D E L O   D E   U T I L I D A D

por VEINTE AÑOS

a favor de Don Jorge VIDAL Alcalá ,  
de nacionalidad española, domiciliado en Barcelona, calle  
Legalidad, número 59, p o r :

"UNA FAJA PANTALON".

M E M O R I A   D E S C R I P T I V A

- 1           El presente Modelo de Utilidad hace referencia -según  
claramente se indica en su título- a una faja-pantalón, es  
decir, a una prenda interior femenina destinada a desempeñar  
la doble función de faja moldeadora y de braga o pantalón.
- 5           La nueva prenda que se trata de registrar, aun habiendo  
sido obtenida a través de un proceso de confección absoluta-  
mente simplificado y económico, presenta una apariencia im-  
pecable, y, sobre todo, resulta extraordinariamente cómoda  
de llevar, cosa esta que no ocurre en las prendas del mismo  
10          tipo y análogas características existentes en el mercado, en  
todas las cuales en la parte superior de la entrepierna se

88301



origina una arista, que resulta sumamente molesta, y que a menudo llega incluso a provocar rozaduras e irritaciones en la piel de la usuaria.

5 La faja-pantalón que nos ocupa, se halla esencialmente constituida a base de dos piezas iguales de tejido elástico cortadas según patrón, y cosidas entre sí por sus bordes laterales coincidentes. La entrepierna se constituye a base de una tercera pieza, preferentemente del mismo tejido elástico  
10 mente rectangular solidarizándose a los bordes, esencialmente redondeados de sendas escotaduras centrales, a este fin previstas en el borde inferior de las dos piezas principales. Finalmente, el conjunto se completa, según es normal, con ribetes elásticos que contorneen las embocaduras correspondientes a la cintura y a las perneras, reforzando la resistencia elástica en estos puntos, con una banda frontal vertical de tejido no elástico superpuesta, que elimine la elasticidad de la zona correspondiente al vientre de la usuaria, con encajes, puntillas, u otros elementos de adorno, etc.,  
15 etc.

Se tiene, pues que el proceso de confección de la prenda no puede ser mas elemental y sencillo; en cambio, la forma esencialmente redondeada que adoptan las escotaduras de constitución de la entrepierna, determina que el conjunto  
25 resulte absolutamente cómodo de llevar, evitando la formación de una arista en la parte superior de esta zona, por doblez de la pieza que la constituye.

Con el único fin de aclarar cuanto queda expuesto, con la presente Memoria Descriptiva se acompaña una lámina de dibujos, en las que -desde luego, sin caracter limitativo de ninguna clase- se ha representado un ejemplo concreto de  
30 realización práctica de la prenda perfeccionada que se tra-



ta de registrar.

En estos dibujos:

88301

La figura 1 corresponde a un despiece en planta mostrando las tres piezas principales quemintervienen en la confección de la prenda; y la figura 2 es una vista de una prenda ya totalmente terminada.

Refiriéndonos, pues, a los dibujos dichos:

La faja-pantalón que nos ocupa se constituye a base de dos piezas iguales 1-1', de tejido elástico, que se superponen y cosen entre sí por sus bordes laterales 2 coincidentes. En el borde inferior 3-3' de estas piezas figuran sendas escotaduras centrales 4-4', simétricas con respecto al eje de simetría de la pieza. De acuerdo con el registro que nos ocupa, es esencial que estas escotaduras presenten por lo menos su zona superior central curva, pudiendo ser curvas en su totalidad, por ejemplo, en arco de círculo, semicirculares, semielípticas o parabólicas, o presentar dos tramos extremos rectos, convergentes o paralelos, enlazados entre sí en forma continua por un tramo central curvo. La entrepierna queda constituida por una tercera pieza 5, asimismo de tejido elástico, de planta rectangular, aproximadamente rectangular u otra cualesquiera adecuada. Esta pieza se cose por dos bordes opuestos 6-6', a los bordes de las escotaduras 4-4', respectivamente, con cuyas longitudes coinciden exactamente.

Por último, el conjunto se completa -tal como se ha representado en la figura 2- con ribetes elásticos 7-8, con una banda central 9 de tejido no elástico superpuesta a la pieza 1, con elementos de sujeción 10 para las medias, y, en general, con cuantos adornos y accesorios pueda considerarse conveniente.

Resta ya únicamente hacer constar que, como se compren-



88304

de y es lógico, en la realización práctica de la faja-pantalón que ha quedado descrita, cabrá introducir todas aquellas adiciones y modificaciones de detalle que no afecten a lo que constituye la esencialidad del registro que se solicita.

N O T A

SE REIVINDICA:

1 - Una faja pantalón, caracterizada por constituirse a base de dos piezas iguales de tejido elástico, cortadas según patrón, superpuestas y cosidas entre sí por sus bordes laterales coincidentes, cuyas piezas presentan en su borde inferior sendas escotaduras centrales de forma esencialmente redondeada, a cuyos bordes se solidariza respectivamente por dos bordes opuestos de longitud coincidente, una tercera pieza de tejido elástico, que constituye la entrepierna.

2 - Una faja pantalón.

Consta la presente Memoria Descriptiva de cuatro hojas mecanografiadas, escritas por una sola cara, numeradas del 1 al 4 y con sus líneas numeradas, a su vez de cinco en cinco y de dibujos, anexos.

Barcelona, // Julio 1961.  
P.A.



FIG. 1

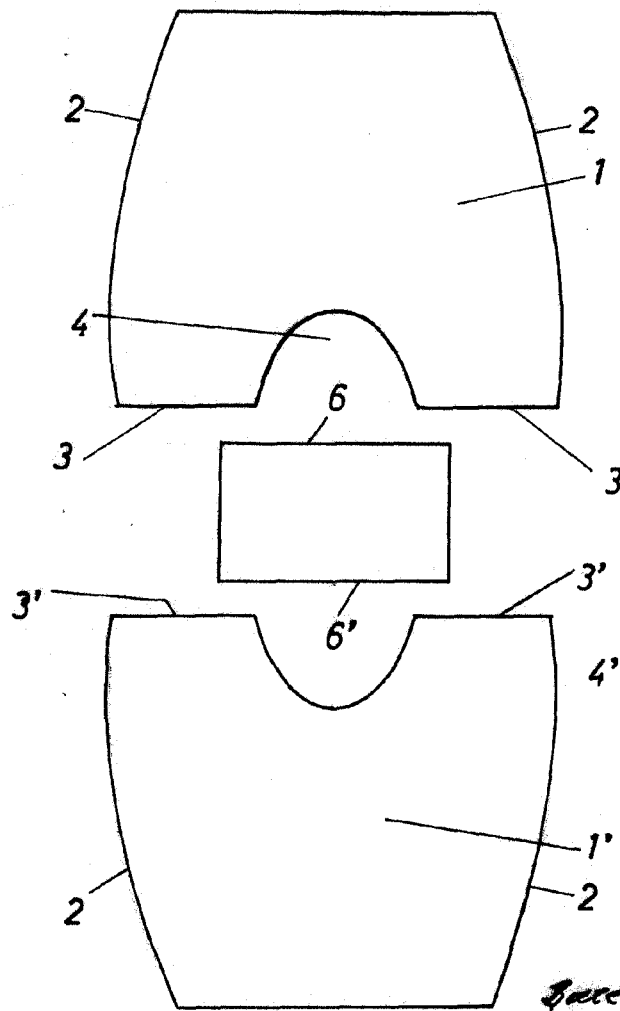

88301

Barcelona 11 Julio 1961  
J.A.  
*[Signature]*

FIG. 2

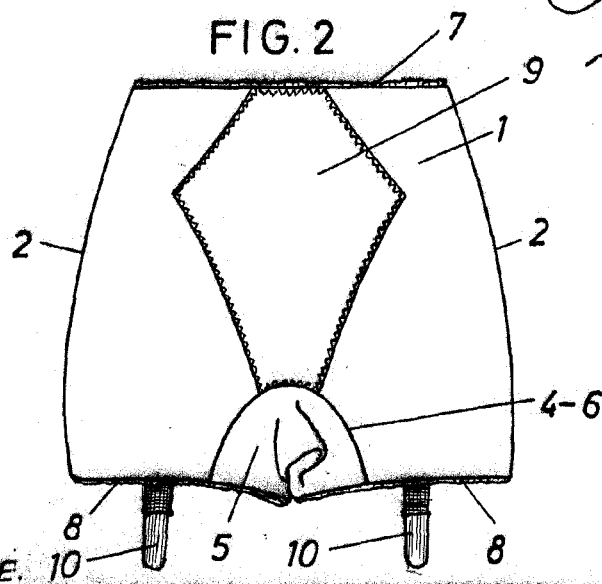

ESCALA VARIABLE.