



88267

MODELO DE UTILIDAD

por 20 años

a favor de MUNS, LIMITADA, domiciliada en Barcelona,
San Paulino de Nola, 4. - - - - -
por: "ESTUCHE PORTAPILAS PARA APARATOS ELECTRÓNICOS".

MEMORIA DESCRIPTIVA

El presente modelo de utilidad se refiere a un
estuche portapilas para aparatos electrónicos.

Preferentemente el estuche en cuestión está des-
5 tinado a contener las pilas que deben alimentar aparatos
radiorreceptores, tocadiscos, y otros aparatos similares
portátiles y autónomos, y tiene como finalidad alojar
convenientemente dichas pilas en forma absolutamente ais-
lante y que a la vez las independiza con respecto a la
10 instalación del aparato, quedando así esta instalación



88751

libre de todo contacto con el ácido que puede desprenderse de aquéllas, precisamente cuando está próximo su agotamiento.

5 El estuche está constituido por dos elementos mitad formados por sendos cajetines acoplables entre sí por la testa de sus bocas, cuyo par de elementos presenta una altura que abarca la de las pilas, siendo estas pilas, preferentemente, de tipo petaca y estando alojadas, ventajosamente en número de dos, paralelamente entre sí.

10 Estos elementos-cajetín presentan una sección sustancialmente rectangular de aristas romas, y comprenden en sus dos caras laterales menores opuestas respectivas zonas entrantes longitudinales para una mejor adaptación de las pilas en su interior.

15 Precisamente por estar la juntura entre las dos mitades del estuche en el centro de la longitud o altura de las pilas, y lejos de los extremos de éstas (que es donde se producen los derrames accidentales de ácido), difícilmente pueden los ácidos llegar a salir al exterior del estuche, sien embargo en caso deseado, puede convenir
20 la disposición de una faja autoadhesiva, cinta elástica, u otro accesorio similar que actúe como cierre absoluto entre las dos mitades del estuche.

Con el fin de facilitar la explicación se acompaña a la presente memoria una lámina de dibujos en la que se
25 ha representado un caso de realización, que se cita a título de ejemplo no limitativo del alcance del invento.

En los dibujos:

La figura 1 ilustra en planta, visto por su boca, uno de los elementos-cajetín constitutivos del estuche
30 objeto del modelo,



27267

la figura 2 muestra, en perspectiva, este mismo elemento-cajetín visto por la parte de su fondo externo, y

la figura 3 representa en alzado esquemático la disposición y acoplamiento entre los dos elementos-cajetín y el alojamiento interno de las pilas.

En líneas generales está constituido este estuche por dos cuerpos -4- sustancialmente prismáticos de sección transversal rectangular y con todas sus aristas romas. Estos cuerpos forman sendos cajetines de boca -5- en canto vivo y rectilíneo para el perfecto ajuste entre ellas al acoplarse dichos cajetines sobre las pilas (figura 3). (La holgura reflejada entre cajetín y cajetín, en esta figura, existe solamente para facilitar la comprensión del indicado acoplamiento, ya que en realidad las dos bocas -5- de cada cajetín quedan perfectamente ajustadas entre sí en la zona media de las pilas).

Las dos caras menores -6- y -6a- de estos cajetines presentan un ondulado transversal que determina una zona entrante longitudinal que forma interiormente unos huecos idóneos para la perfecta colocación de dos pilas tipo petaca.

Estos cajetines están constituidos a base de un material aislante, y se obtienen, por ejemplo, por moldeo de un material plástico, presentando todo el cajetín un mismo grosor en todas sus paredes, y habiéndose previsto en las caras que constituyen el fondo -9- de estos cajetines un par de nervios embutidos formando un aspa -7- y que sobresalen en forma convexa por la parte exterior de dicho fondo, y cuyos nervios proporcionan al estuche una mayor solidez y resistencia.

Uno de estos cajetines o cuerpos -4-, presenta la



88267

práctica de dos orificios -8- y -8a- en su fondo -9-, por cuyos orificios se pasan los conductores mediante los que se deba efectuar la conexión de la instalación del aparato a las pilas.

5 Como se desprende de lo descrito y de los dibujos ilustrados, la especial conformación de este estuche, que se adapta totalmente a la configuración de las pilas, determina una protección eficaz y a la vez con un volumen mínimo que no afecta para nada a la construcción, general-
10 mente, reducida del aparato.

Además, el estuche de referencia permite aislar el equipo de pilas con respecto a la humedad ambiente, prolongando así la duración del equipo de pilas.

El modelo, dentro de su esencialidad, puede ser
15 llevado a la práctica en otras formas de realización, que difieran sólo en detalle de la indicada a título de ejemplo, a las cuales alcanzará igualmente la protección que se recaba. Podrá, pues, fabricarse este estuche en cualquier forma y tamaño, con los medios y materiales más
20 adecuados, por quedar todo ello comprendido en el espíritu de las reivindicaciones.

N O T A

Se reivindica como objeto del presente modelo de utilidad:

25 1.- Estuche portapilas para aparatos electrónicos, caracterizado por estar constituido por dos elementos según sendos cajetines de aristas romas y que presentan en dos de sus caras opuestas respectivas zonas longitudinalmente entrantes que determinan una sección transversal
30 ondulada adecuada para el perfecto alojamiento de dos pilas



88267

tipo petaca dispuestas paralelamente entre sí, uno de cuyos cajetines presenta en su fondo dos orificios para dar paso a los conductores que han de establecer la conexión con las indicadas pilas.

5 2.- Estuche portapilas para aparatos electrónicos, según la anterior reivindicación, caracterizado porque los dos cajetines de que consta se ajustan entre sí por testa, boca contra boca, abarcando la altura conjunta de ellos sustancialmente la altura de las pilas alojadas, y comprendiendo cada uno de los fondos de estos cajetines la
10 práctica de sendas nervaduras en aspa que les proporciona una adecuada solidez.

3.- ESTUCHE PORTAPILAS PARA APARATOS ELECTRÓNICOS.

Consta la presente memoria descriptiva de cinco hojas, mecanografiadas, foliadas, numeradas y escritas por una sola cara, acompañada de una hoja de dibujos.

Barcelona, para Madrid, a 8 de Julio de 1961.

MUNS, LIMITADA

P. A.

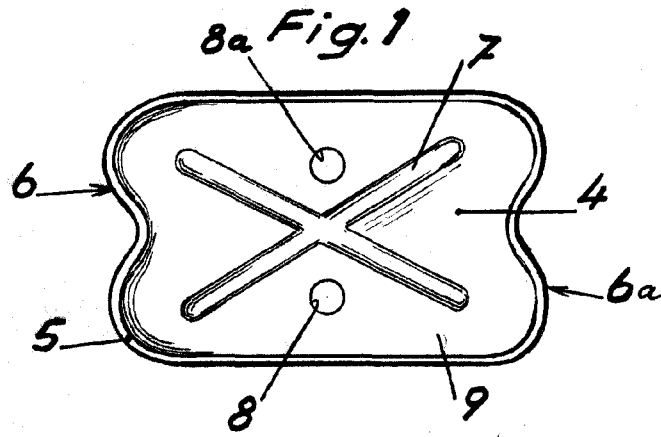

38267

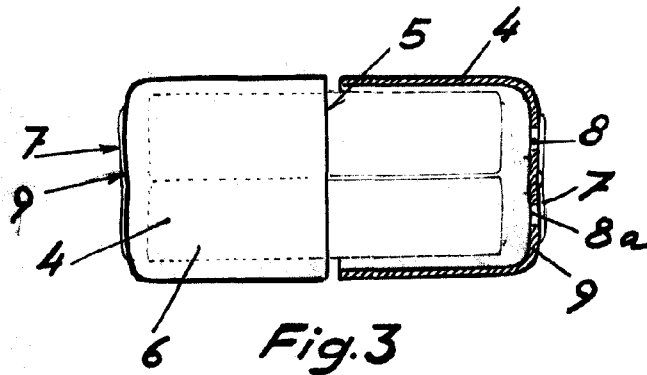
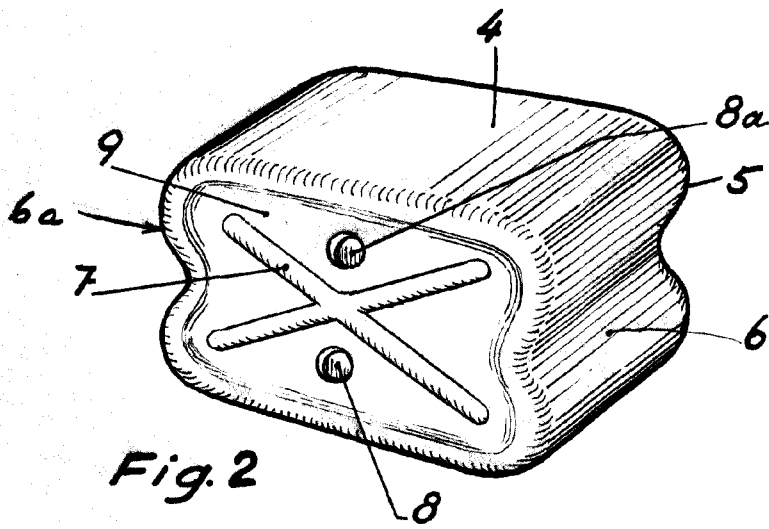

Escala variable

*Barcelona, 8 Julio 1961
p.a.*

W. Lafont