



88256

M O D E L O
D E
U T I L I D A D

a favor de Don Martín TRABERIA SALA, de nacionalidad española, residente en Barcelona, Calle Del Pino, 3, por "ASA PARA MALETAS Y SIMILARES".

- . -

MEMORIA DESCRIPTIVA

La presente invención se refiere a un asa para maletas, carteras, bolsos, etc., que puede abatirse, a fin de ocupar menos espacio cuando no se usa. Asimismo presenta cualidades de simplicidad en el montaje y constitución que la hacen sumamente económicas, sin que por ello merme su robustez y seguridad.

5. Esencialmente el asa en cuestión está constituida por un perfil moldeado, flexible y resistente, cuyos extremos presentan sendos salientes y quedan alojados
10. con posibilidad de desplazamiento axial, en el interior



88256

de los respectivos escudos, unidos a la maleta o similar, cuyos escudos presentan un tópe interno que impide la salida del extremo del perfil a causa del saliente mencionado.

5. Los extremos del perfil descrito presentan en su cara superior un regreuso que adopta un contorno a modo de uña, la cual queda retenida en la posición de uso del asa en un escalonamiento interno que forma el escudo, que está unido a la maleta o similar por medio de tornillos situados a ambos lados del extremo correspondiente del perfil, constituyendo guías que impiden el desplazamiento lateral del mismo.

10. Para la mejor comprensión de cuanto queda descrito, se acompaña un dibujo en el que, tan sólo a título de ejemplo, se representa un caso práctico de realización del objeto de la invención.

15. En dicho dibujo, la figura 1 es una vista en perspectiva del asa; la figura 2 corresponde a un detalle a mayor escala seccionado longitudinalmente de uno de los extremos del perfil montado en el escudo, en la posición de uso; la figura 3 es una vista similar en posición de reposo, y la figura 4 es una sección por el plano IV-IV de la figura 3.

20. El asa descrita consta en el aludido dibujo de una tira o perfil -1- de material termoplástico moldeado, resistente y flexible, dotada en sus extremos de sendas prolongaciones -2-, más estrechas, con un regreuso -3- superior, de contorno a modo de uña con

25.

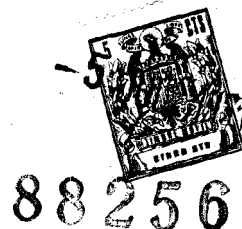

- su pico dirigido hacia la parte central del asa.
Estas prolongaciones quedan alojadas en el interior de los correspondientes escudos -4-, con posibilidad de desplazamiento axial, cuyos escudos son fijados sobre la maleta -5-, mediante pares de tornillos -6-, situados a ambos lados de las prolongaciones -2-, de tal suerte que guían su desplazamiento longitudinal e impiden el lateral. Los escudos -4- presentan un escalón interno -7-, formando una zona más ancha -8- donde resulta posible el desplazamiento de la uña, que se apoya a tope en el escalón -7- en la posición de uso e impide la salida del asa, toda vez que la boca -9- de los escudos es más estrecha que las uñas correspondientes -3-.
5. De la descripción efectuada y por la observación del dibujo se desprende la sencillez de montaje del asa, así como la simplicidad constitutiva de la misma, de tal suerte que resulta sumamente económica. Por otra parte la robustez de la misma queda asegurada por la combinación de las uñas -3- y escalón -7-, que impide la salida de aquéllas en la posición de uso (figura 2). En la posición de reposo el asa puede abatirse, toda vez que los extremos -2- del perfil -1- puede deslizarse axialmente en el interior de los escudos -4- (figuras 3 y 4), y que el conjunto del asa puede ser dotado de una elasticidad adecuada, tanto por el propio material como por incorporación en su masa de un alma elástica, tal como un fleje de acero.
- 10.
- 15.
- 20.
- 25.



88256

Además, los escudos tienen redondeados los bordes de sus bocas a fin de no cortar el asa con la flexión.

Serán independientes del objeto de la invención, los materiales empleados en la construcción de los distintos elementos que la integran, formas y dimensiones de los mismos y cuantos detalles accesorios puedan presentarse, siempre y cuando no afecten a su esencialidad.

5.

- . -

N O T A

Se reivindica como objeto del presente modelo de utilidad:

10.

1. Asa para maletas y similares, que está constituida esencialmente por un perfil resistente y elástico, que en sus extremos presenta sendas uñas salientes de su cara superior alojadas con posibilidad de desplazamiento axial, en el interior de sendos escudos fijados en la maleta o similar, cuyos escudos están dotados de un tope interno contra el que se adaptan las uñas, impidiendo la salida de los extremos del perfil.

15.

20.

2. Asa para maletas y similares.

Todo ello según queda descrito y reivindicado



88256

en la presente memoria que consta de cinco hojas
foliadas, escritas por una sola cara.

Barcelona, a 3 de julio de 1961.

Martin TRABERIA SALA

p.a.

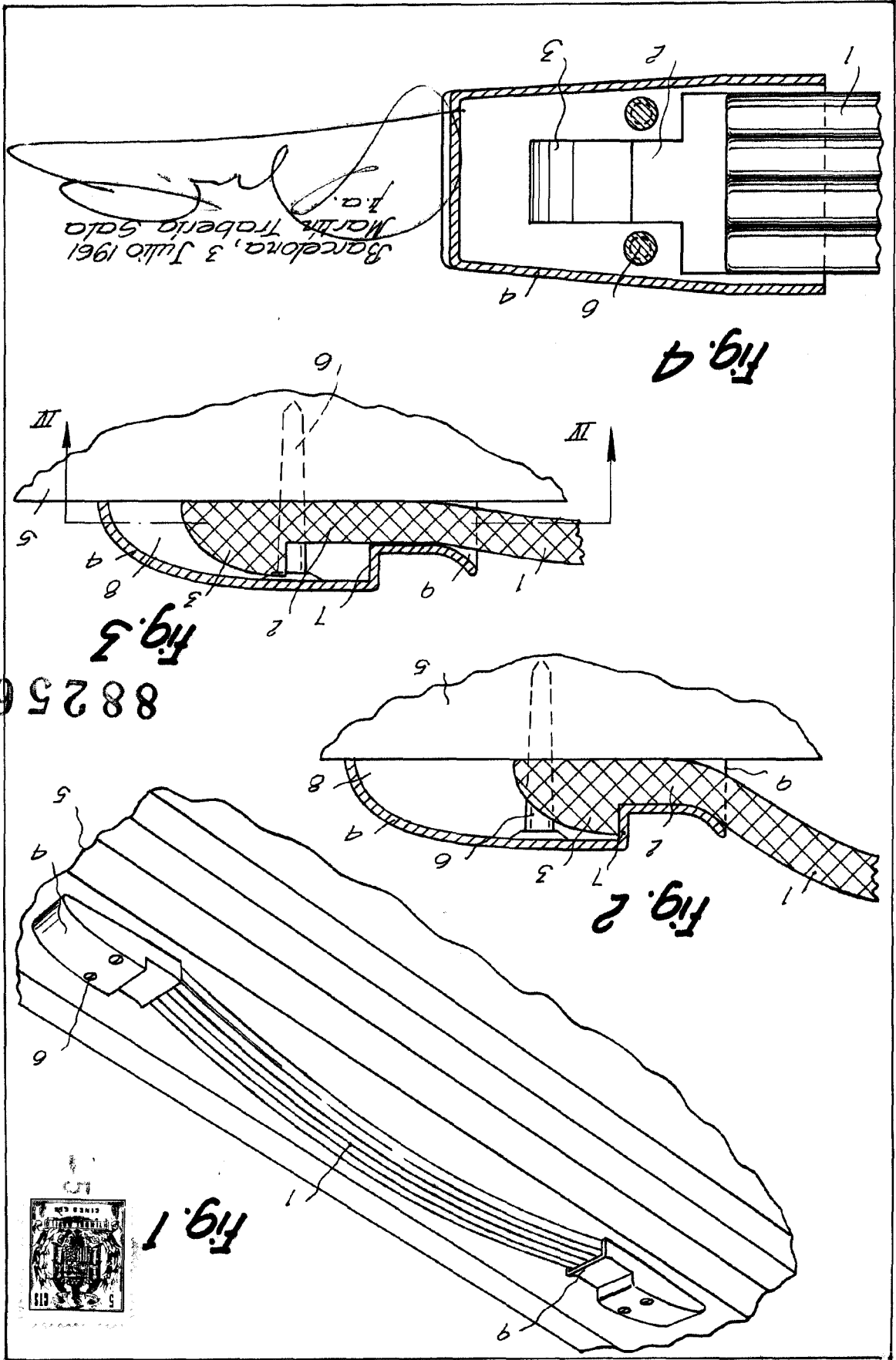

Hoja única

D. MARTIN TRABERIA S.A.

88256

Fig. 3

Fig. 2

Fig. 4

Barcelona, 3 Julio 1961
 D. Martín Traberia S.A.

8237