



14 JUN

88130

88130

MODELO DE UTILIDAD

por 20 años

por "UN ESTUCHE PARA LA PRESENTACION DE UN CONJUNTO COR BATA-PAÑUELO", a favor de Manufacturas Juargis, S.A., de nacionalidad española, domiciliada en Barcelona, Bailén, 36 pral.

=====

MEMORIA DESCRIPTIVA

5 Por este Modelo de utilidad, se describe un nuevo estuche para la presentación de un conjunto corbata-pañuelo, especialmente concebido para todos aquellos casos en que deba ofrecerse un regalo, con motivo de Onomásticas, aniversarios, celebraciones u otros, a jóvenes, muchachos o varones de cualquier edad.

En estos casos son las corbatatas y los pañuelos, unos de los adminículos que más se regalan, aparte de su uti-



5 lidad, por ser prendas de uso frecuente cuya variación es complemento de la elegancia masculina. Sin embargo no existe en el mercado, ningún envase que resuelva el problema de la presentación de tales artículos que, normalmente, se expenden en bolsas de papel más o menos decoradas, en las que se arruga la prenda adquirida.

10 El estuche que se describe en la presente Memoria, permite la disposición correcta de un pañuelo, debidamente doblado y una corbata, de modo que resulte un conjunto vistoso, sin necesidad de doblar excesivamente aquella y de tal manera que no puedan moverse ni uno ni otra, para que no se arruguen. Ambos, pañuelo y corbata, pueden conjuntarse entre sí ya por sus dibujos o por su colorido, aunque ello no es a título exclusivo, pudiendo variar los detalles ornamentales de una y otro, por cuanto ello no afecta a la esencialidad del estuche que se describe.

15 Este consiste, esencialmente, en una caja de planta rectangular, dotada de dos piezas prismáticas simétricamente dispuestas, que actúan de refuerzo para evitar el hundimiento de la tapa y además permiten situar correctamente la corbata; siendo posible dotar, a la misma caja, de una hoja cobertora interior de material transparente, para mejorar la presentación del conjunto.

20 Para mejor comprensión de las descripciones, pasamos a referirnos a los dibujos que se adjuntan a ésta Memoria y que representan, a título de ejemplo explicativo, un estuche para la presentación de un conjunto corbata-pañuelo, ejecutado de acuerdo con el Modelo.

25 La figura 1 es una vista en perspectiva del estuche en cuestión; representándose en la figura 2 el aspecto que ofrece el conjunto corbata-pañuelo, alojado en el mismo.



Según estas figuras, dicho estuche consiste en una caja -1- de planta rectangular, en cuyo interior quedan dispuestos los elementos prismáticos -2-3- de altura sensiblemente igual a la de las pestañas laterales -4- de la propia caja. Tales elementos se sitúan en los ángulos superiores derecho e izquierdo de la misma, de forma que resulte un espacio central -5- para la ubicación de la parte superior de la corbata -6-, cuya estola quedará colocada encima del pañuelo -7- alojado en el espacio libre de la propia caja -1-.

Para conseguir que la corbata -6- resulte inamovible en el estuche, los elementos -2-3-, que además actúan de refuerzo contra el hundimiento de la tapa -8- de la caja, que aplastaría dicha corbata, están previstos de forma que su planta sea la de un trapecio, de modo que los bordes internos de dichos elementos resulten convergentes como los de la corbata -6-, que queda así bien aprisionada en su tramo superior.

A uno de los lados de la caja, puede fijarse una hoja transparente -9- que, al abatirla sobre el conjunto pañuelo-corbata, sirve de protección del mismo y mejora su aspecto estético.

Todo cuanto no afecte, altere, cambie o modifique la esencia del estuche descrito, será variable a los efectos del actual Modelo.

**N O T A.**

Se reivindica como objeto de este registro por Modelo de utilidad:

1.- Un estuche para la presentación de un conjunto corbata-pañuelo, caracterizado, en su esencialidad, por poseer, dispuestos en los ángulos superiores de la caja, dos ele

14 JUN.



mentos prismáticos que constituyen un espacio central pa  
ra alojamiento de la parte superior de la corbata, pre-  
sentando dichos elementos sus bordes internos convergen-  
tes en correspondencia con los de la corbata entre ellos  
5 situada, cuya parte inferior, más ancha, queda colocada  
sobre el pañuelo albergado en la zona inferior del propio  
estuche.

Sean cuales fueren las circunstancias que concurren  
en la esencialidad del Modelo de utilidad definido en la  
10 anterior reivindicación, cuyo objeto es:

2.- "UN ESTUCHE PARA LA PRESENTACION DE UN CONJUNTO COR  
BATA-PAÑUELO".

Consta la presente Memoria de cuatro hojas foliadas,  
mecnografiadas por una sola cara y de los dibujos ad-  
15 juntos.

Barcelona, catorce de junio de mil novecientos se-  
senta y uno.

P.A. de Manufacturas Juargis, S.A.,

L. DURAN  
P. P.

14 JUN 1961



88130

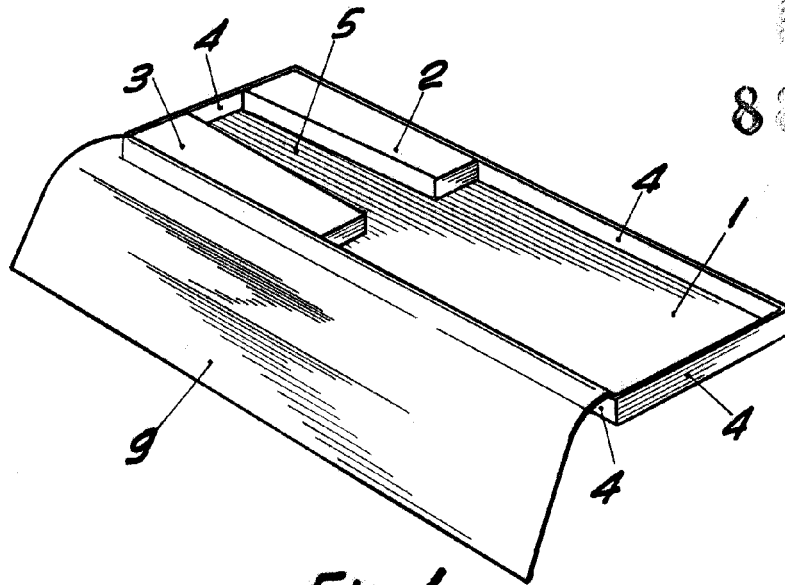

Fig. 1

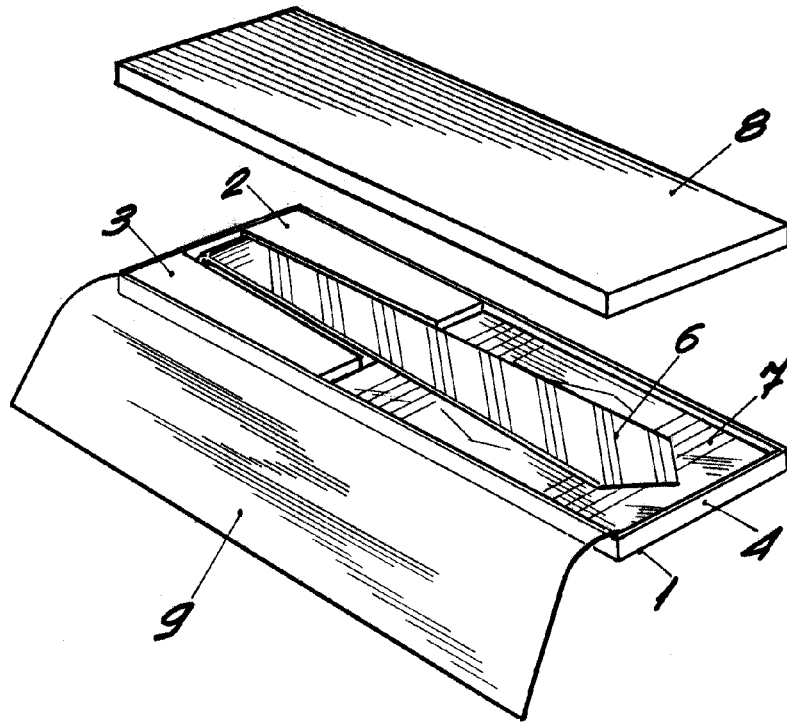

Fig. 2

BARCELONA, 14 JUNIO DE 1961

L. DURAN

P.P.

ESCALA VARIABLE