

7



88117

M O D E L O
D E
U T I L I D A D

para "UN ABRELATAS", a favor de D. ADOLFO FORES CASTELLS y
D. SANTIAGO ARRANZ BRAVO, residentes en Barcelona, calle
Ases. 3.

= 0: =

MEMORIA DESCRIPTIVA

El presente modelo de utilidad se refiere a un
abrelatas.

5. El modelo presenta la particularidad de estar dotado
de una pieza de seguro mediante la cual se evita que la len-
gueta de la lata a abrir se desprenda del abrelatas en la
operación de apertura como ocurre muchas veces con los abre-
latas de tipo corriente.

10. Esta pieza de seguro presenta un extremo tubular para
enchufar en el extremo de la pinza del abrelatas una vez se
ha introducido la aleta de la lata entre las dos ramas de la

7 J



88117

pinza, con lo cual estas no pueden separarse.

Con el fin de facilitar la explicación, se acompaña a la presente memoria una lámina de dibujos, en la que se ha representado un caso de realización que se cita a título de ejemplo.

5.

En el dibujo:

La figura 1, muestra un abrelatas a punto de funcionar.

La figura 2, el abrelatas sin la pieza de seguro.

La figura 3, la pieza de seguro del abrelatas.

10.

Consiste en una pieza varilloforme 1, terminada en una pinza 2 de dos ramas paralelas, entre las cuales se introduce la lengüeta 3 de la lata que se desee abrir, estando unidas dichas ramas por su zona central mediante un manguito 4.

15.

La pieza de seguro 5 está constituida en forma similar a la pieza principal 1, terminando en una sección tubular 6 destinada a enchufarse en el extremo de la pinza 2.

20.

El modelo dentro de su esencialidad puede ser llevada a la práctica en otras formas que difieran en detalle de la indicada a título de ejemplo en la descripción, a las cuales alcanzará igualmente la protección que se recaba. podrá, pues, fabricarse en cualquier tamaño y con el material más adecuado, por quedar todo ello comprendido en el espíritu de las reivindicaciones.



N O T A

88117

Descrito el objeto y utilidad de la invención, lo que se declara no divulgado ni practicado en España, comprende las siguientes reivindicaciones:

5. 1. Un abrelatas, caracterizado esencialmente por estar constituido por dos piezas varilloformes una de las cuales constituye una especie de seguro de la pieza principal constituida por el abrelatas propiamente dicho, a cuyo efecto la pieza de seguro presenta un extremo tubular para enchufar en el extremo de la pinza del abrelatas una vez se ha introducido la aleta de la lata a abrir entre las dos ramas de la indicada pinza.

10. 2. Un abrelatas, según la anterior reivindicación, en el que la pieza principal, que está terminada en pinza de dos ramas paralelas, tiene reforzada su zona central mediante un manguito fijado a las mismas.

15. 3. Un abrelatas.

Según se describe y reivindica en la presente memoria que consta de tres hojas foliadas y escritas a máquina por una sola cara, acompañadas de una lámina de dibujos.

20. Madrid, a 7 JUL. 1961
ADOLFO FORES CASTELLS
SANTIAGO ARMANZ BRAVO

p. a.
JAIMÉ BERN MIRALLES
P. P.

s/vf.

Fig. 1

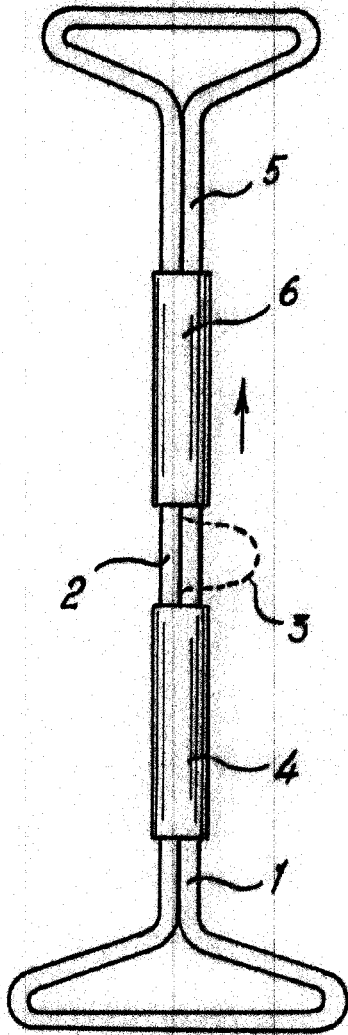
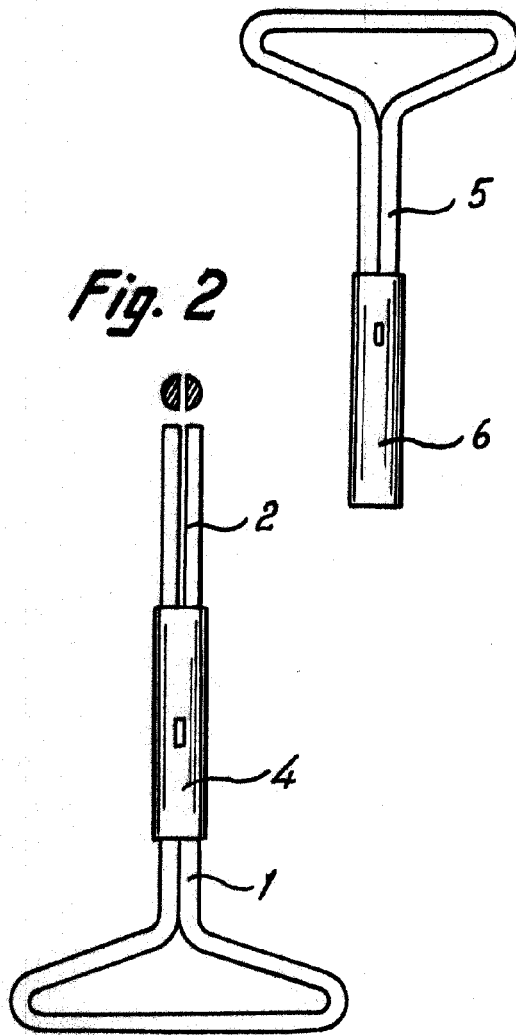

Fig. 3

88117

Fig. 2



Madrid, 7 JUL. 1961
Jaime Isenn

P.P.
[Signature]