



88115

MEMORIA DESCRIPTIVA

que se acompaña a la solicitud de

UN MODELO DE UTILIDAD

a favor de Don Luis MUNARRIZ Marin, de nacionalidad española, residente en TUDELA (Navarra), Frauca núm 23,

por:

"UNA MANGUETA DESMONTABLE PARA TRACTORES"

=====

La presente solicitud de MODELO DE UTILIDAD, se refiere a una mangueta especialmente concebida para tractores que presenta la característica de estar formada por dos piezas separadas e independientes que permiten el intercambio por piezas elementales nuevas o bien la alteración de posición para actuar indistintamente en lado derecho e izquierdo de la dirección.

88115¹



10

Las manguetas similares conocidas hasta la fecha están generalmente realizadas en una sola pieza y de acuerdo con el costado en el que hayam de ser colocadas, con la consecuencia de que el deterioro de cualquiera de sus partes, trae consigo la inutilización total de la pieza con el consiguiente perjuicio económico.

15

Mediante la mangueta que se preconiza, y en la cual, la retención mútua entre las piezas que la forman se logra por el simple calado de una tuerca especial en una de las extremidades, roscada, del manguito estriado es posible previa la extracción de la mencionada tuerca, el intercambio de elementos, y por tanto la sustitución de cualquiera de sus partes en caso de avería, derivándose de lo anterior un menor desembolso en la renovación de las piezas o bien reducir notablemente las piezas almacenadas para la renovación de existencias.

20

25

Para la mejor comprensión de cuanto antecede, se acompaña una hoja de planos en los que se representa esquemáticamente la invención, que a continuación y con referencia a los mismos dibujos, se describe detalladamente.

Dichos dibujos ilustran:

30

En la figura 1.- Una sección longitudinal de la nueva mangueta.

En la figura 2.- Una sección transversal del mismo elemento a lo largo del plano indicado como I-I en la figura 1ª.

35

Según queda representado en los dibujos, el mangueton (1) portador de los cojinetes de rodamiento de la rueda, presenta una cabeza (2) en la que se practica una perforación

88115



1961

(3) cilíndrica o cónica, por la cual discurre la espiga (4) que emerge del cuerpo (5) y que se prolonga en el brazo (6) que recibe el mando de la dirección precisamente sobre su extremidad ranurada (7).

40

La fijación de la espiga (4) en el interior del casquillo o cabeza (3) se logra mediante el calado de una tuerca (8) en la extremidad roscada (9) provista de un taladro transversal (10) por el que se hace discurrir un pasador que encaja en el almenado (11) de la tuerca (8) la cual para facilitar el aprieto, es cónica en su parte inferior, encajando en un alojamiento de la misma forma tallado en la cabeza (2) precisamente en la embocadura correspondiente del orificio central (3).

45

50

El posicionado conveniente del manguetón en la espiga o viceversa, se obtiene mediante una chaveta (13) calada entre ambos elementos, con la particularidad de que esta chaveta dispone dos chaveteros (12) en la espiga y uno solo en la cabecilla (2) de manera que la colocación se efectúe precisamente en una de las dos posiciones requeridas para cualquiera de los costados del vehículo en que se acople.

55

60

La mangueta que queda descrita, podrá ser empleada normalmente en cualquier tipo de vehículos provistos de estos elementos en su dirección, y sus dimensiones y materiales, así como aquellos detalles accesorios o secundarios, podrán ser variables, siempre que ello no altere, cambie ni modifique la esencialidad propuesta.

65

Los términos en que queda redactada la presente Memoria son ciertos y fiel reflejo del objeto descrito, debiéndose tomar siempre en su aspecto más amplio y nunca en forma -



1961

limitativa.

88115

N O T A

EL MODELO DE UTILIDAD que se solicita, deberá recaer sobre las particularidades características de las siguientes reivindicaciones:

70

1ª.- Una mangueta desmontable, para tractores,

caracterizada porque la mangueta propiamente dicha, de recepción de los cojinetes de la rueda, finaliza en la parte interna en una cabeza regruesada en la cual existe una perforación de generación por revolución y cuyo eje coincide con el de la espiga de dirección, la cual presenta un vástago opuesto a su cabecilla estriada de recepción del mando de dirección, de forma en todo semejante a la de la perforación central, en la cual queda alojada, sobresaliendo de la dicha perforación y de la cabeza de la mangueta, en forma de espárrago roscado sobre el que se cala una tuerca almenada para la recepción de pasador del citado espárrago, y con la particularidad de que la cara de dicha tuerca que queda en contacto con la cabeza, presenta una forma cónica realizada que encaja en una entalladura de la misma forma de la embocadura correspondiente de la perforación central de la

75

80

85



cabeza.

88115

90

2ª.- Una mangueta desmontable para tractores, según la reivindicación anterior, caracterizada por establecerse un doble juego de chaveteros entre el vástago de la espiga y el alojamiento de la cabeza de la mangueta propiamente dicha, y en cuyos chaveteros se cala una chaveta en cualquiera de las dos posiciones precisas para que la mangueta finalizada actúe selectivamente en ambos costados del vehículo en el que se monta.

3ª.- "UNA MANGUETA DESMONTABLE PARA TRACTORES".

Todo según queda expuesto en la precedente Memoria que consta de cuatro hojas foliadas y mecanografiadas por una sola cara y hoja de dibujos que a la misma se acompaña.

Madrid, 7 Julio 1961

P.A.

Modesto Delgado



88115

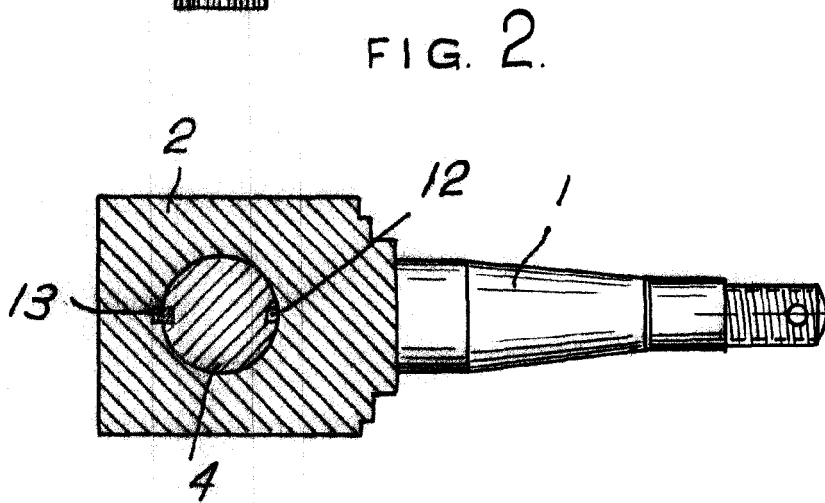
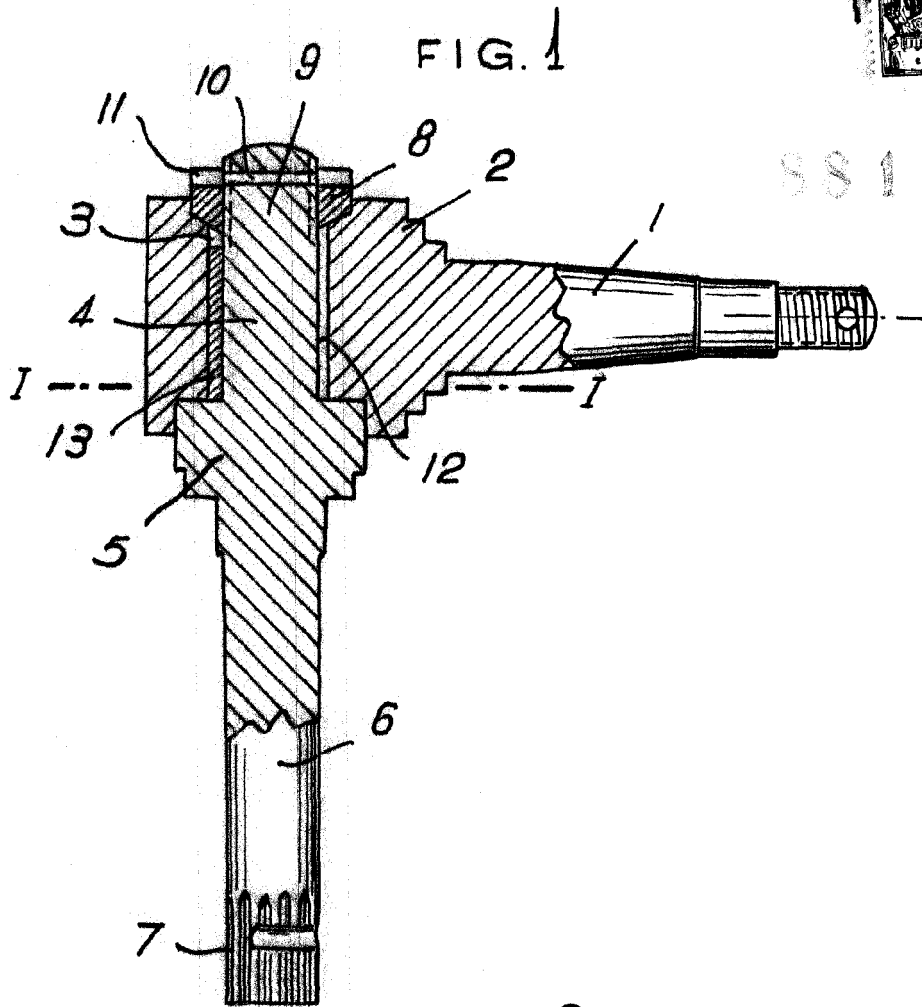

Madrid. 17 JUL 1961

ESCALA VARIABLE.

M. Munarriz Marin

J. Sanjaume

9/61