



88017

M O D E L O
d e
U T I L I D A D

a favor de don JOSE LUIS AMOROS PARIS, de nacionalidad
española, residente en Valencia, calle Castellón, nº 12,

p o r

"TRICICLO DE CARGA, DE JUGUETS"



88017

MEMORIA DESCRIPTIVA

Desde hace algunos años en que especialmente se ha despertado la idea de lo útil y de lo práctico sobre lo teórico y especulativo, se ha añadido en el campo de la pedagogía una nueva forma de llevar a la mente del niño por la vía indirecta del entretenimiento, ciertas observaciones de tipo formativo en las que éste pone la mayor parte en la acción.

Desde el punto de vista de la sociabilidad y de la cooperación, tan necesarios para la feliz coexistencia humana, se han creado juguetes de toda índole, en los que los menores participan actuando de forma asociativa, de manera que impere, sobre un sentimiento individual, una directriz asentada en principios de ayuda, de utilidad, de trabajo, con lo que se consigue despertar en la mente del niño, formas de actuación en la vida que se transformen en el curso de sus experiencias en un sentido de solidaridad, de ayuda y del servicio a los demás.

Se ha pensado que si el niño emplea sus energías en conseguir su propio movimiento, impulsando los pedales de una bicicleta o de un triciclo, acabará por sentir la sensación de ir bastándose así mismo, con lo que se hallará — mas próximo a la formación egoísta; mientras que si el esfuerzo que realiza es a la vez útil para otros, aunque ello exija una reiterada cooperación, se impondrá una comunicación de esfuerzos que se plasmará en definitiva en un sentido de sociabilidad.

Bajo estos principios que las modernas ciencias pedagógicas vienen desarrollando, se ha creado por el solicitante este Modelo de Utilidad, que al reunir los necesarios



30 requisitos de novedad y utilidad, se hace acreedor a los -
beneficios de protección y explotación exclusivos, que con-
ceden los correspondientes artículos del vigente Estatuto -
de la Propiedad Industrial, de 26 de Julio de 1929, publica-
do por Real Orden de 30 de Abril de 1930, y modificado por
35 decreto de 26 de Diciembre de 1947.

Se acompaña con esta Memoria una hoja de dibujos,
en la que se representan dos vistas del triciclo de carga,
que a continuación se describe, con las características pro-
pias que constituyen el objeto de su protección.

40 En la figura A) se representa una vista lateral -
derecha del triciclo, y en ella distinguimos el bastidor -
(1) que parte del soporte del sillín (2), y se prolonga has-
ta el eje (3) de las dos ruedas (4) de la caja de carga (5).

45 En dicho eje (3) se asientan, solidarios a él me-
diante soldadura, dos montantes (6) gemelos, que pueden ser
en forma de arco, y cuyos extremos superiores sirven de pun-
tos de sustentación a la caja de carga.

50 La oscilación lateral de dicha caja de carga (5),
se realiza en el punto (7) en que se unen las dos piezas -
que forman el bastidor (1), de manera que manejada dicha ca-
ja (5) desde la barra (8), se le puede hacer girar a dere-
cha e izquierda, según convenga y desee el usuario.

55 En el resto del mecanismo, se reduce a los elemen-
tos necesarios para la propulsión, consistentes en un plato
(9) con sus pedales (10) y una cadena que relaciona dicho -
plato con el piñón (11) situado en la rueda trasera (12).

60 En la figura B) que ofrece una vista del propio
triciclo, desde su plano superior, se señalan los elementos
indicados sobre la figura A), señalándose con línea de pun-
tos el sillín (13) y la caja de carga (5) con el fin de -



4 80017

que pueda verse el mecanismo situado en un plano inferior.

Ya se ha dicho al principio, que la utilidad que contiene este Modelo, está en la idea de trabajo y cooperación que su utilización despierta en el niño, consiguiéndose indirectamente inculcar en su mente principios de sociabilidad y de trabajo útil, de manera insensible.

65

Descrito suficientemente el objeto en que se centran las características de este Modelo de Utilidad, y explicado en qué consiste su utilidad, solo nos resta concretar en la siguiente

70

N O T A

las

R e i v i n d i c a c i o n e s

1º. Triciclo de carga, de juguete, consistente en el conjunto formado por un bastidor que en la parte superior soporta el sillín y en la inferior, la rueda trasera, y se prolonga hacia delante, paralelamente y correspondiéndose verticalmente, firmando en su extremo inferior un eje de oscilación, en el que se une el que sostiene las dos ruedas delanteras, el cual eje a su vez, soporta solidariamente, dos bastidores en arco iguales y simétricos, que sirven de apoyo a la caja de carga, la cual, mediante un brase superior y horizontal, puede ser girada a derecha e izquierda según convenga al usuario.

75

80

85

2º. TRICICLO DE CARGA, DE JUGUETE.

Tal y como aparece representado, descrito y reivindicado en la presente Memoria descriptiva, que consta de cinco hojas de texto, mecanografiadas por una sola cara y una hoja de dibujos.

90

Valencia, para Madrid, a 14 de Junio de mil novecientos...



5

88017

cientos sesenta y uno.

RECEIVED

Parsons Sanchez

88017

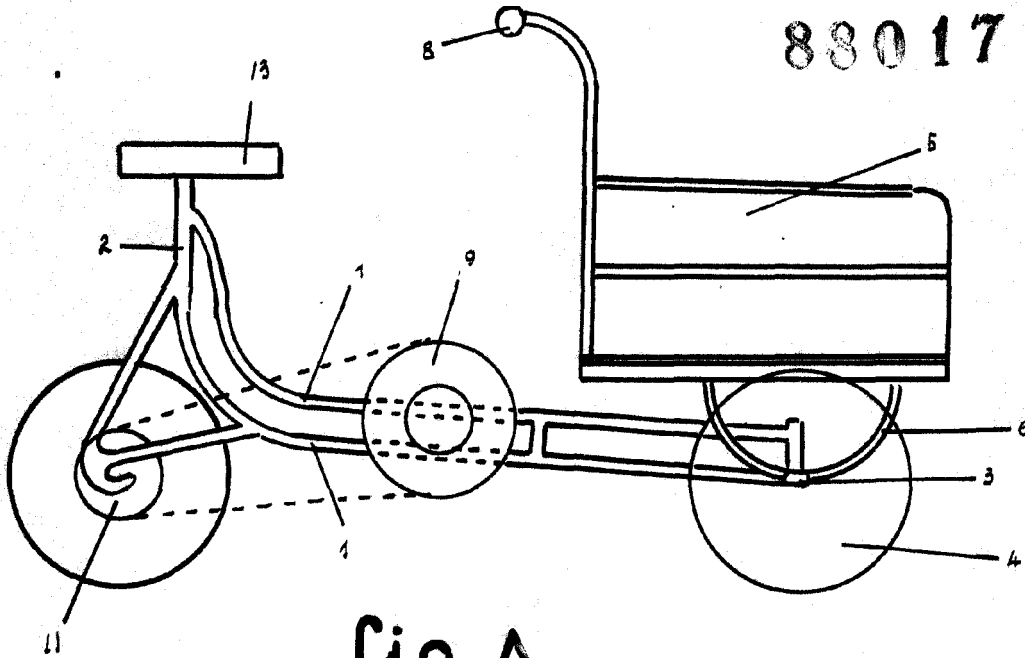

fig. A

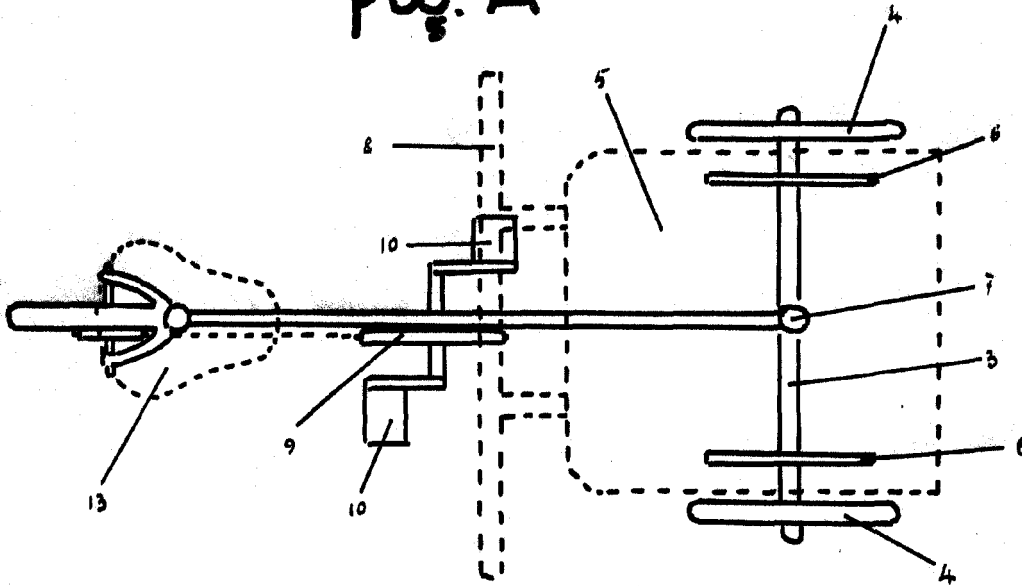

fig. B

Escala variable

MADRID 14 JUNIO 1961

LUIS G. SANZ BERMELL

P. P.

Ramon Sanchez

