



87892

87892

MEMORIA DESCRIPTIVA

que se acompaña a

la solicitud de un

MODELO DE UTILIDAD, por veinte años en ESPAÑA, a favor de
DOÑA JULIANA DE GEA AGUADO, de nacionalidad española, con
residencia en VALENCIA, calle Conde de Altea, núm. 5

por

"NUEVA BOMBA DE AIRE A PEDAL PLEGABLE"

o-o-o-o-o

o-o-o-o

87892



22 JUN 1931

5 La invención a que se refiere la presente Memoria constituye una novedad industrial, con características y ventajas que la hacen merecedora del privilegio de explotación exclusiva que por ella se solicita, de acuerdo con las prescripciones del Estatuto vigente sobre Propiedad Industrial, de fecha 26 de Julio de 1.929, texto refundido publicado el 30 de Abril de 1.930.

10 La nueva bomba de aire a pedal plegable que nos ocupa, tiene como particularidad esencial la que se indica en el propio título, es decir aquella que se desprende de su condición de plegado y su accionamiento por pedal.

15 Para lograr aunar estas dos características, ha sido necesario estudiar una constitución especial mecánica, siendo precisamente el resultado de estos estudios el objeto del Modelo de Utilidad que se solicita.

20 La nueva bomba de aire a pedal plegable se ha representado en los dibujos que se acompañan en varias posiciones, correspondiendo a la figura 1ª, una vista en alzado lateral; a la figura 2ª, un frente alzado al iniciarse la compresión del resorte que actúa sobre el émbolo; la figura 3ª, una planta, y la figura 4ª, una vista lateral en posición plegada.

25 La bomba de aire en cuestión consta de: Un bastidor o chasis -1-, en forma de "U" de pletina, que en los extremos de los brazos -2- y -3- lleva un apoyo -4-, también en forma de "U", unido al chasis formando ángulo recto. Los extremos de este apoyo van agujereados y actúan como cojinetes para los ejes -5- en que quedan articulados los brazos del pedal. En el centro del chasis van dos piezas -6- y -7-, gemelas y opuestamente situadas que presentan su borde inter-

30

87892



no recortado según un semicírculo, quedando unidas por sus extremos al chasis.

35 Otro bastidor, gemelo al chasis, es el pedal -8- cuyos extremos se unen a los ejes -2- y -3-. Su centro tiene asimismo otros dos ejes -9- y -10-, de los cuales nacen dos bielas dobladas en doble codo, cuyos extremos superiores se unen al pasador -11- del vástago del émbolo -12-. Sobre este vástago viene arrollado un resorte antagonista -13- que se apoya por un extremo sobre el pasador -11- y por el otro sobre la parte superior del cuerpo de bomba -14-.

40 El cuerpo de bomba tiene las correspondientes válvulas -15-, y cerca de su base un recortado y una balona, por los que encaja el cuerpo de bomba en las piezas -6- y -7-.

45 El funcionamiento de la bomba es el siguiente: El cuerpo de bomba se supone está apoyado sobre las piezas -6- y -7- del chasis -1-, a través del recortado y balona de su base. El pedal está inclinado, con la parte correspondiente al apoyo del pié en su punto mas elevado. Ello viene ocasionado por la acción del resorte antagonista que, a través

50 del pasador -11-, eleva el vástago del émbolo -12-. Cuando se ejerce presión en el pedal, se vence la acción del resorte y el émbolo trabaja dentro del cuerpo de bomba. En estas condiciones el aire contenido en dicho cuerpo es desplazado a través de las válvulas y conducto correspondiente. La aspiración se produce en virtud de la expansión del émbolo al cesar la presión en el pedal.

55

60 Extrayendo la base, y con élla el cuerpo de bomba, con movimiento circular de 90 grados, queda suelto el cuerpo, y haciéndolo bascular sobre el pasador del extremo superior del vástago del émbolo, se deja caer hasta quedar en



87892

posición horizontal en que queda plegado el aparato, reduciéndose su volumen notablemente hasta ser manejable fácilmente y para su transporte.

65

Hecha la descripción precedente es necesario añadir que los detalles de realización de la idea expuesta pueden variar, sin que por ello cambie la esencia de la invención, que es la que se desprende de los párrafos que anteceden y lo que se reivindica en la siguiente

NOTA

70

En resumen: El Modelo de Utilidad que se solicita, ha de recaer sobre las reivindicaciones siguientes:

75

1ª.- NUEVA BOMBA DE AIRE A PEDAL PLEGABLE, caracterizada esencialmente por el hecho de comprender un chasis o bastidor que actúa de base, formada por una "U", que en los extremos de los brazos lleva un apoyo, también en "U", unido al chasis en ángulo recto; estando los extremos del apoyo orificado para unirse, mediante ejes, a los extremos del pedal, formado por otra "U", de cuyo centro longitudinal nacen dos bielas verticales que se unen, por su extremo superior a un pasador que atraviesa el extremo superior del vástago del émbolo de la bomba, al cual viene arrollado un resorte antagonista que se apoya por un extremo en el pasador y, por el otro, en la tapa del cuerpo de bomba, cuyo cuerpo de bomba tiene en su base dos recortados y dos balonas perimetrales situadas en el centro del chasis, que presentan, al efecto, dos recortados semicirculares enfrentados, permitiendo este desmontaje y la articulación del pasador del vástago del émbolo el plegado por abatimiento del cuerpo de bomba y el pedal sobre el chasis.

80

85

90

2ª.- Se reivindica por último, como objeto sobre



87892

22 JUN 1961

el que ha de recaer el Modelo de Utilidad que se solicita
"NUEVA BOMBA DE AIRE A PEDAL PLEGABLE".

Todo tal y como queda descrito y reivindicado en
la presente Memoria que consta de cinco hojas escritas a
máquina por una sola cara y dibujos que se acompañan.

95

Madrid, 22 de Junio de 1.961

ALFONSO UNGRIA

AP

87892



fig. 1^a

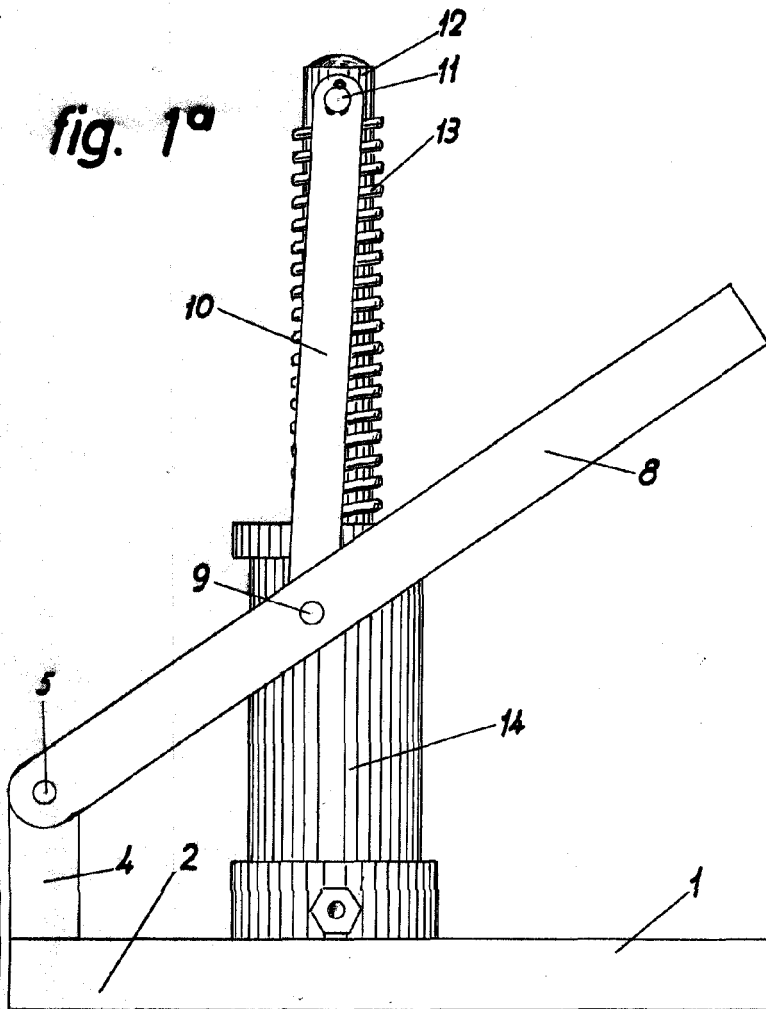

fig. 2^a

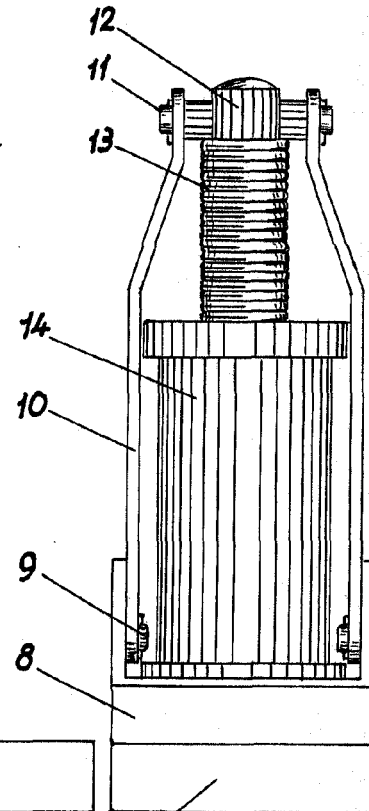

fig. 3^a

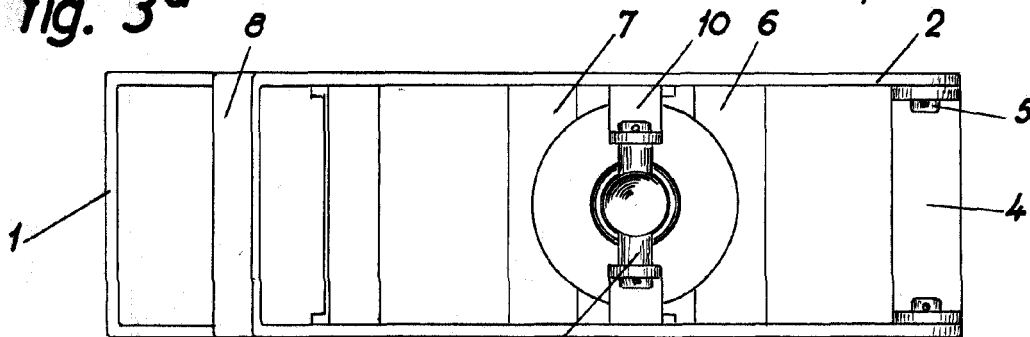

fig. 4^a

