

16



87798

M O D E L O
D E
U T I L I D A D

para "TAPON EXPANDIBLE", a favor de DON ADOLFO FORES CASTELLS
y DON SANTIAGO ARRANZ BRAVO, domiciliados en BARCELONA, calle
de Ases, núm. 3.

= . =

MEMORIA DESCRIPTIVA

El presente modelo de utilidad se refiere a un tapón
expandible.

Consiste en una tapa para su apoyo sobre el gollete
de la botella, cuya tapa presenta un orificio central para
5. un vástago desplazable, que lleva sobre el mismo y debajo
de esta tapa un anillo elástico, un anillo rígido intermedio
y un segundo anillo elástico en el extremo limitado por una
cabeza de tope de este vástago, dispuestos de forma que se
sitúen dentro del cuello de la botella holgadamente y de for-
10. ma que al desplazar el vástago hacia arriba se comprimen los



87703 16

anillos elásticos, entre el anillo intermedio y las partes extremas correspondientes a la cabeza del vástago y cara inferior de tapa de forma que al comprimirse se expanden radialmente hasta apoyar en las paredes del cuello de la botella constituyendo un cierre hermético, presentando como medio de desplazamiento del vástago una palanca de accionado que comporta una excéntrica apoyada en la cara superior de la tapa de forma que por giro de la palanca de arrastra el vástago que tiene dos posiciones extremas de compresión de los anillos, y de reposo, y colaborando, con este trabajo de los anillos presenta la tapa un faldón que apoya sobre el gollete de la botella externamente para quedar comprimido entre faldón y anillo elástico superior.

Con el fin de facilitar la explicación, se acompaña a la presente memoria una lámina de dibujos en la que se ha representado un caso de realización que se cita a título de ejemplo.

En el dibujo:

La figura 1, muestra en alzado vista exterior un tapón con los anillos en reposo.

La figura 2, muestra en sección longitudinal el tapón con sus anillos comprimidos.

Haciendo referencia a las figuras, es de observar que el tapón se halla constituido por un vástago 1, el cual presenta en su extremo inferior una cabeza 2 de tope, encima, de la cual y dispuestos coaxialmente de abajo a arriba se encuentran un anillo elástico 3, un anillo rígido 4, un anillo elástico 5, una tapa 6, un refuerzo 7 para la tapa, y articulado al extremo del vástago 1 una palanca 8, la cual comporta dos laterales 9 actuantes a modo de excéntrica, em-



877 16 J

pujando a la tapa, apoyando directamente sobre el refuerzo 7.

5. La tapa 6 lleva un faldón hacia abajo 10, el cual queda ajustado al gollete de la botella 11, de forma que al expandirse el anillo 5 por su compresión entre la tapa y anillo rígido apoya en la pared interna del gollete, de forma que queda este perfectamente ceñido por sus caras externa e interna.

10. El modelo, dentro de su esencialidad, puede ser llevado a la práctica en otras formas de realización que se difieran en detalle de la indicada a título de ejemplo en la descripción, a las cuales alcanzará igualmente la protección que se recaba. Podrá, pues, construirse en cualquier forma y tamaño, con los materiales más adecuados por quedar todo ello 15. comprendido en el espíritu de las reivindicaciones.

= . =

N O T A

Descrito el objeto y utilidad de la invención, lo que se declara como no divulgado ni practicado en España, comprende las siguientes reivindicaciones:

20. 1. Tapón expandible, que se caracteriza esencialmente por el hecho de comprender un vástago deslizante con una cabeza en su extremo inferior, el cual se dispone dentro del cuello de la botella en posición vertical, comprendiendo este vástago sobre el mismo y dispuestos coaxialmente de abajo a arriba un anillo elástico, un anillo rígido, un segundo



87798⁶

anillo elástico, una tapa con faldón que cife exteriormente al gollete de la botella y un refuerzo sobre esta tapa, sobre del cual actúa una excéntrica solidaria de una palanca de accionado del vástago que articula en el extremo superior de la misma por apoyo de la excéntrica en este refuerzo de la tapa en el momento del basculado de la palanca, todo ello operativamente dispuesto para que el desplazar hacia arriba el vástago se compriman entre tapa, anillo rígido y cabeza inferior del vástago los anillos elásticos, de forma que se expanden radialmente quedando fuertemente apoyados en la pared interna del cuello de la botella, y el anillo superior directamente enfrentado a la altura del faldón de, lattapa de forma que el gollete recibe una doble compresión exterior e interior.

15. 2. Tapón expandible.

Según se describe y reivindica en la presente memoria descriptiva, que consta de cuatro hojas, foliadas y escritas a máquina, por una sola de sus caras, acompañadas de una lámina de dibujos.

20. Madrid, a 16 JUN. 1961
ADOLFO FORES CASTELLS y
SANTIAGO ARRANZ BRAVO

p. a.
JAIME ISERN MIRALLES
P.P.

JG/.mp.

Fig. 1

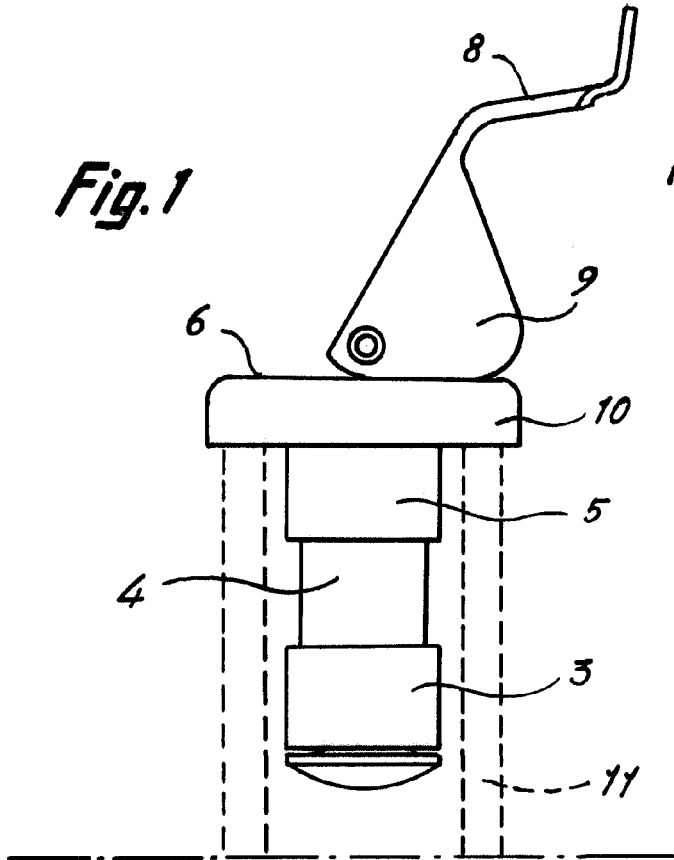

87798

Fig. 2

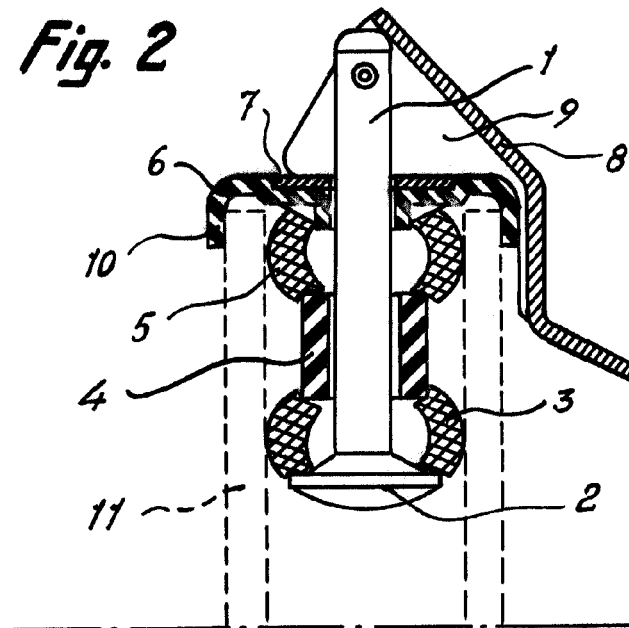

Madrid, 16 JUN. 1961
Jaime Isern

p.p.