



MODELO
DE
UTILIDAD

87790

a favor de EDITORIAL PENTAGONO, S. A., entidad española,
residente en Barcelona, calle Ausias March, 9 y 11, por
"DISPOSITIVO PUBLICITARIO".

- . -

MEMORIA DESCRIPTIVA

La presente invención se refiere a un dispositivo publicitario especialmente para vías interurbanas, caracterizado por su vistosidad y a la vez por su carácter útil que se ha dado al mismo.

5. La publicidad en las vías interurbanas es de gran eficacia por presentarse aisladamente, resaltando sobre el paisaje. Si a ello aunamos la necesidad que cualquier usuario de un vehículo puede tener de un botiquín con lo más elemental para practicar una
10. primera cura, se desprende que puede compaginarse per-



81730

fectamente un fin publicitario con otro humanitario cien por cien.

Teniendo en cuenta las premisas expuestas se ha ideado el dispositivo publicitario objeto de la invención que consiste en una columna fija, en la cual va sostenida una caja botiquín con el material imprescindible para curas de urgencia, cuya columna soportada en disposición giratoria una serie de tableros unidos a un árbol, en disposición radial, que en ambas caras presentan grabados e inscripciones propagandísticas.

El giro de los tableros anunciadores puede obtenerse por mediación de la fuerza del aire o bien mediante un motor situado en el interior de la columna.

Para mejor comprensión de cuanto queda descrito en la presente memoria, se acompaña un dibujo en el que, tan sólo a título de ejemplo, se presenta un caso práctico de realización del objeto de la invención.

En dicho dibujo, la figura 1 es una vista en alzado frontal del dispositivo, y la figura 2 una vista en perspectiva desde el ángulo superior.

El dispositivo descrito consta en el aludido dibujo de una peana -1-, fuertemente anclada sobre el piso de la que emerge la columna -2-, en la cual va soportada una caja -3-, con el indicador de la "Cruz Roja" -4-, y que contiene el material indispensable para una cura de urgencia.

Esta caja puede disponer de un dispositivo de

8 JUN.



apertura accionable mediante una moneda, o bien ser accesible sin más a cualquier persona que precise el uso del botiquín.

5. Sobre la cúspide de la columna -2- va montado un árbol giratorio -5- del que parten en posición radial una pluralidad de tableros -6-, que en sus caras presentan grabados o inscripciones publicitarias.

10. Salta a la vista que la más suave brisa es capaz de poner en rotación el conjunto del aparato descrito por lo que el movimiento de éste se produce sin ayuda de otros medios. No obstante, sin que ello constituya una divergencia con respecto de la esencialidad del modelo, el árbol -5- también podía ser conectado con un dispositivo motor de cualquier naturaleza,
15. a fin de mantener el giro del dispositivo en ausencia de corriente de aire.

20. No cabe duda sobre la aceptación que tendrá este tipo de publicidad que, a las condiciones de visibilidad y atracción, imprescindibles a toda publicidad, une un fin humanitario en beneficio de los usuarios de los vehículos que circulan por las carreteras. Ello predispone, a no dudar en favor de las casas anunciantes.

25. Serán independientes del objeto de la invención, los materiales empleados en la construcción de los distintos elementos que la integran, formas y dimensiones de los mismos, y cuantos detalles accesorios puedan presentarse, siempre y cuando no afecten a su esen-

8 JUN.



cialidad.

- . -

81790

N O T A

Se reivindica como objeto del presente modelo de utilidad:

5. 1. Dispositivo publicitario, caracterizado esencialmente por constar de una columna debidamente asentada, la cual soporta en una zona accesible una caja que contiene material para curas de urgencia, sobre cuya columna va montado un árbol giratorio, libremente, del cual parten, en posición radial una pluralidad de
10. tableros rígidos, que presentan en sus caras grabados e inscripciones publicitarios.

2. Dispositivo publicitario.

La presente memoria descriptiva consta de cuatro hojas foliadas, escritas a máquina por una sola cara.

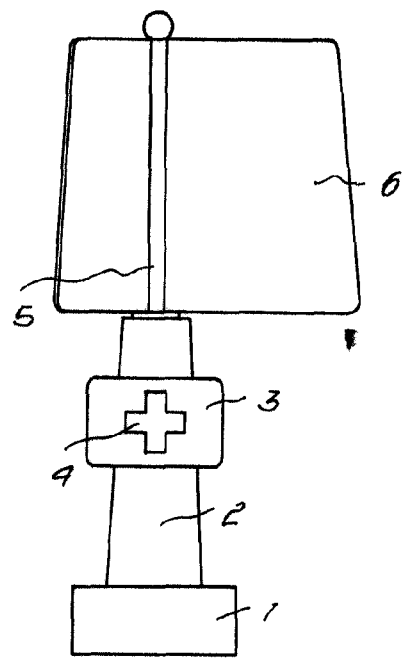
Barcelona, a 8 de junio de 1961.

EDITORIAL PENTAGONO, S. A.

Pr.a.

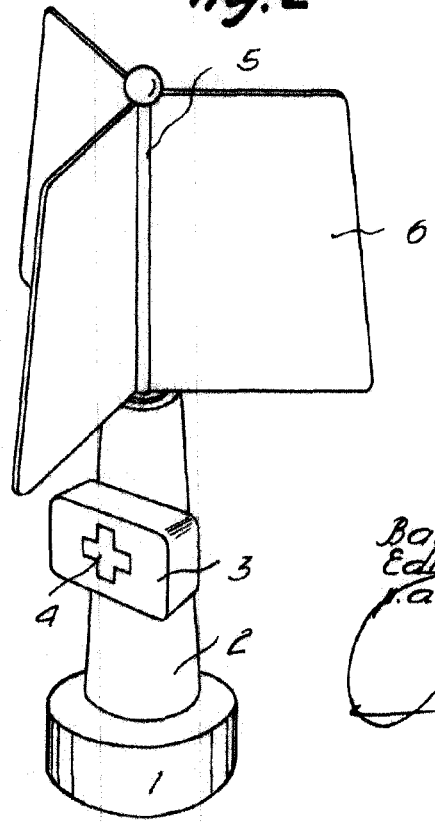


Fig. 1



87790

Fig. 2



Barcelona, 8 Junio 1961
Editorial Pentágono, S.A.
i.a.

B134