

87756



1967

Número 87.756

MODELO DE UTILIDAD

MEMORIA DESCRIPTIVA

Sobre:

" NUEVO TACON PARA ZAPATO DE SEÑORA "

Solicitantes: Don Gonzalo LOBEZ PELAEZ, Don Fernando LOPEZ PELAEZ y Don Manuel ALONSO PEREZ, de nacionalidad españoles, domiciliados en Madrid, Avda. José Antonio nº 63.

El presente modelo de utilidad se refiere a un nuevo modelo de tacón para calzado femenino, formado por una pieza metálica a la que se une mediante un pequeño remache, la tapa metálica del tacón.

- 5. Son numerosos los modelos existentes de tacones para zapatos de señora, así como es también por todos conocido, que continuamente van apareciendo en el mercado nuevos



87756

tipos de tacones para calzado de señora, puesto que la máxima estilización de la línea del calzado femenino, así como las modas imperantes, obligan a los fabricantes a buscar soluciones a los problemas que éstas modas plantean en la realización técnica del calzado de ésta clase.

10. Con el presente modelo de utilidad se aporta una solución práctica y eficaz mediante un nuevo tipo de tacón muy resistente al uso y sólido en su construcción.

15. Con objeto de facilitar la comprensión del nuevo tipo de tacón para calzado de señora, así como sus partes constituyentes y las funciones específicas de las mismas en el conjunto del tacón, se acompaña a la presente memoria descriptiva, y únicamente a título de ejemplo, una hoja de planos, en la cual la:

20. Figura 1, representa un despiece del conjunto del tacón y tapa, del mismo.

Figura 2 representa una vista en planta del tacón.

25. Figura 3 representa una vista en planta de la tapa y remache y tacón.

Figura 4 representa una vista del tacón y tapa incorporada al zapato.

30. El tacón que se reivindica en el presente modelo de utilidad está compuesto en sí de una pieza metálica -1-, conformada sensiblemente troncocónica, si bien presenta una zona de sus generatrices achaflanada. En la base mayor y superior de la pieza -1- se dispone de un espárrago cilíndrico -2- que presenta en su superficie externa unas nervaduras con objeto de que al embutir dicho espárrago -2- en la pieza de madera -3- que soporta en los zapatos femeninos la

35.



87750

acción del talón, ofrezca así una mejor adherencia.

40. De la base menor e inferior de la pieza 1 sobresale un vástago cilíndrico -4- hueco de pequeña longitud para evitar su rotura, en el que se adapta la tapa metálica -5- del tacón mediante un orificio cilíndrico -6- que presenta en su extremidad inferior un ensanchamiento troncocónico para alojar posteriormente la cabeza de remache -7-.

45. El vástago -4- se halla perforado axialmente presentando así una cavidad cilíndrica de diámetro ligeramente menor que el diámetro del vástago -4-, con objeto de que mediante una presión adecuada el remache -7- ligeramente troncocónico y cuyo espesor es algo mayor que el diámetro de la cavidad del espárrago -4-, quede introducido en el vástago hueco -4- con proyección de las paredes de éste sobre el orificio axial -6- de la tapa del tacón quedando así las tres piezas; vástago -4-, tapa -5- y remache -7- unidos inseparablemente.

55. De la base menor e inferior de la pieza metálica -1- sobresale un pequeño escalón -8- concéntrico con el vástago -4- y con un diámetro inferior al diámetro de la base inferior y superior al diámetro externo del vástago -4- con objeto de que al fijar la tapa -5- mediante el remache -7- se efectúe también el rematado del revestimiento -9- del tacón.

60. Descrita suficientemente la invención, podrán variarse las dimensiones, material empleado en la fabricación y en general cuanto sea accesorio y secundario, siempre que no varíe la esencialidad de la invención.



87750

N O T A

65.

El Modelo de Utilidad, que se solicita por veinte años, para España de acuerdo con la vigente Legislación, deberá recaer sobre: "NUEVO TACON PARA ZAPATO DE SEÑORA", de acuerdo con las siguientes:

70.

REIVINDICACIONES

1ª.- Nuevo tacón para zapato de señora, caracterizado por presenta en su extremidad inferior un vástago cilíndrico hueco, al que se adapta la pieza destinada a efectuar el oficio de tapa o remate de dicho tacón, la cual presenta un orificio axial de sección cilíndrica abierta en su extremo exterior para convertirse en una cavidad troncocónica.

2ª.- Nuevo tacón para zapato de señora, según reivindicación anterior, caracterizado porque una vez calada la citada tapa sobre el vástago referido, y para lograr la perfecta adecuación y fijación de ambos elementos, se introduce un remache cuyo cuerpo presenta un diámetro ligeramente mayor que el ofrecido por el espacio hueco del referido vástago, el cual remache en virtud de una presión adecuada, queda introducido en el vástago hueco con proyección de las paredes de éste sobre el orificio axial de la tapa del tacón, quedando las tres piezas, o sea, vástago, tapa y remache unidos inseparablemente merced a la presión desarrollada en la introducción del último.

3ª.- Nuevo tacón para zapato de señora, según las reivindicaciones anteriores, caracterizado porque la cabeza del remache queda alojada en la cavidad troncocónica del orificio axial de la tapa, lo que permite una continuidad entre



87750¹⁴

la superficie externa de dicha tapa y la cabeza del remache.

4^a.- "NUEVO TACON PARA ZAPATO DE SEÑORA".

95. Según queda sustancialmente descrito en la presente memoria descriptiva, que consta de cinco hojas, escritas a máquina por una sola cara y dibujos.

Madrid, 14 de Junio de 1961

Don Gonzalo LOPEZ PELAEZ,
Don Fernando LOPEZ PELAEZ y
Don Manuel ALONSO PEREZ
P. P.

FRANCISCO GARCIA CABRERIZO
P. P.



14 JUN. 1961

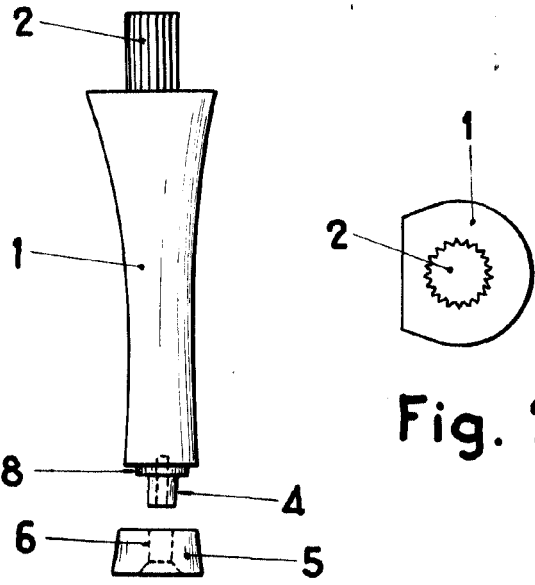

Fig. 2

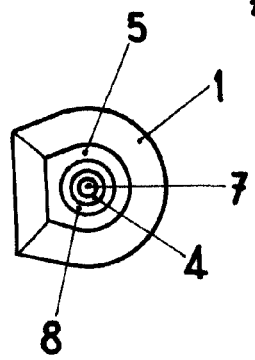

Fig. 3

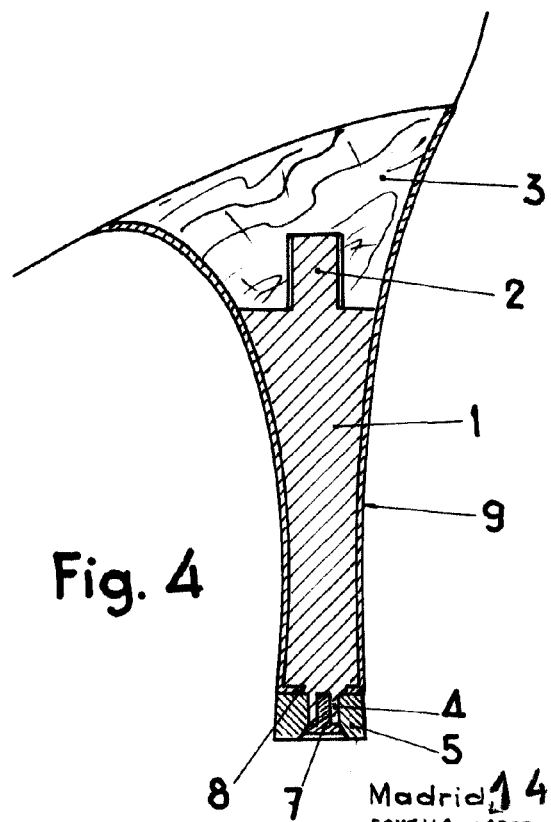

Fig. 4

ESCALA VARIABLE

Madrid 14 JUN. 1961
GONZALO LOPEZ-PELAEZ
FERNANDO LOPEZ PELAEZ
MANUEL ALONSO PEREZ
P. P. FRANCISCO GARCIA GADHERILLO