

87742

87742



MODELO DE UTILIDAD
por VEINTE años

en España, a favor de Dn. Rafael QUESADA GONZALEZ, domiciliado en Madrid, c/.Carretas 14. por:

5.-

"ABRAZADERA PARA LA UNION DE LARGUEROS Y TRAVESAÑOS DE BUTACAS"

MEMORIA DESCRIPTIVA.

10.-

El presente modelo de utilidad tiene por objeto, como su enunciado indica, una abrazadera para la unión de largueros y travesaños de butacas, de construcción sencilla y económica, de cómoda y fácil adaptación, la cual cumple los fines esenciales para los que específicamente ha sido concebida con la máxima seguridad, proporcionando notables beneficios de tipo práctico y económico sobre elementos de unión que hasta el presente se utilizan para este menester.

15.-

Es sabido que algunos de los largueros, pies derechos o travesaños de ciertos muebles, tales como , camas, butacas, divanes etc. precisan se refuercen algunos de sus elementos en razón a los esfuerzos y pesos que deben soportar. Ahora

20.-

87742



25.-

bien, los elementos de unión que comunmente se vienen utilizando consisten en unos aditamentos metálicos que, si bien cumplen la finalidad de proporcionar una mayor resistencia a las partes interesadas de las muebles, no es menos cierto que estos aditamentos metálicos no favorecen a la estética del conjunto del mueble. Por otra parte, cuando se quiere aumentar el grueso de un larguero o travesaño, en la actualidad, se adosan dos de ellos del mismo o distinto grueso y se unen entre si por medio de pegamento o por tornillos. Este sistema presenta el inconveniente de que la unión por pegamento precisa que el adhesivo empleado sea de una alta calidad, o en su defecto la unión acaba por agrietarse y separarse al ser sometida a esfuerzos antagónicos.

30.-

35.5.

Estos y otros muchos inconvenientes, de que adolecen los medios de refuerzo y unión que se utilizan actualmente para los largueros y travesaños de muebles y buatacas, se eliminan y salvan ventajosamente con la abrazadera que con el presente modelo se preconiza, la cual está particularmente constituida para permitir su acoplo directo al larguero o travesaño que se pretenda reforzar y en el punto del mismo en que se precise dicho refuerzo y unión, ya que puede ser deslizada a lo largo de todo el listón hasta su punto exacto de fijación.

40.-

45.-

De conformidad con todo ello, el presente modelo se caracteriza por estar constituido por un perfil metálico en forma de "U" el cual comporta sobre la cara externa de su superficie media un listón fijado a él por medio de unos tornillos que ensartan la citada cara del perfil y penetran en el cuerpo del listón, teniendo el perfil en una,

50.-

87742



o en ambas de sus caras laterales, una o varias perforaciones para pasode los tornillosde fijación del perfil sobre el larguero o travesaño que se trate de unir.

55.- Para el acoplo de la abrazadera de unión al larguero o travesaño correspondiente, se ajusta el perfil en "U" sobre él abrazando tres de sus planos o caras, se desliza sobre él hasta el punto que se desee y seguidamente se fijan ambas partes mediante los correspondientes tornillos de fijación.

60.- Esta abrazadera permite aumentar el grueso del larguero o travesaño ya que el listón que comporta el perfil en "U" queda herméticamente acoplado al que se trata de reforzar.

65.- Una de las ventajas mas importantes que se derivan de esta abrazadera de refuerzo y unión, es la de proporcionar a la butaca una mayor resistencia sin que la estética de éste se modifique o varíe.

70.- Estas son a grandes rasgos las características principales del presente modelo, otros detalles y características del mismo se pondrán de manifiesto en el transcurso de la descripción que a continuación se facilita, en la que para facilitar la comprensión de la abrazadera que se preconiza, se hace referencia a la lámina de dibujos adjunta,

75.- en la que de manera un tanto esquemática y tan solo por vía de ejemplo se muestra una vista en perspectiva del modelo. Estos detalles se dan a título de ejemplo ilustrativo por tanto esta memoria debe ser considerada sin carácter restrictivo alguno, en cuanto a forma, tamaño, dimensiones, proporciones y materias se refiere, ya que cualquier variación de las mismas se considerará como incluida en la proyección de éste registro.

80.- En la figura única del plano adjunto, muestra una

87742



85.-

vista en perspectiva del conjunto del modelo, se indica con el num -1- el perfil en "U" que actúa de abrazadera del larguero o travesaño que se pretenda unir; a este fin el perfil en "U" tiene practicados en sus laterales unas perforaciones -2-, para disposición de los tornillos de fijación al larguero -3-. El perfil en "U" -1- comporta por la cara externa de su superficie media un listón -4- que está fijado a él mediante los tornillos -5-, que, exteriormente no son visibles. El perfil -1- con el listón -4- que comporta es deslizante sobre el listón -3- lo que permite el desplazamiento del conjunto de la abrazadera, hasta el punto exacto de fijación sobre el -3-.

90.-

Facilmente se comprende por la descripción efectuada, que el presente modelo proporciona una abrazadera de refuerzo y unión para largueros y travesaños de butacas en general, de construcción sencilla y fácil acople, el cual puede ser llevado a la práctica en serie y a un costo muy económico, por lo que a sus ventajas prácticas se unen las económicas.

95.-

100.-

Se hace constar a los efectos oportunos, que en el objeto de éste modelo se podrán introducir todas aquellas variaciones de detalle que las circunstancias y la práctica pudieran aconsejar, siempre y cuando que con las mismas no se cambien alteren o modifiquen las características esenciales del conjunto descrito.

105.-

Se declaran de propiedad y novedad para todo el territorio español, las siguientes:

REIVINDICACIONES.

110.-

1ª-Abrazadera para la unión de largueros y travesaños de butacas, que se caracteriza por estar constituida por un

87742

perfil en "U", el cual tiene practicados en sus paredes laterales unas perforaciones para paso de los tornillos de fijación al larguero o travesaño de quense trate, y en la superficie externa de su cara media comporta un listón fijado a él por medio de tornillos (no visibles) acoplándose el perfil al larguero que tenga que unir por desplazamiento sobre él, hasta el punto conveniente de fijación.

115.-

2ª.-ABRAZADERA PARA LA UNIÓN DE LARGUEROS Y TRAVESAÑOS DE BUTACAS.

120.-

Todo ello, tal y como queda descrito en la precedente memoria descriptiva que consta de cinco hojas escritas a máquina por una sola de sus caras y otra de dibujos que la ilustran.

125.-

Madrid 13 Junio de 1.961.

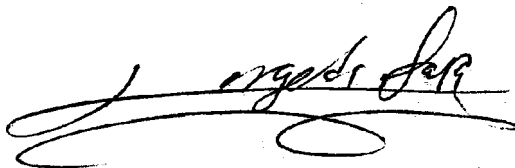



87742

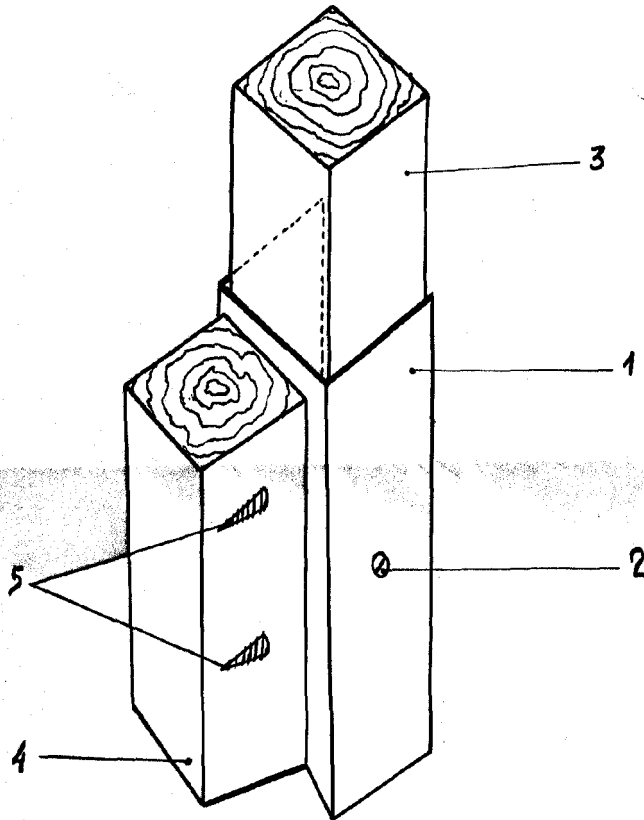

Escala Variable

Madrid. 13-6-61

[Handwritten signature]