



10 y tambien mediante cintas de papel o de plástico engoma-
das. Estos paquetes resultan siempre de engorroso trans-
porte a mano por carecer de un asa apropiada. Esta es pre-
cisamente la dificultad que resuelve este dispositivo que
15 vamos a describir, ya que en un solo objeto reúne la con-
dición de precinto y a la vez de asa para llevar el paque-
te cómodamente colgando de la mano.

Por lo que respecta al público comprador, esta
nueva asa precinto supone un aumento de la comodidad en
el transporte de paquetes. Y en cuanto al comerciante, tam-
20 bien implica una mejora al ofrecer una novedad e incluso
una reducción de tiempo en el empaquetado.

Además de lo expuesto, la especial constitución
de este dispositivo permite presentarlo en rollos, con -
porciones mas o menos largas de cinta ya dotadas del asa,
25 de modo que su aplicación es facilísima y rápida.

En esencia este nuevo precinto asa está compues-
to por una larga cinta de papel engomado, o de plástico
adhesivo, de diversas anchuras según su aplicación, que
de trecho en trecho está trepado o perforado para que pue-
30 dan desprenderse trozos iguales de cinta. Cada una de di-
chas porciones comprendida entre dos trepados, tiene prac-
ticado en su centro un corte longitudinal que finaliza en
ambos extremos en dos orificios o calados, a través de los
cuales pasa otra cinta mas estrecha, de cualquier materia
35 resistente, tal como por ejemplo de fibras o hilos, con -
o sin tejer, cuya cinta central forma un asa, entre los -
dos mencionados orificios y por la cara inferior de la cin-
ta de papel del precinto, se halla pegada hasta que asoma
de nuevo por el orificio de la próxima porción o precinto.



40 para formar otra asa. Esta última cinta va cortada con -
los mismos trepados o perforados mencionados sobre la cin-
ta de papel engomado o plástico adhesivo, al mismo objeto
antedicho. Para evitar que la presión de la cinta que for-
ma el asa, desgare los orificios por los que asoma, en
45 la cara inferior del precinto y junto al borde de cada ori-
ficio, se dispondrá una franja o cinta transversal de pa-
pel fuerte, cartulina, tela u otra materia, constituyendo
se así una cinta de gran longitud que puede presentarse -
en un rollo para ir cortando de él porciones o precintos
50 a medida que se precisen.

Para que las características generales expues-
tas sean más fácilmente comprendidas, se acompaña una lá-
mina de dibujos en los que se representa un ejemplo de -
realización de uno de estos precintos asa, con la salve-
dad de que no debe interpretarse en sentido restrictivo
55 sino amplio y general.

En dichos dibujos la figura 1 nos muestra una
vista en perspectiva del precinto asa, por su cara supe-
rior, mientras que la figura 2 la representa visto por su
60 cara inferior.

Las diversas partes que componen el precinto -
asa de los mencionados dibujos se señalan en ellos con -
las siguientes acotaciones numéricas: -1- es la cinta de
papel engomado (o de cualquier otra materia), que de tre-
cho en trecho tiene unos orificios -2- dispuestos trans-
65 versalmente formando un trepado que permita separar fácil-
mente unas porciones de cinta o precinto de otras, deter-
minando porciones iguales. Con -3- se señala un corte lon-
gitudinal que en sus extremos finaliza con dos orificios



70 -4-. A lo largo de la cinta precinto -1-, y por su cara inferior engomada (véase figura 2), hay pegada en su centro otra cinta fibrosa -5- mas estrecha y resistente, la cual, al llegar a un orificio -4- penetra por él y sale a la cara superior (figura 1), formando un asa -6-, que
 75 luego penetra por otro orificio -4- pasando a pegarse otra vez a la cara inferior, de modo que a lo largo de toda la cinta de papel -1- forma de trecho en trecho dichas bagas o asas -6- por un lado, mientras que por el opuesto va pegada. Finalmente con -7- se señalan unos trozos de papel
 80 fuerte pegados transversalmente junto a cada orificio -4- para evitar que se desgarre la cinta -1- por ellos.

Como puede deducirse, una vez desprendida del rollo una porción o precinto, éste se pega al paquete ya formado y cerrado con sus medios apropiados disponiendo
 85 del asa -6- que permitirá llevarlo colgando.

Son variables las circunstancias de tamaños, formas, materiales y coloridos, así como el que lleven o no leyendas o figuras de propaganda o alusivas al producto envasado o casa expendedora, y en general puede modificarse todo lo de carácter secundario, siempre que lo esencial y característico de la siguiente nota no se altere.
 90

N O T A
 =====

Los puntos no conocidos ni practicados en España sobre los que se desea que recaigan las reivindicaciones de este Modelo de Utilidad, son:
 95

1º.- Precinto asa, caracterizado por estar compuesto por una larga cinta adhesiva que de trecho en trecho tiene practicados unos orificios transversales que forman un trepado que divide la cinta en porciones, fáciles



100 de separar unas de otras, teniendo practicada cada una de
dichas porciones un corte longitudinal, cuyos extremos fi-
nalizan en dos orificios que tienen uno de sus bordes re-
forzado con una cinta adherida transversalmente.

105 2º.- Precinto asa, caracterizado porque en una
de las caras de la cinta de la precedente reivindicación,
precisamente en la adherente, y en su centro, va pegada
otra cinta mucho mas estrecha y resistente, que pasa a
la cara opuesta, no adherente, a través de los orificios
en que finaliza el corte central, que es el que facilita
110 dicho pase, formando en esta cara un asa, que permitirá
llevar colgado el paquete al que se adhiere la porción de
cinta adhesiva que contiene dicha asa. Y

115 3º.- "PRECINTO ASA", de conformidad en un todo
en lo esencial y fines industriales a lo descrito en la
precedente memoria descriptiva y gráficamente representa-
do en los adjuntos planos para su mejor comprensión.

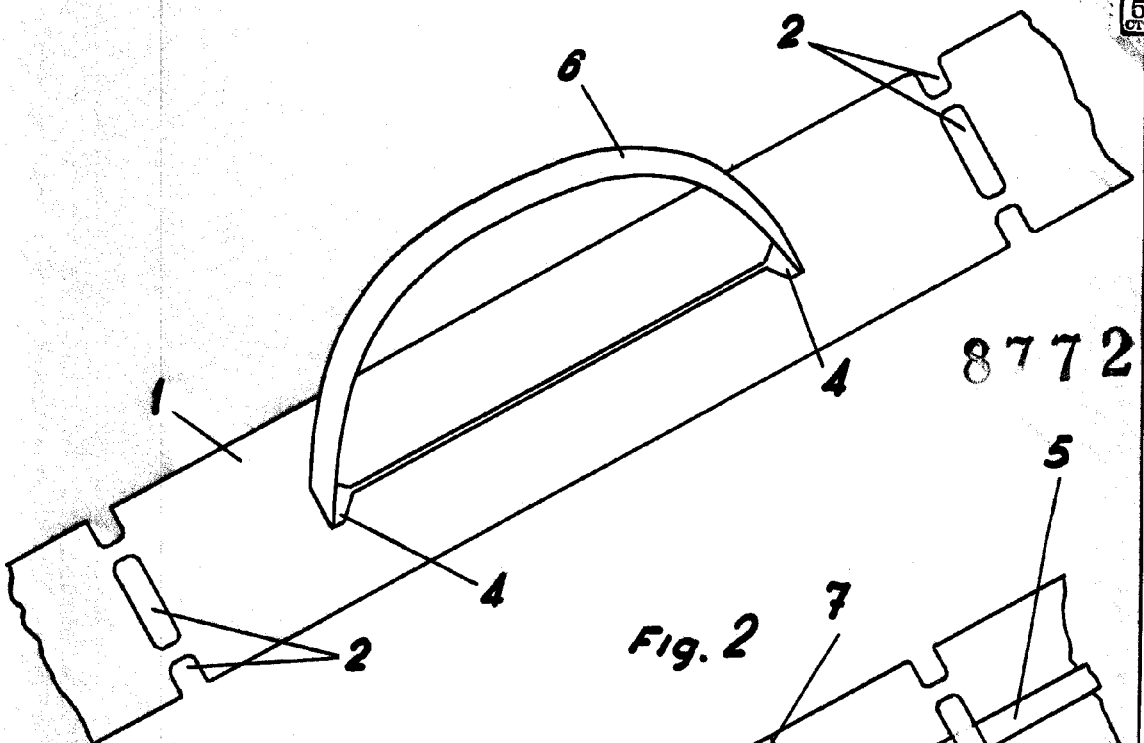
Esta memoria consta de CINCO hojas escritas o
mecanografiadas por una sola cara a doble espacio en 116
líneas.

Valencia, 31 de mayo de 1961
Por autorización del interesado.-

JOSE LOPEZ
P. P.

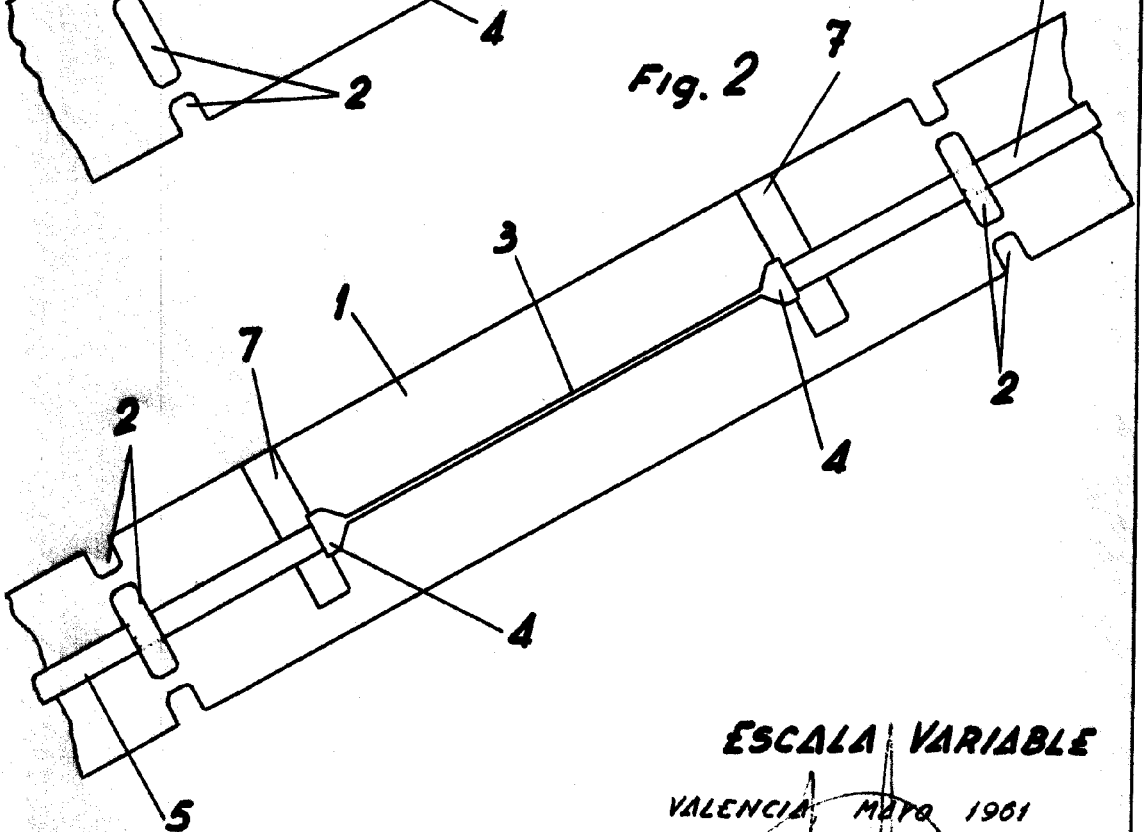


Fig. 1



87727

Fig. 2



ESCALA VARIABLE

VALENCIA, Mayo 1961

P.A. JOSE LOPEZ

P.P.

[Handwritten signature]