

31 MAY.



87720

M O D E L O
D E
U T I L I D A D

a favor de INDUSTRIAS DIAMANTE, S. L., entidad española, domiciliada en Barcelona, Calle Zamora, 81-83, por "ENVASE CON RECLAMO PARA PRODUCTOS DE LIMPIEZA Y SIMILARES".

- . -

MEMORIA DESCRIPTIVA

La presente invención se refiere a un envase con reclamo para productos de limpieza y similares.

- Sabido es que la técnica publicitaria alcanza en nuestros días una importancia capital creando un sinnúmero de reclamos que faciliten, llamando la atención del consumidor, la salida del género fabricado. Uno de los estímulos que más aceptación ha tenido es el de obsequiar al comprador con un objeto de valor convencional y siempre en justa correspondencia con el del producto cuya venta motiva su entrega. No obstante
- 5.
- 10.



estos sistemas conocidos hasta la fecha adolecen de defectos que quedan perfectamente rectificadas con el envase objeto del presente modelo de utilidad.

- Uno de estos defectos estriba en el hecho de
5. que, en algunos casos, el objeto del obsequio no es entregado al comprador hasta que éste presenta una colección preestablecida de cupones, solapas de envases, etiquetas, etc., que presuponen la molestia de ir coleccionado estas contraseñas con el consiguiente
10. riesgo de su pérdida y con ella la de todos los derechos acumulados.

- Otra variedad de este sistema la constituye el que el obsequio se incluya en el envase pero con el inconveniente de que éste se halla mezclado con el
15. producto del propio envase, lo que impide que el objeto presente un valor, por lo que a reclamo se refiere, insuficiente a los efectos propuestos de publicidad y estímulo.

- Con el empleo del envase propuesto para registro quedan eliminados todos los inconvenientes relacionados como simple ejemplo ilustrativo y entresacados de un mayor número de sistemas, con la ventaja de que su realización presupone una fabricación fácil y económica, evidentemente desproporcionada con las mejoras que
20. representa.
- 25.

El envase indicado, está constituido esencialmente por una caja externa en cuyo interior se halla contenido un plato u otra pieza de vajilla que se



80720

ajusta a las dimensiones de aquélla, quedando determinado entre su fondo y la pared interna de una de las caras mayores de la caja externa, un espacio en el que se aloja un segundo envase que contiene el producto a expedir.

5.

Los dibujos adjuntos muestran, a título de ejemplo no limitativo del alcance de la invención, un caso práctico de realización del envase que se describe.

10.

En dichos dibujos, la figura 1 es una vista en perspectiva de todos los elementos que componen el objeto de la presente invención, y la figura 2 una sección longitudinal del conjunto de estos tres elementos tal y como se presentan al público.

15.

El aludido envase está constituido esencialmente por una caja -1- dotada en sus caras correspondientes de las inscripciones precisas para el enunciado del producto contenido, cuyas dimensiones permiten el alojamiento del plato -2- cuyo borde -3- y su fondo -4- presentan unas dimensiones que se corresponden con las de la caja -1-.

20.

Una vez alojado el plato -2- en el interior del envase -1- queda determinado entre la parte interna de su fondo -4- y la pared interna de unas de las caras mayores de la caja -1-, el espacio -5- de proporciones coincidentes con el envase -6- que, como es natural presenta unas proporciones menores que las del envase -1-, y que contiene el producto cuya venta se ofrece

25.



87720

al público, presentando este envase -6- las inscripciones y dibujos -7- relativas al mencionado producto.

5. La caja exterior -1- puede estar dotada de un dispositivo de suspensión tal como un gancho, anilla o similar que permita colgar el conjunto de un soporte adecuado.

10. Se comprende que serán independientes del objeto de la presente invención los materiales empleados en los diferentes elementos constitutivos del mismo, así como las formas y dimensiones, tanto absolutas como relativas de los mismos y, en consecuencia, todo cuanto no afecte a su esencialidad.

- . -

N O T A

Se reivindica como objeto del presente modelo de utilidad:

15. 1. Envase con reclamo para productos de limpieza y similares, que se caracteriza por el hecho de estar formado por una caja externa, en la que se aloja una pieza de vajilla que se ajusta a las dimensiones de aquélla, quedando determinado entre esta pieza y la pared interna de unas de las caras mayores de la caja externa, un espacio en el que se halla dispuesto un segundo envase, de menores proporciones que contiene el producto a expedir.
- 20.

31 MA



87720

2. Envase con reclamo para productos de limpieza y similares, según la reivindicación 1, porque la caja externa presenta un dispositivo de suspensión para colgar el conjunto de un soporte.

5. 3. Envase con reclamo para productos de limpieza y similares.

La presente memoria consta de cinco hojas foliadas, escritas por una sola cara.

Barcelona, a 31 de mayo de 1961.

INDUSTRIAS DIAMANTE, S. L.

p.a.

L. FONTE
P. P.

31 MAY.



87720

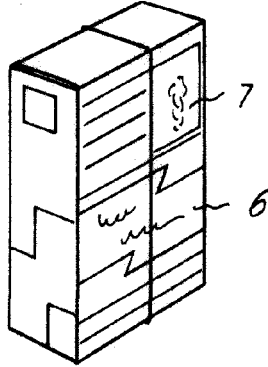
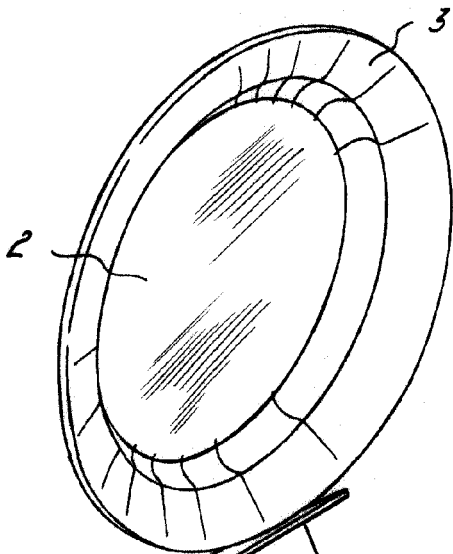
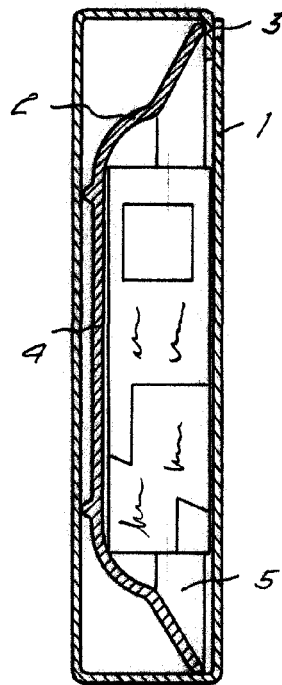
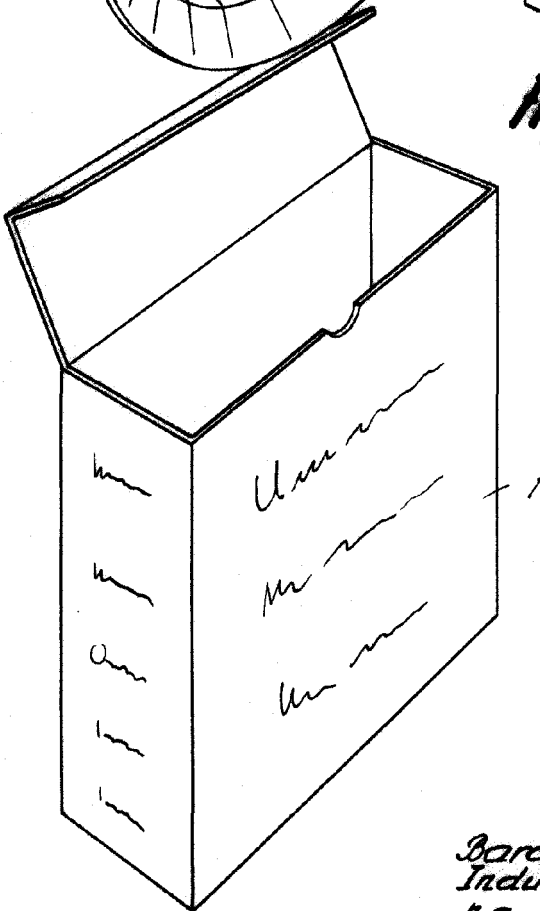

Fig. 1

Fig. 2



8119

Barcelona, 31 Mayo 1961
Industrias Diamante, S. L.
p. a.

[Handwritten signature]