



12 JUN 1915

87698

M O D E L O  
D E  
U T I L I D A D

para "ARMAZON TUBULAR PARA SILLAS", a favor de Don ENRIQUE DE VEGA MUNGUEZ, residente en BARCELONA, calle de Muntaner núm. 338.

= . =

MEMORIA DESCRIPTIVA

El presente modelo de utilidad se refiere a un armazón para sillas.

El modelo es de constitución sumamente simple, en forma de que con el mínimo de elementos se construye un armazón para sillas de gran resistencia.

Comprende únicamente dos tipos de elementos tubulares y una placa de arriostramiento.

Tiene la ventaja que para los transportes en cantidad pueden ser desmontados, no ocupando casi sitio. Pudiéndose enviar por tanto grandes cantidades en muy poco espacio,



1 87698

12

con el consiguiente ahorro en el transporte así como el ahorro de sitio en su almacenamiento.

Con el fin de facilitar la explicación, se acompaña a la presente memoria una lámina de dibujos, en la que se ha representado un caso de realización que se cita a título de ejemplo.

5.

En el dibujo:

La figura 1, muestra el armazón visto de frente.

10.

La figura 2, un detalle de uno de los elementos de que se compone el armazón.

Está compuesto de dos piezas tubulares 1, en forma de "U" dispuestas de manera invertida para constituir los pies de la silla y en posición cruzada, presentando ambas piezas para su buen acoplamiento un seccionamiento 2 en su parte central.

15.

Debajo de la cruz formada por dichas piezas tubulares va fijada una placa 3, por debajo de la cual van fijados, mediante tornillo que atraviesan la placa y las piezas en "U", dos elementos tubulares 4 en forma de "L", para constituir el respaldo de la silla.

20.

El modelo dentro de su esencialidad puede ser llevado a la práctica en otras formas que difieran en detalle de la indicada a título de ejemplo en la descripción, a las cuales alcanzará igualmente la protección que se recaba. Podrá, pues, construirse en cualquier forma y tamaño con los materiales más adecuados, por quedar todo ello comprendido en el espíritu de las reivindicaciones.

25.



**N O T A**

**87698**

Descrito el objeto y utilidad de la invención, lo que se declaran como nuevas y de propia invención, las siguientes reivindicaciones:

5. 1. Armazón tubular para sillas, caracterizado esencialmente, por estar compuesto de dos piezas tubulares en "U" dispuestas en forma invertida y entrecruzada para constituir los pies de la silla y formar la base del asiento, estando fijada debajo de la cruz constituida por dichas piezas, una placa de arriestramiento, debajo de la cual van fijados mediante tornillos, dos elementos tubulares en "L" unidos a dicha placa y a las dos piezas en "U", para constituir el respaldo de la silla.

10. 2. Armazón tubular para sillas.  
15. Según se describe y reivindica en la presente memoria descriptiva, que consta de tres hojas, foliadas y escritas a máquina por una sola de sus caras, acompañadas de una lámina de dibujos.

Madrid, a 12 de junio del.961

**ENRIQUE DE VEGA MINGUEZ**

p. a.

JAI ME ISENN MIRALLES

P. P.

S/vf.



12 JUN

87898

Fig. 1

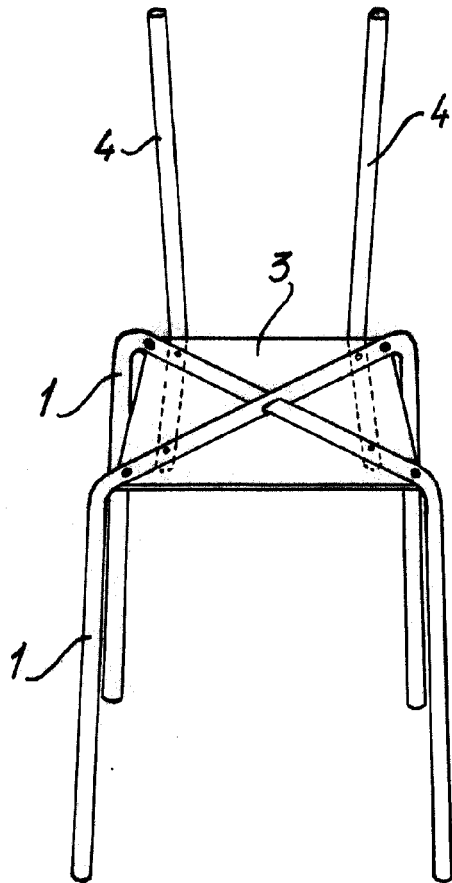
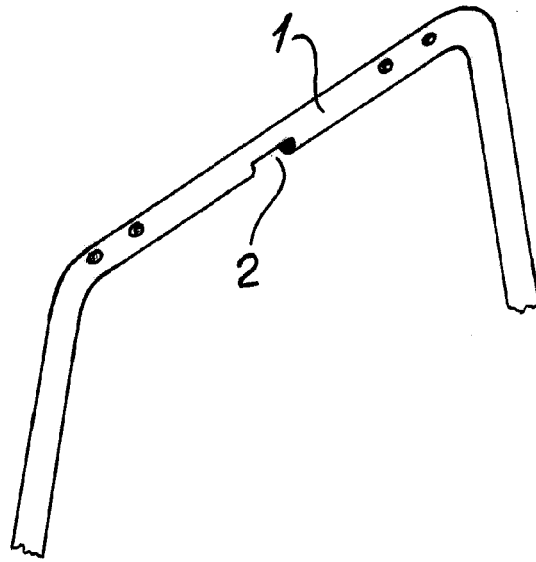

Fig. 2



Madrid, 12 JUN. 1961  
Jaime Isern

pp.