

87694

87694



12 JUN 1951

MEMORIA DESCRIPTIVA

=====

Correspondiente a la solicitud de registro de Modelo de Utilidad que, por veinte años, se solicita para España y sus Colonias, a favor de la firma " SISTEMAS AF, S.A.", entidad de nacionalidad española, residente en Madrid, Avda. José - Antonio, núm. 15, -----

p o r

" UN NUEVO RODAMIENTO "

=====

Sabido es el gran uso que actualmente se hace de los rodamientos, con objeto de sustituir el rozamiento de resbala- miento por el de rodadura, que disminuye notablemente el -- coeficiente de rozamiento. También es conocido el hecho de que los dos anillos de que están formados dichos rodamien- tos son generalmente de acero, y entre ellos van metidas --

87694

JUN 20 1968



las bolas, del mismo metal. No obstante estar éstas perfectamente pulimentadas, siempre existe rozamiento entre ambas partes al estar un anillo sujeto y el otro girando.

10 El presente invento aprovecha las grandes cualidades que ofrece el nylon, debidamente tratado, de dureza y pulimentación, para, al fabricar el anillo exterior de este material, conseguir disminuir notablemente el coeficiente de rozamiento, tanto interiormente con las bolas, como exteriormente -
15 con la superficie por la que se deslice, que generalmente - suele ser metálica, al tener aplicación esta clase de rodamientos en los muebles metálicos, para el fácil manejo de - las bandejas deslizantes.

El fundamento técnico, corroborado por ensayos hechos --
20 por el solicitante, se basa en el hecho de que al verificar se la rodadura entre dos materiales de distinta naturaleza, el hecho de presentar éstos rugosidades en las superficies de contacto, por muy pulimentadas que estén, de distintas - características, disminuye notablemente el coeficiente de -
25 rozamiento, lo que viene a constituir esta novedad un interesante porvenir para su aplicación en cojinetes, quicios y similares.

El objeto de la presente invención está ilustrado a título de ejemplo, en una forma de realización, en el adjunto -
30 dibujo, en el cual:

La Fig. 1ª es una sección diametral del rodamiento.

La Fig. 2ª representa en perspectiva el anillo exterior de nylon.

La Fig. 3ª es un alzado de las dos partes que constituyen el anillo interior.

35 A continuación se hará una detallada descripción del nuevo rodamiento que se desea proteger, con referencia al dibujo



87694

jo indicado.

40 Esté constituido en detalle por un anillo exterior (1),-
de nylon de gran dureza, el cual posee en su superficie in-
terior una acanaladura anular semicircular (2), que, con la
correspondiente del anillo interior, deja el espacio para -
la introducción de las bolas (3) que forman el rodamiento.
El anillo (1), posee en un lateral una prolongación anular
45 en forma de pestaña (4).

 El anillo interior es de acero y está constituido por --
dos piezas idénticas (5), con un vaciado en su cara exterior
y cada una con un rebaje anular exterior de un cuarto de --
círculo, que al juntarse producen la semicircunferencia ne-
50 cesaria para corresponderse con la interior del anillo exte-
rior y dejar el espacio para las bolas.

 Ambas piezas (5) tienen un orificio central (6), por don-
de se introduce el tornillo (7), provisto de las arandelas
(8) y la tuerca (9) para su sujeción en la superficie desea-
55 da.

 Descrita suficientemente la naturaleza del invento y el
modo de llevarlo a la práctica, se hace constar que, las dis-
posiciones anteriormente indicadas son susceptibles de modi-
ficaciones, tanto de detalle como de materiales, sin que --
60 por ello se altere la esencialidad del objeto descrito.

N O T A

 EN RESUMEN: El Modelo de Utilidad que, por veinte años,-
se solicita para España y sus Colonias, ha de recaer sobre
las siguientes reivindicaciones:

65 1.- " UN NUEVO RODAMIENTO ", que se caracteriza por un
anillo exterior de nylon de gran dureza y debidamente puli-
mentado, con objeto de conseguir el menor coeficiente de ro-
zamiento posible con la superficie sobre la que se desliza
y con las bolas interiores, las cuales van alojadas en una

87694 02 JUN 1961



70

acanaladura semicircular que posee interiormente y que se --
corresponde con otra idéntica del anillo interior, Este --
anillo o llanta presenta una pestaña en uno de sus lados.

75

2^a- " UN NUEVO RODAMIENTO ", según reivindicación ante--
rior, que se caracteriza porque el anillo interior está for--
mado por dos piezas idénticas, con un vaciado en la cara ex--
terior y un orificio central para paso de un tornillo pro--
visto de dos arandelas y de una tuerca para la sujeción en --
la superficie deseada, poseyendo además cada una de dichas
piezas una acanaladura anular exterior en forma de un cuar--
to de círculo que, al corresponderse forman una semicircun--
ferencia.

80

3^a.- Por último, se reivindica como objeto sobre el cual
ha de recaer el Modelo de Utilidad que, por veinte años, se
solicita para España y sus Colonias, -----

85

p o r

" UN NUEVO RODAMIENTO "

Todo conforme queda expresado en la presente Memoria des--
criptiva, que consta de cuatro hojas, escritas a máquina --
por una sola cara y dibujos que se acompañan.

90

Madrid, 2 JUN. 1961

P.A.,



12
87694

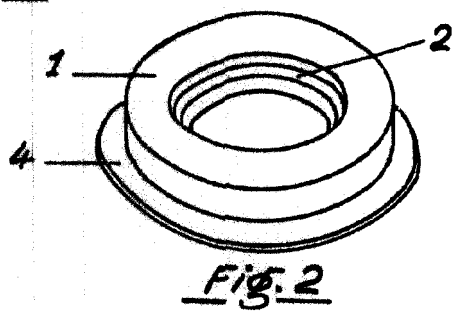
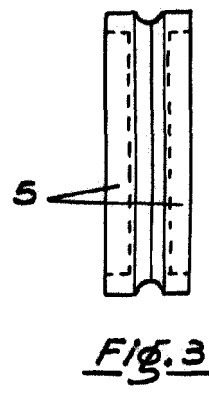
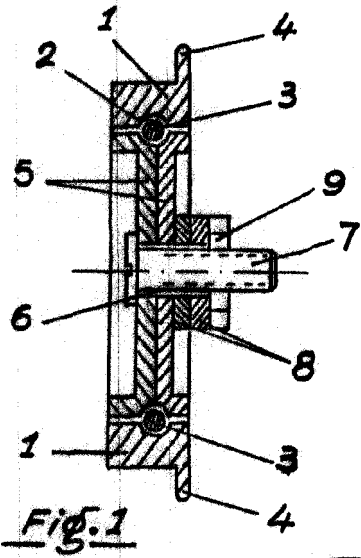

Escala variable
Madrid, 12 JUL '61
P.A.