



87693

MEMORIA DESCRIPTIVA

=====

Correspondiente a la solicitud de registro de Modelo de Utilidad que, por veinte años, se solicita para España y sus Colonias, a favor de la firma " SISTEMAS AF, S.A.", entidad de nacionalidad española, residente en Madrid, Avda. José - Antonio, núm. 15, -----

p o r  
" UNA PATA PARA MUEBLES Y SIMILARES "

=====

La presente solicitud tiene por objeto la protección de una pata para muebles en todas sus modalidades, así como tableros, mesas y similares, que ofrece las características buscadas actualmente de ligereza, esbeltez y sencillez.

5

En efecto, se trata en esencia de un soporte troncocónico de un material de gran resistencia y poco peso, lo que generalmente se consigue siendo metálico, provisto de una -

87693 12 JUL



10 peana en su parte inferior y de una platabanda en la superior, para unirse a toda clase de tableros o travesaños de mesas y sillas, por lo que tendrá en cada caso la longitud deseada, aunque procurando conservar la conicidad adecuada para conseguir la resistencia suficiente, siendo reforzada ésta por un suplemento de tubo que une el tronco con la placa superior citada.

15 El objeto de la presente invención está ilustrado a título de ejemplo, en una forma de realización, en el adjunto dibujo, en el cual:

La Fig. 1ª representa una vista frontal de la pata en cuestión.

20 La Fig. 2ª es un perfil de la misma.

La Fig. 3ª es una planta desde la parte superior.

A continuación se hará una detallada descripción de la pata para muebles y similares que se desea proteger, con referencia al dibujo indicado.

25 Está constituida en detalle por un soporte central (1), de forma troncocónica invertida, en cuya base inferior posee una peana (2), asimismo troncocónica y plana por su parte inferior para asentar con facilidad en el suelo, llevando solidaria en la parte superior una platabanda (3).

30 El soporte (1) es de un material de gran consistencia y ligereza, por lo que generalmente será hueco, uniéndose por soldadura, caso de ser metálico, a la platabanda (3). Esta está constituida por un cartabón plano, de forma de triángulo isósceles con los vértices redondeados, en cada uno de los cuales posee un orificio (4) para unirse por un medio adecuado, como pasadores, tornillos, remaches u otros, a los tableros a los que se adapte la pata preconizada.

35 Con objeto de reforzar la unión del tronco (1) y la pla-



40 ca (3), se ha previsto un jabalcón (5), formado por un tubo  
doblado en V, cuyas ramas están acodadas en sus vértices y  
se unen por los mismos elementos de sujeción que penetran -  
en los orificios (4); su vértice está redondeado y se une -  
al tronco (1) a la altura del tercio inferior de su longi-  
tud, por medio de un tornillo con su correspondiente tuerca  
45 (6), que permite desmontarlo fácilmente.

Una de las principales ventajas de poder desmontarse fá-  
cilmente el jabalcón (5) es que el resto de la pata puede -  
someterse fácilmente a un baño electrolítico de cualquier -  
elemento que impida la corrosión.

50 La pata así descrita se fabricará en las medidas que la  
práctica aconseje para poder acoplarse a toda clase de mue-  
bles que necesiten esta clase de apoyo.

Descrita suficientemente la naturaleza del invento y el  
modo de llevarlo a la práctica, se hace constar que las dis-  
55 posiciones anteriormente indicadas pueden ser susceptibles  
de todas aquellas modificaciones de detalle, forma y mate-  
riales que no alteren la esencia del objeto descrito.

N O T A

60 EN RESUMEN: El Modelo de Utilidad que, por veinte años,-  
se solicita para España y sus Colonias, ha de recaer sobre  
las siguientes reivindicaciones:

65 1.- " UNA PATA PARA MUEBLES Y SIMILARES ", caracteriza-  
da por un soporte central troncocónico hueco, de un mate-  
rial de gran consistencia, en cuya base menor e inferior po-  
see una peana asimismo troncocónica con la base plana para  
asentarse fácilmente en el suelo, y en cuya base superior -  
posee una platabanda plana en forma de triángulo isósceles  
con los vértices redondeados, en cada uno de los cuales po-  
see un orificio para unirse a las superficies a que se adap



12 JUN

87693

70

te.

75

2ª.- " UNA PATA PARA MUEBLES Y SIMILARES ", según reivindicación anterior, caracterizada por un jalacón, formado por un tubo en forma de V, cuyas ramas tienen los extremos acodados y se unen a dos de los orificios de la platabanda por los mismos elementos de sujeción de éstas a los tableros, y cuyo vértice está redondeado y se une por un tornillo al soporte central, con su correspondiente tuerca para poder desmontarlo fácilmente.

80

3ª.- Por último, se reivindica como objeto sobre el cual ha de recaer el Modelo de Utilidad que, por veinte años, se solicita para España y sus Colonias, -----

p o r

" UNA PATA PARA MUEBLES Y SIMILARES "

85

Todo conforme queda expresada en la presente Memoria descriptiva, que consta de cuatro hojas, escritas a máquina por una sólo cara y dibujos que se acompañan.

Madrid, 12 JUN 1961

P.A.,

12



87693

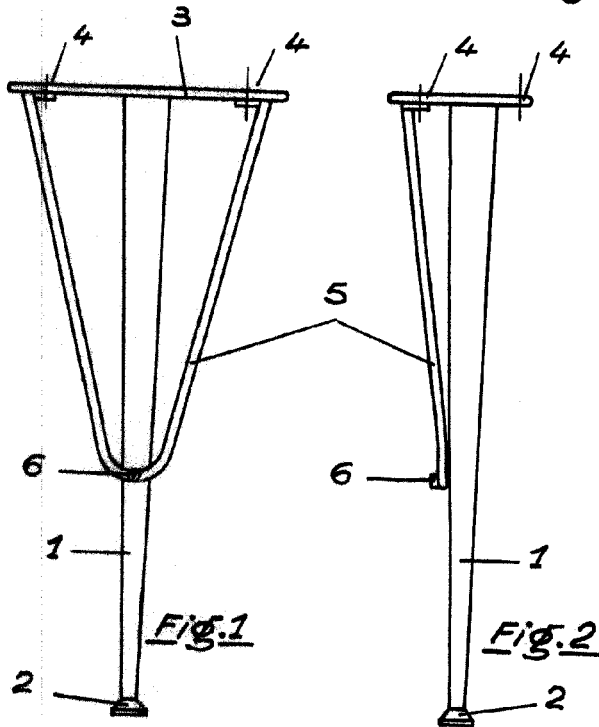

Fig. 1

Fig. 2

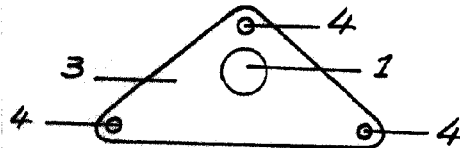

Fig. 3

Escala variable

Madrid, 12 JUN 1961

A.A.

*[Handwritten signature and scribbles]*