

87666

PATENTE DE REGISTRO DE
MODELO DE UTILIDAD

por "Una varilla de salida de conductores en las cajas terminales de cables" - - - - -

a favor de PRODUCTOS PIRELLI, S.A., domiciliada en Avenida José Antonio,
612-614 BARCELONA (España).

MEMORIA DESCRIPTIVA

Como es sabido, los extremos de las cuerdas que forman los conductores de un cable deben quedar en el interior de las cajas terminales correspondientes, realizándose la conexión eléctrica con el exterior por medio de varillas conductoras que atraviesan la tapa de la caja y que se mantienen fijas y aisladas mediante aisladores y prensa-topas u otros procedimientos según su sección y tensión de trabajo.

La unión entre las cuerdas del cable y las varillas de salida constituyen un punto al que se ha prestado siempre especial interés, pues debe asegurar un perfecto contacto eléctrico en evitación de calentamientos o chisporroteos locales.

El procedimiento por soldadura autógena debe quedar excluido por las elevadas temperaturas a que da lugar durante su confección y que perjudicarían el aislante próximo. Mejor es la soldadura con estaño, que ha sido empleada durante mucho tiempo, pero también este procedimiento tiene sus inconvenientes; en primer lugar, las temperaturas alcanzadas, aunque menores que antes, son suficientes para perjudicar el aislamiento si no se toman especiales precauciones; por otra parte, el montaje de

87666

estos accesorios muchas veces se realiza en lugares incómodos o con poco espacio, como extremos de postes, interior de galerías, casetas, etc., lo que dificulta enormemente la realización de soldaduras perfectas, requiriéndose un personal muy hábil y especializado.

5 Con empleo de contactos por tornillos a presión, teniendo en cuenta la ductilidad del cobre, es fácil comprender que la presión inicial irá menguando paulatinamente, sobre todo si existen ciclos de temperaturas con calentamientos y enfriamientos alternados. Como una vez cerrada la caja no se pueden ya reapretar los tornillos, llegará un momento en
10 que la presión habrá disminuido hasta dar lugar a un contacto defectuoso con todos sus inconvenientes.

La varilla objeto del presente modelo resuelve estos inconvenientes, pues va fijada a la cuerda mediante tornillos de presión y sin embargo, no se afloja la unión ni aún después de transcurrido mucho tiempo. Tal como se representa en la figura 1 del dibujo adjunto, la varilla
15 está formada por un cuerpo cilíndrico 1, cuyo diámetro exterior puede ser uniforme en toda su longitud o variable en las distintas zonas, según la sección del cable en montaje; este cuerpo, en una zona correspondiente al extremo que debe ir en el interior de la caja está ahuecado formando tubo
20 excéntrico y tiene en la parte de menor espesor una ranura longitudinal 2 y otra transversal 3 que abarca aproximadamente la mitad de la sección del tubo.

La figura 2 representa, en sección A-B, la parte opuesta a las ranuras, o sea en el lado de mayor espesor, en la que existen una serie de agujeros 4 roscados, para dar alojamiento a los tornillos de presión. El diámetro interior del tubo está de acuerdo con el correspondiente
25 a la cuerda del cable, cuya extremidad desnuda se introduce y fija con los tornillos. Al apretar los tornillos, las ranuras mencionadas permiten una deformación elástica que mantendrá la presión aún con las variaciones de

./..

87666

temperatura y el transcurso del tiempo.

Naturalmente, manteniendo el principio de la invención, las dimensiones, los materiales empleados y demás particularidades no esenciales podrán ser ampliamente variados respecto a cuanto se ha descrito y representado a puro título de ejemplo no limitativo.

REIVINDICACIONES

Por la patente de registro de modelo de utilidad a que se refiere la presente memoria descriptiva, se REIVINDICA la propiedad y la explotación exclusiva de:

1.- Una varilla de salida de conductores en las cajas terminales de cables, esencialmente caracterizada por el hecho de que su extremo interior está ahuecado formando un tubo y en el cual existe una ranura longitudinal y otra transversal que abarca aproximadamente la mitad de la sección del tubo, y repartida por un igual a ambos lados de la ranura longitudinal.

2.- Una varilla, según la reivindicación anterior, en la que, en la parte opuesta a la ranura longitudinal, hay practicada una serie de agujeros roscados para dar alojamiento a los tornillos de presión.

3.- "Una varilla de salida de conductores en las cajas terminales de cables".

Consta la presente memoria de tres hojas foliadas escritas por una sola cara.

Barcelona, 9 de Junio de 1961

PRODUCTOS PIRELLI, S.A.



(Apoderado)

87666



FIGURA 1

Sección A-B

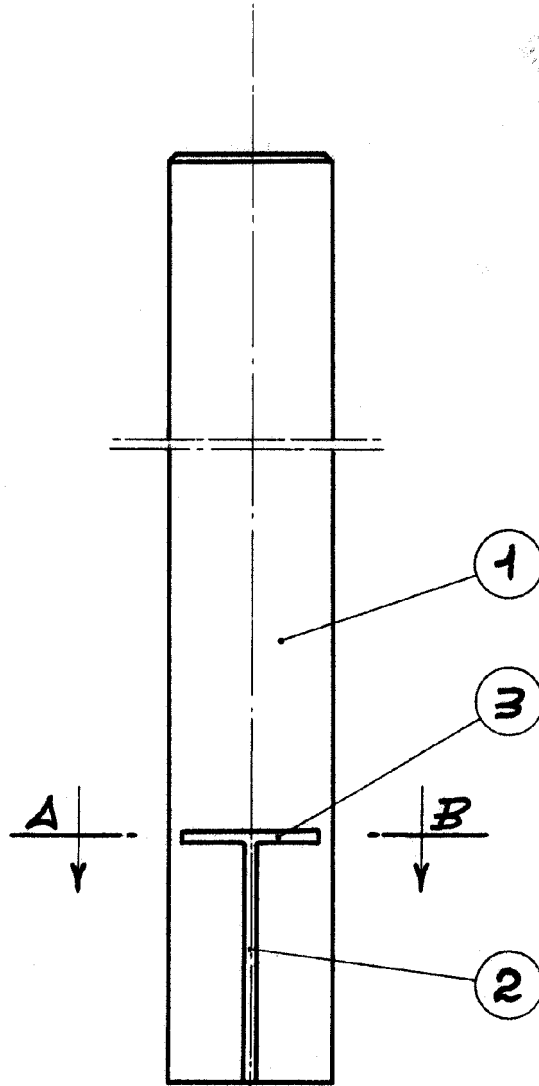
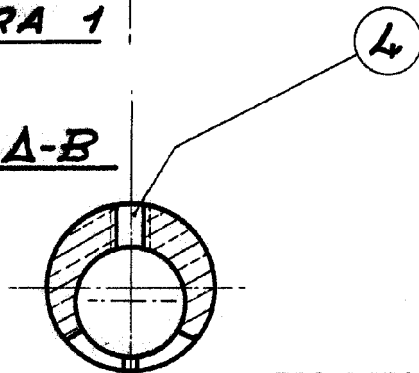

FIGURA 2

PRODUCTOS PIRELLI, S.A.

Lucas
(Apoderado)