



87627

MODELO DE UTILIDAD

=====

MEMORIA DESCRIPTIVA

Sobre:

" ESTUFA A GAS BUTANO "

Solicitante: Don Carlos ORTEGA MANZANEQUE, de nacionalidad española, domiciliado en Bilbao, Gran Via núms. 19-21.

Corresponde la presente descripción, como su enunciado indica, a una estufa a gas butano que hace posible la captación de la energía calorífica del aludido gas con destino a la calefacción de grandes y pequeños recintos.

5. La estufa de gas es un artefacto poco menos que inimaginable al hombre de la época actual. Pero ello es solamente debido al gigantesco desarrollo que han alcanzado



87627

otros sistemas de calefacción. Tales, la calefacción por agua caliente, por vapor, por aire caliente, etc.

10. En lo que a estufas se refiere, se han diseñado excelentes aparatos de carbón, de petróleo, serrín. Actualmente goza de gran aceptación la estufa eléctrica en diversas realizaciones,.

15. Pero la creciente extensión del uso de gases envasados bajo presión, tales como propano y butano, y especialmente el segundo, ha inducido a los constructores y diseñadores a la creación de un artefacto capaz, de cumplir las condiciones exigibles en la actualidad a una estufa y que, sin gran aparato de tamaño o forma, contenga una botella o boma del gas licuado bajo presión encargado de suministrar el elemento combustible.

20. A continuación, y para la mejor comprensión, se describirá la estufa de la invención con referencia a los dibujos que se acompañan, en los cuales se representa, sencilla y esquemáticamente una forma de realización, susceptible de cuantas modificaciones de detalle no alteren sustancialmente el conjunto de la invención.

En dichos dibujos:

30. La figura 1 muestra una perspectiva de la parte frontal de la estufa.

La figura 2 corresponde a la parte posterior en una representación análoga a la de la figura 1.

La figura 3 ilustra así mismo la parte posterior habiéndose abierto las tapas y retirado la botella de gas.

35. De acuerdo con la realización ilustrada, a la que no cabe conferir en modo alguno carácter limitativo,



87627

un marco o bastidor frontal -1- bordea exteriormente un recinto cerrado posteriormente por una superficie reflectora -2- adecuadamente curvada.

40. El fondo del recinto está ocupado por la placa-que-
mador -3-, cubierta a distancia por el emparrillado -4-.

Este último está dispuesto de manera que sobre él pueden colocarse cacerolas u otros recipientes de cocina.

Tras los elementos descritos vá la caja -5-, dota-
da de una tapa superior abultada -6-.

El conjunto descansa sobre un zócalo-pié -7-.

Una tapa posterior -8- cierra el recinto en que vá montada la botella -9- de gas. Esta tapa se abre y cierra sobre una línea vertical de charnelas.

50. La figura 3 es suficientemente clara en lo que respecta a la introducción y retirada de la botella -9- en el recinto a ella destinado.

El acoplamiento para la llegada de gas desde la botella al quemador se efectúa mediante manguitos, casquillos y enchufes al modo convencional.

55. La radiación infrarroja procedente de la placa -3-, cuando es quemado el gas, sale esparcida por la reflexión de la superficie -2-.

La utilización de la parrilla -4- como hornillo para fines culinarios goza de las ventajas combinadas del quemador y del horno.

60. La forma, materiales y dimensiones, podrán variar y, en general, cuanto sea accesorio y secundario, siempre que ello no altere, cambie o modifique la esencialidad característica de la invención.

65.



N O T A

87627

El Modelo de Utilidad, que se solicita por veinte años, de acuerdo con la vigente Legislación, deberá recaer sobre: "ESTUFA A GAS BUTANO", de acuerdo con las caracterís-

70. ticas esenciales de las siguientes:

R E I V I N D I C A C I O N E S

75. 1ª.- Estufa a gas butano, caracterizada por un cuerpo en cuya parte frontal se prevé un bastidor rodeando a un recinto en el cual la pared interior constituye una superficie reflectora adecuadamente curvada, estando el fondo inferior ocupado por la placa-quemador, cubierta a cierta distancia por un emparrillado, sobre el que queda un espacio libre como para permitir la colocación en él de recipientes de cocina o análogos.

80. 2ª.- Estufa a gas butano, según reivindicación anterior, caracterizada por una caja de la que el bastidor y la superficie reflectora forman la tapa anterior, dotada de una tapa posterior para introducción de la botella de gas en un recinto de capacidad suficiente que constituye el cuerpo de
85. la estufa, existiendo una tapa superior para manipulación en la boca de la botella, todo ello formando un conjunto con la cara frontal el cual descansa sobre un zócalo conveniente.

3ª.- ESTUFA A GAS BUTANO.

90. Según queda sustancialmente descrito en la presente memoria descriptiva, que consta de cuatro hojas, escritas a mano por una sola cara y dibujos.

Madrid, 7 de Junio de 1961

Don CARLOS ORTEGA MANZANEDO
FRANCISCO GARCIA CABRERIZO
P. P.

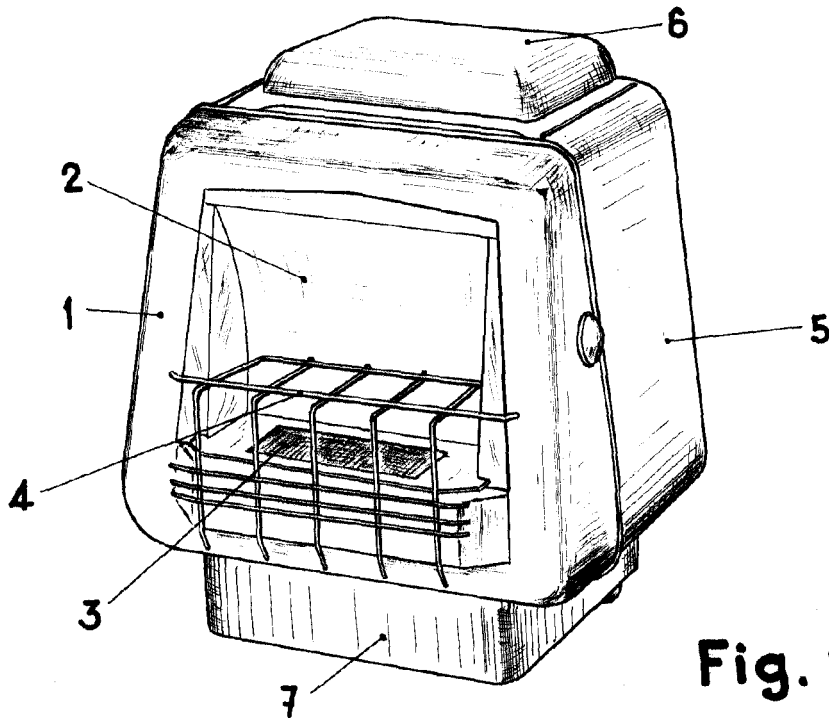

Fig. 1

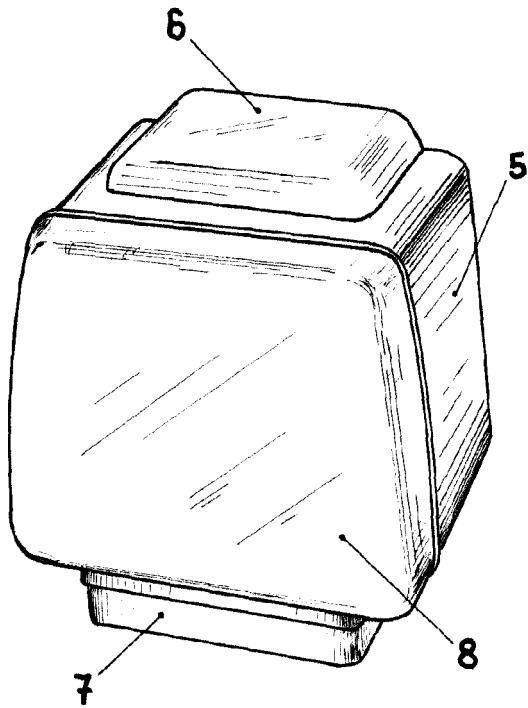

Fig. 2

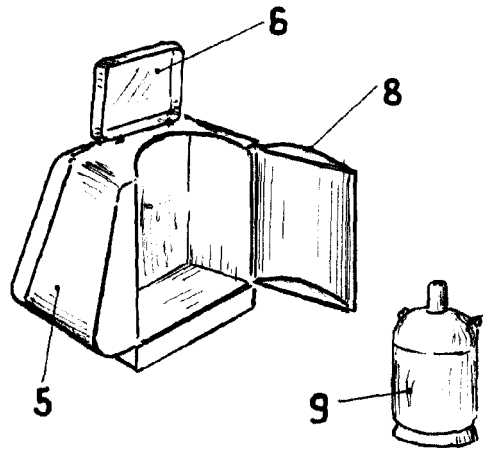

Fig. 3

ESCALA VARIABLE

Madrid, 7 JUN. 1961

CARLOS ORTEGA MANZANEQUE

P. P. FRANCISCO GARCIA CABREIZO

AA

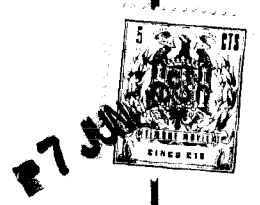

876 27