



87532

MEMORIA DESCRIPTIVA
para solicitar
MODELO DE UTILIDAD
en
ESPAÑA
por VEINTE años
por "RUEDA PARA CARRETA"

A nombre de:

Don Manuel BULLOSA NUÑEZ, de nacionalidad
española.

domiciliado en:

LALIN (Pontevedra)

=====

El objeto de la presente solicitud de modelo
de utilidad se refiere a una rueda para carreta, cuyas
características de novedad la confieren la cualidad de
aportar, a la función a que se destina, las siguientes
ventajas:

5



87532

a.- Posibilita su construcción en material me
tálico totalmente.

10 b.- Permite emplear esta rueda metálica en los
ejes de madera de las carretas y carros usados preferen
temente en Galicia sustituyendo a las arcaicas ruedas -
de madera que tanto estropean los pavimentos.

c.- Permite emplear llanta ensanchada.

d.- Es ligera, de fácil construcción y de pre
cio económico.

15 e.- Se acopla igualmente que a ejes de madera,
a ejes metálicos.

f.- Puede utilizar llanta metálica o de goma.

En el adjunto plano se ha representado una -
rueda constitutiva del modelo que se solicita.

20 La figura 1 representa una vista en alzado la
teral.

La figura 2 representa una vista en sección -
axil.

25 Como puede apreciarse, la rueda consta de un
centro o cubo de acero (1), en forma de carrete y con -
alojamiento troncopiramidal para el extremo del eje, que
puede ser de madera o de metal, en el cual, y al borde -
de la brida del mismo, van colocados radios de pletina -
30 (2), soldados por sus extremos, unidos con un aro de llan
ta (3) sobre el que se coloca la llanta exterior (4) que
puede ser metálica o de goma.

35 Este modelo es realizable en cualesquiera tama
ños y materiales adecuados, siendo susceptible de toda -
clase de modificaciones de detalle que no alteren su fun
damento.



2 J

87532

--: NOTA --:

Los puntos de invención propia y nueva que se presentan para que sean objeto de este modelo de utilidad en España, por veinte años, son los siguientes:

40

1ª.- Rueda para carreta, caracterizada por que consta de un cubo central moldeado, en forma de carrete, con vaciado troncopiramidal para entrada del extremo del eje, en el borde de cuyas bridas van soldados radios planos que terminan, soldados, en un aro de llanta sobre el que se soloca la llanta exterior.

45

2ª.- "RUEDA PARA CARRETA".

Tal y como se ha descrito en la memoria que antecede, representado en el dibujo que se acompaña y para los fines que se han especificado.

50

Consta la presente memoria descriptiva de tres hojas escritas a máquina por una sola cara.

Madrid, 2 de Junio de 1.961.-

5 JUN 1907
ESTADO LIBRE ASOCIADO DE PUERTO RICO
OFICINA DE PATENTES

87532

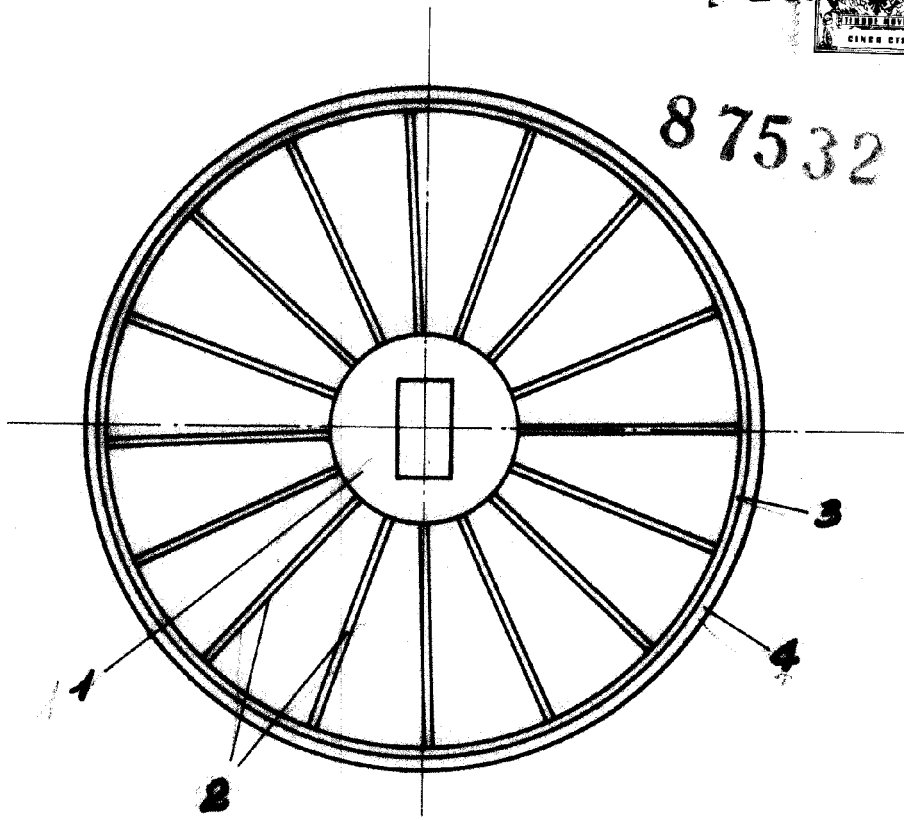

FIG. 1

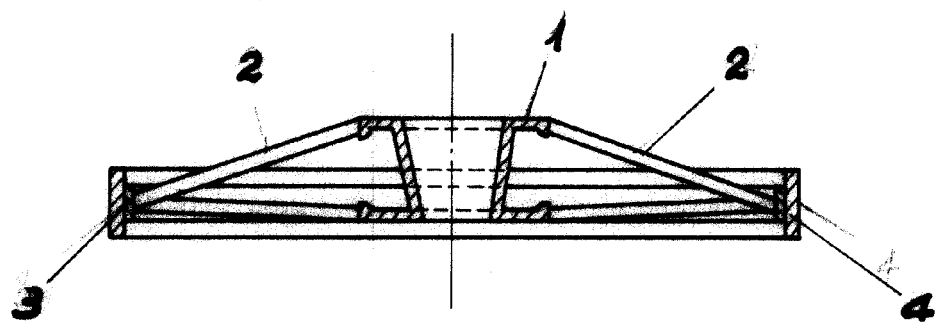

FIG. 2

A. J. Lavin