

87530



87530

MODELO DE UTILIDAD

por "APARATO PARA EFECTUAR EJERCICIOS GIMNASTICOS", a favor de Don Manuel CASTRILLO ALVAREZ, de nacionalidad española, residente en Barcelona, calle Mansó, 48. - - - - -

MEMORIA DESCRIPTIVA

El presente Modelo de Utilidad, tiene por objeto, un aparato para efectuar ejercicios gimnásticos con el que se consiguen resultados plenamente satisfactorios, derivados de su notable concepción constitutiva y funcional.

5 El aparato a que se refiere esta demanda comprende dos componentes rígidos, referidos a sendas barras, una de las cuales, que es apta para el apoyo de los pies, puede ser aplana-  
10 da, en tanto que, la otra, es empuñable con ambas manos, hallándose dotadas ambas de medios de engarce a elementos semirrígidos y a otros elásticos, todos ellos de quita y pon y



87530

disponibles en número variable, que permiten la ejecución al usuario de varias prácticas gimnásticas tendentes a desarrollar progresivamente numerosos músculos de su cuerpo con eficacia realmente extraordinaria.

5           Para la mejor comprensión de la presente memoria, y con el auxilio del dibujo que se acompaña, pasa a describirse más detalladamente, tan sólo a título de ejemplo no limitativo, un caso práctico de realización del objeto del modelo.

10           En dicho dibujo, su única figura muestra, en alzado frontal, el aparato objeto de este registro, indicándose con líneas de trazos una figura humana en actividad de accionarlo.

15           Esta realización comporta dos elementos rígidos, determinado uno de ellos por una barra -1-, para apoyo de los pies de una persona -2-, cuya barra, que en el dibujo se representa de sección cilíndrica, puede substituirse, con igual finalidad, por un componente aplanado. El otro elemento rígido lo constituye igualmente una barra -3-, propia para ser empuñada por el usuario con las dos manos.

20           Los referidos componentes rígidos -1- y -3-, disponen, en sus extremidades, de medios -4-, de preferencia ganchos, a los que son susceptibles de enlazarse cables -5-, o similares, que cuentan, para ello, con anillas -6-, o análogos, cuyos cables -5-, se vinculan a piezas -7-, portadoras de unos aristas -8-, u otros medios que permiten la intercalación de  
25           unos elementos elásticos -9-. Si se desea que la resistencia del aparato al esfuerzo muscular sea normal se dispone solamente uno de tales elementos elásticos -9-, representados con línea continua en el dibujo, entre los extremos correspondientes de las antedichas barras -1- y -3-. En el caso de precisar  
30           un aumento de la expresada resistencia se intercala mayor



87530

número de elementos -9-. (En el dibujo se indican, con líneas de trazo y dos puntos, dichos elementos elásticos complementarios.

El gimnasta, que en el dibujo aparece en una posición, normalmente límite puede efectuar, como es lógico, diversos movimientos, entre otros, los que se derivan de empujar la barra -3-, por sus extremidades, situándola en la región cervical, flexionando, como es natural, sus brazos y piernas, y una gran variedad de prácticas, dependientes de la iniciativa y pericia del ejecutante.

Descrito suficientemente el objeto del modelo, es de hacer notar que, en su realización práctica, podrán variar las formas, dimensiones, proporciones y disposición de sus distintos elementos componentes, así como los materiales utilizados, sin que por ello se altere, ni modifique, su esencialidad.

- N O T A -

Se reivindica como objeto de este registro de Modelo de Utilidad:

1ª.- Aparato para efectuar ejercicios gimnásticos, caracterizado por comprender dos elementos extremos, determinados, por sendas barras que, portadoras en sus extremidades, de medios propios para el enlace de unos componentes semirrígidos y otros elásticos, son aptas, una de ellas, para el apoyo de los pies, en tanto que, la otra, es empuñable con las dos manos.

2ª.- Aparato para efectuar ejercicios gimnásticos, según la reivindicación anterior, caracterizado porque cada uno de los componentes semirrígidos viene determinado, por un cable



87530

solidario de una pieza dotada de perforaciones extremas.

3ª.- Aparato para gimnasia, según las reivindicaciones 1ª y 2ª, caracterizado por el hecho de que los componentes elásticos, son susceptibles de intercalarse en número variable, entre cada par de pesas perforadas enlazable a las respectivas extremidades de las barras, para originar, así, dos juegos de elementos elásticos paralelamente dispuestos entre sí y perpendiculares a los extremos de las barras de accionamiento.

10

4ª.- APARATO PARA EFECTUAR EJERCICIOS GIMNASTICOS.

Madrid, 2 JUN. 1961

FERNANDO PERAIRE

P.P.

87530

D. MANUEL CASTRILLO

Hoja única

87530

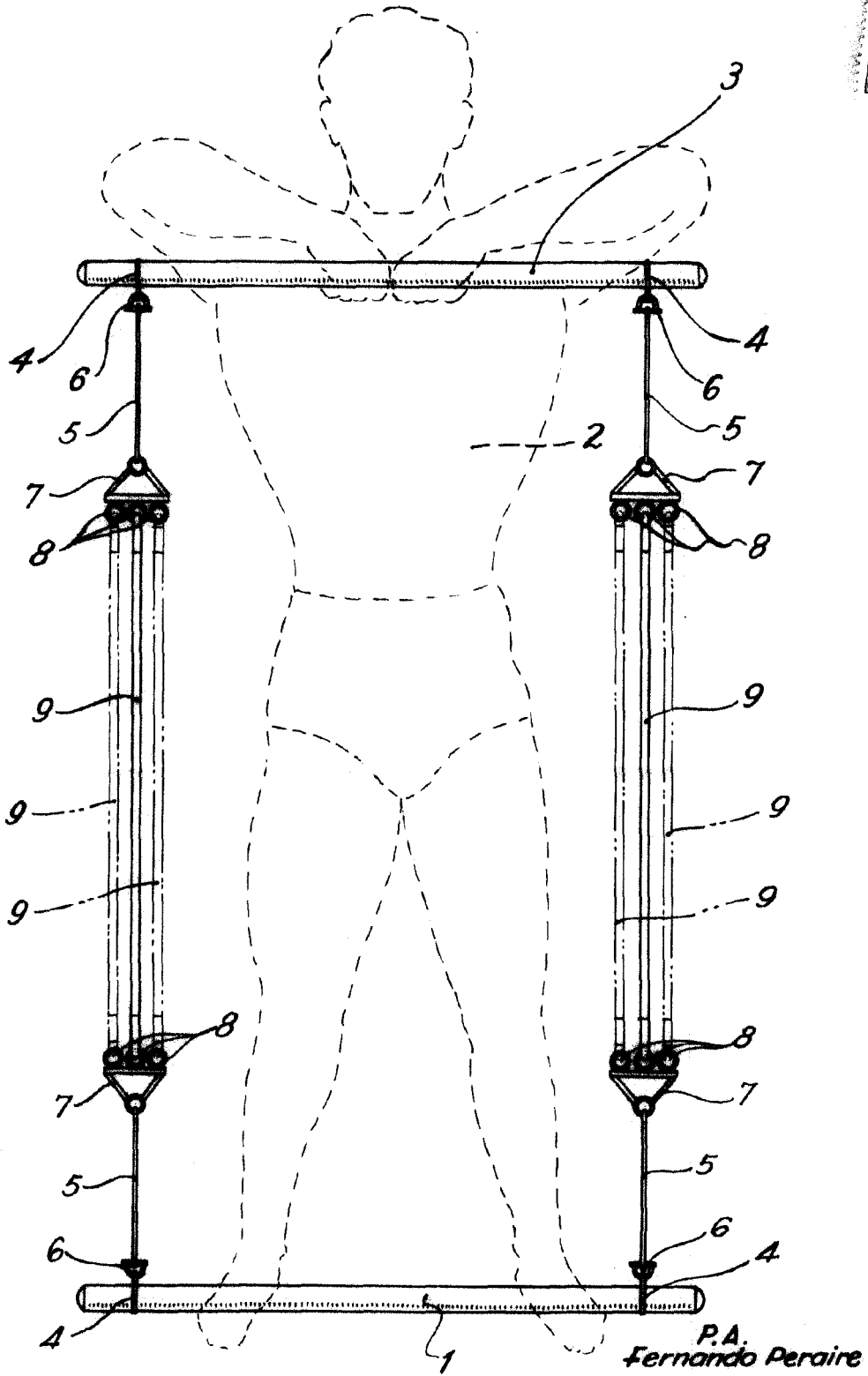

Escalera variable

ESTELA